

# TRF 201 XR

TAMIYA RACING FACTORY

## SETTING SHEET

セッティングシート Ver 1.00

ドライバー  
Driver

日付 Date                      コース Track                      コースコンディション Track condition

《フロント》  
《Front》

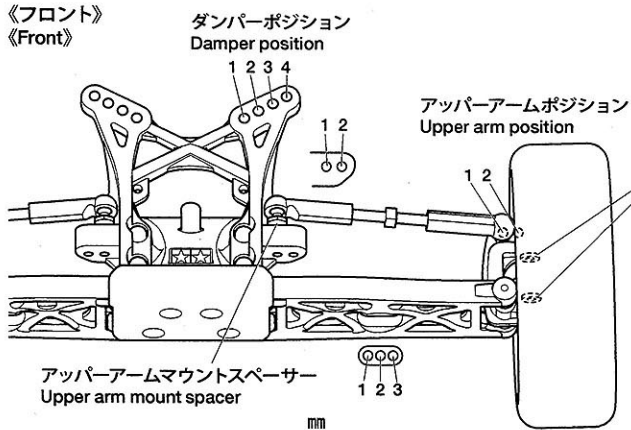

トレーリングアクスル Trailing axle	+1.0	
F	R	0
アップライトスペーサー Upright spacer	Hi	Middle Low
キャンバー角 Camber angle	°	
トー角 Toe angle	°	
キャストブロック Caster block	25°	30°
車高 Ground clearance	mm	

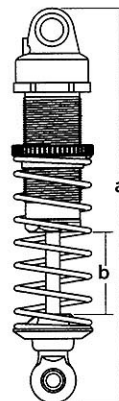

ダンパータイプ Damper type	ノーマル Normal	ビックボア Big boae
ダンパー長 Damper length	a	mm
	b	mm
ピストン Piston	穴径 hole(s)	
インナースペーサー Inner spacer	mm	
オイル Oil	番 #	
スプリング Spring		

《リヤ》  
《Rear》

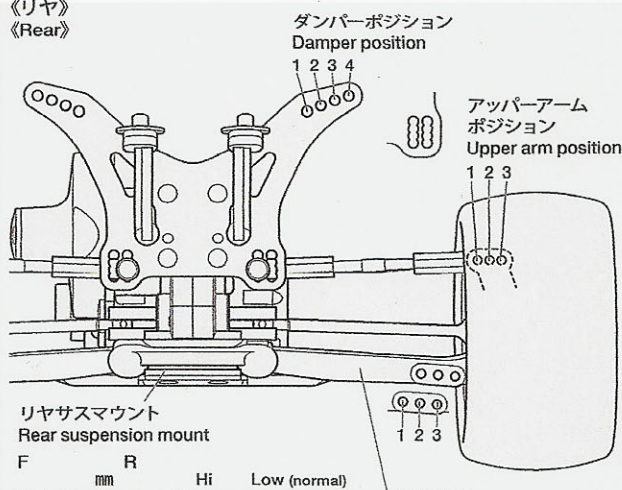

リヤアップライト Rear upright	°	
キャンバー角 Camber angle	°	
リヤトレッドサイズ Rear tread	mm	
車高 Ground clearance	mm	
アップラーアームポジション Upper arm position		
OP.	XV.	mm
アップラーアーム マウントスペーサー Upper arm mount spacer	mm	

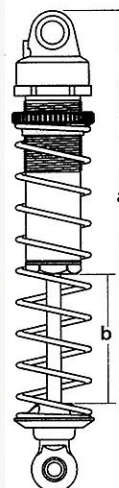

ダンパータイプ Damper type	ノーマル Normal	ビックボア Big boae
ダンパー長 Damper length	a	mm
	b	mm
ピストン Piston	穴径 hole(s)	
インナースペーサー Inner spacer	mm	
オイル Oil	番 #	
スプリング Spring		

《フロントタイヤ》 《Front Tire》	タイプ Type	コンパウンド Compound	インナー Tire insert	ホイール Wheel	エアホール Air holes
---------------------------	-------------	--------------------	---------------------	---------------	--------------------

《リヤタイヤ》 《Rear Tire》	タイプ Type	コンパウンド Compound	インナー Tire insert	ホイール Wheel	エアホール Air holes
------------------------	-------------	--------------------	---------------------	---------------	--------------------

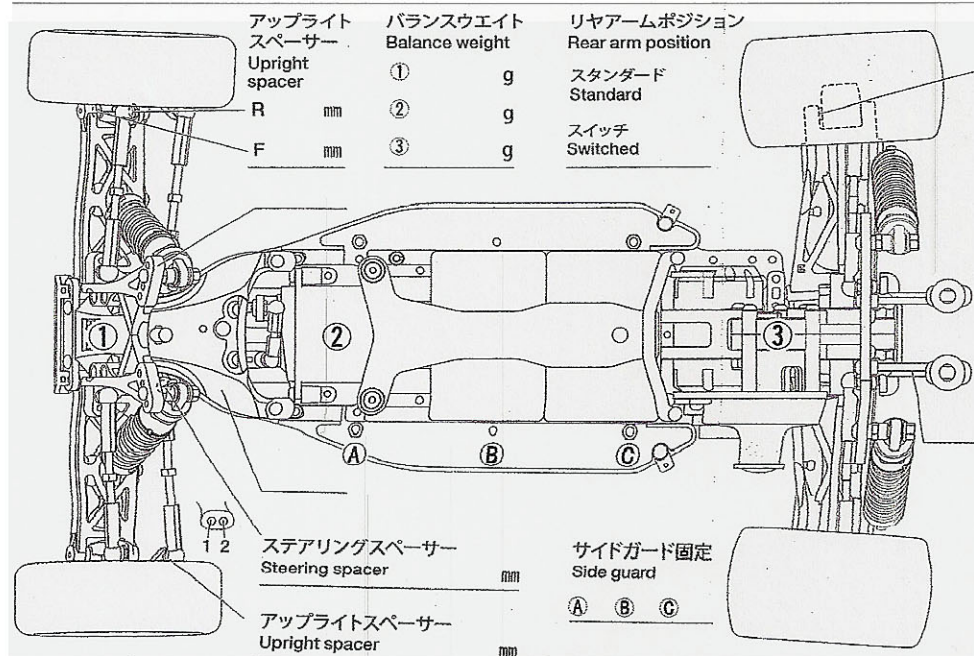

リヤアップライトスペーサー Rear upright spacer	F	mm	R	mm
ESC ESC set	/	/	/	
モーター Motor	進角 Timing			
スパーギヤ Spur gear	T	ピニオンギヤ Pinion gear		T
バッテリー Battery				
ボディ Body				
ウイング Wing	4° 6° 8°			
全備重量 Weight	g			
コメント Comments				