



Fiche de Réglages

Piste: Gonfreville L'orcher

Pilote: Alain Canova

Date: 1 & 2 Mai 2004

- | | | |
|--|--|---|
| <input type="checkbox"/> Intérieur | <input type="checkbox"/> Lisse | <input checked="" type="checkbox"/> Glissante |
| <input checked="" type="checkbox"/> Extérieur | <input checked="" type="checkbox"/> Rugueuse | <input type="checkbox"/> Accrocheuse |
| <input type="checkbox"/> Etroite/ <input type="checkbox"/> Large | | <input type="checkbox"/> Blue-Groove |

Suspension Avant (Entourer ou cocher les réglages appropriés)

- Pincement
 Ouverture 0 °

Garde au sol _____ mm

- Carossage - 1 °
 +

- Chasse Origine
 Autre _____ °

- Barre Non
 Anti-roulis Oui *taille* _____ mm

Amortisseurs Avant

- Huile: 20
 Piston: Noir Standard / Repercé
 Ressorts: Silver
 Limiteurs: Intérieur - B Extérieur-

Hauteur de l'axe

- Haut (rondelles en bas)
 Milieu
 Bas (rondelles en haut)

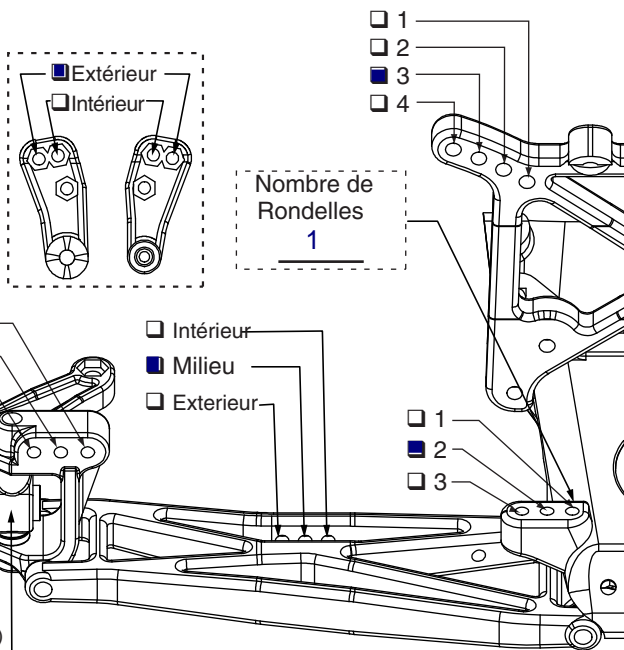

Suspension Arrière

- Pincement 3 °
 Ouverture _____ °

- Anticabrage 2 Pas de cales
 Cales sur l'avant
 Cales dur l'arrière > nombre de cales _____

Garde au sol _____ mm

- Carossage - 1 °
 +

- Cardans Normaux Aluminum
 CVD Acier

- Empattement Court
 Médium
 Long
- Sortie de diff Acier
 Plastique

- Barre Non
 Anti-roulis Oui *taille* _____ mm

Rear Shocks

- Huile: 20
 Piston: Rose Standard / Repercé
 Ressorts: Rouge
 Limiteurs: Intérieurs Extérieurs

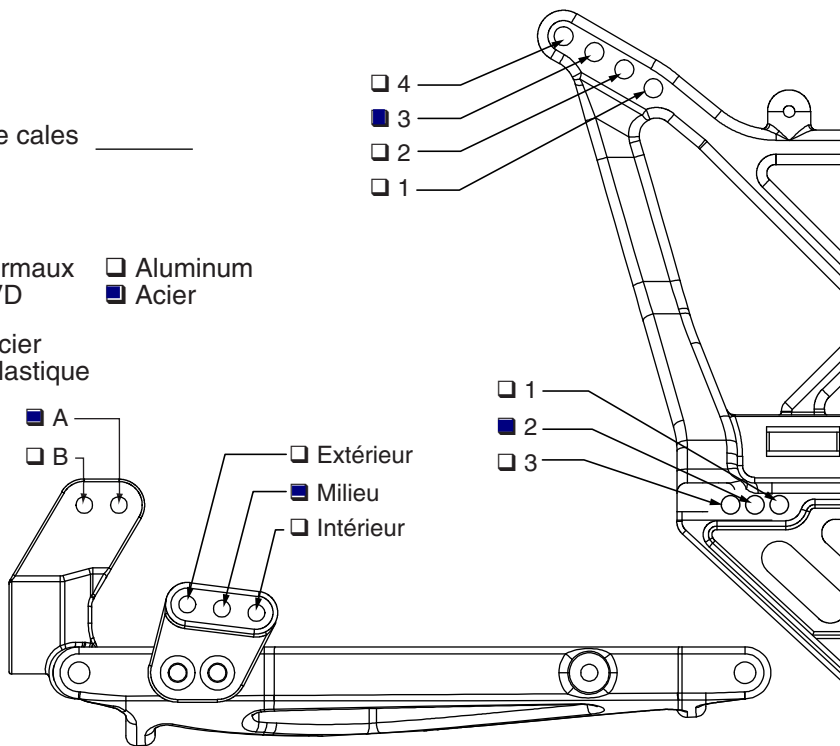

Pneus Avants: Losi Directionnal (A-7505)

Gomme Red

Mousses Origine

Moteur: Nosram 10x2 Couronne 86

Arrières: Losi Stud

Red

Origine

Position du pack: 1/2 Mousse Arrière Pignon 17
 Ratio _____

Notes: _____