

※ご使用前にこの説明書を良くお読みになり十分に理解してください。
Before beginning assembly, please read these instructions thoroughly!

レーザーZX-5 FS コンバージョンセット LAZER ZX-5 FS Conversion Set



取扱説明書
INSTRUCTION SHEET
No.LAW38

お買い上げありがとうございます。ご使用前にこの説明書とレーザーZX-5の取扱説明書を合わせてお読み下さい。
Thank you for purchasing this product. Before installation, please carefully read and follow the instructions on this sheet in conjunction with the instruction manual of the LAZER ZX-5.



- ▶ お手持ちのレーザーの説明書を参考に各パーツを分解してください。
Disassemble each part of the chassis referring to the instruction manual of your Lazer ZX-5.
- ▶ ビス類は、基本的に取り外したものを使用しますので無くさないように注意してください。
Please keep the screws and nuts as they will be used when re-assembling.

●説明書に使われているマーク
Symbols used throughout the instruction sheet.



可動するように組立てる。
Ensure smooth non-binding movement while assembling.



グリスを塗る。
Apply grease.



仮止め。
Tentatively tighten.



原寸図
True-to-scale diagram.



左右同じように組立てる。
Assemble left and right sides the same way.



をカットする。
Cut off shaded portion.



別購入品。
Must be purchased separately!



ネジロック剤を塗る。
Apply threadlocker (screw cement).



2セット組立てる(例)。
Assemble as many times as specified.



注意して組立てる所。
Pay close attention here!

1

- ▶ お手持ちのレーザーの説明書を参考にサスペンション、バルクヘッド、モーターマウントをシャーシに取り付ける。
Install the suspension, bulkhead and motor mount in the chassis referring to the instruction manual of your Lazer ZX-5.

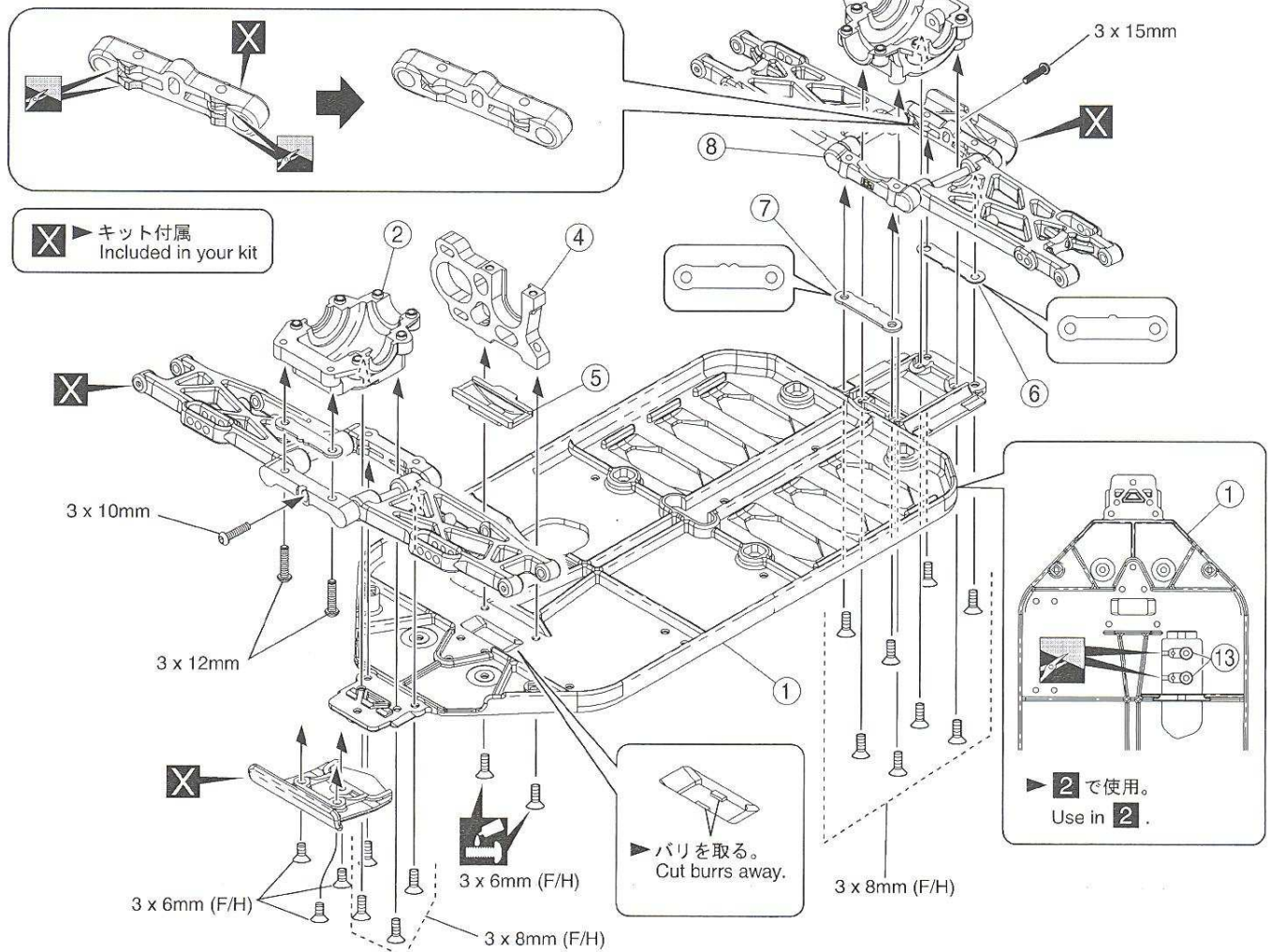

2

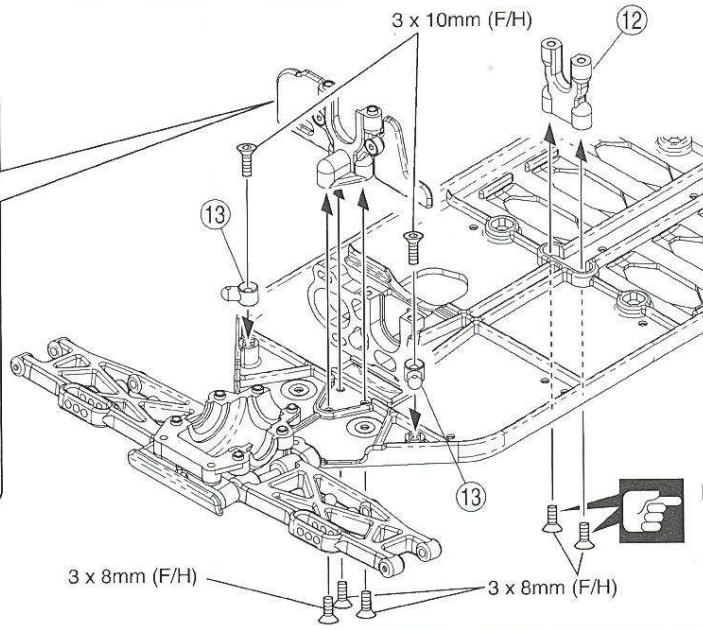
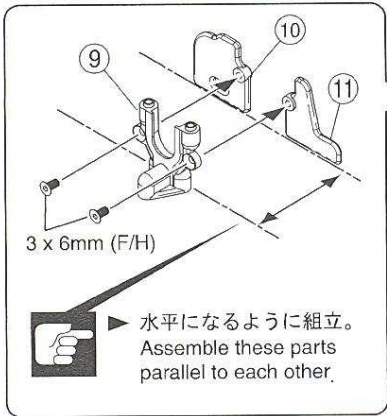

▶ 先端に少しグリスを塗ると組みやすい
Apply grease at the tip for easier assembly.

3

✕ ▶ キット付属
Included in your kit

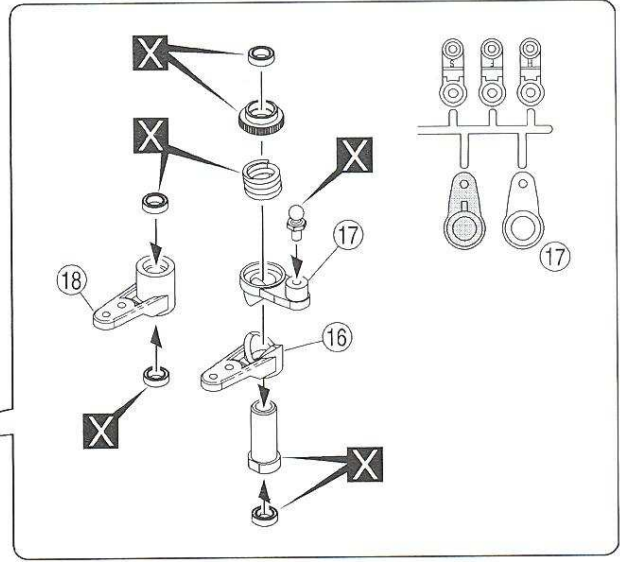
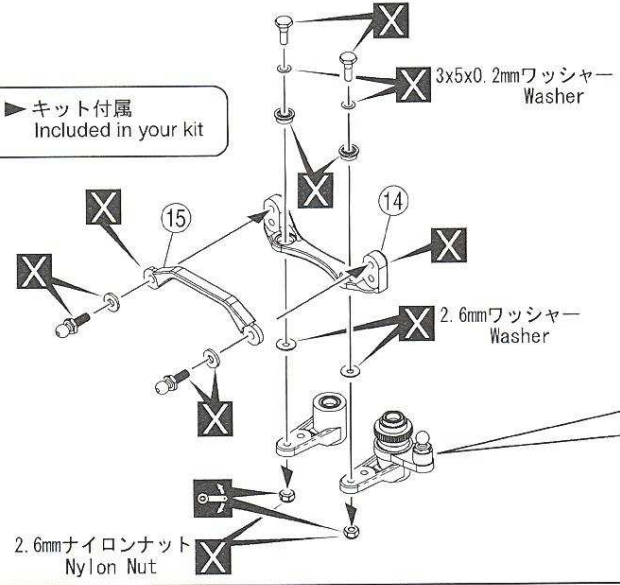

4

✕ ▶ キット付属
Included in your kit

5 x 7 x 1mm
アルミカラー (青)
Aluminum Collar (Blue)

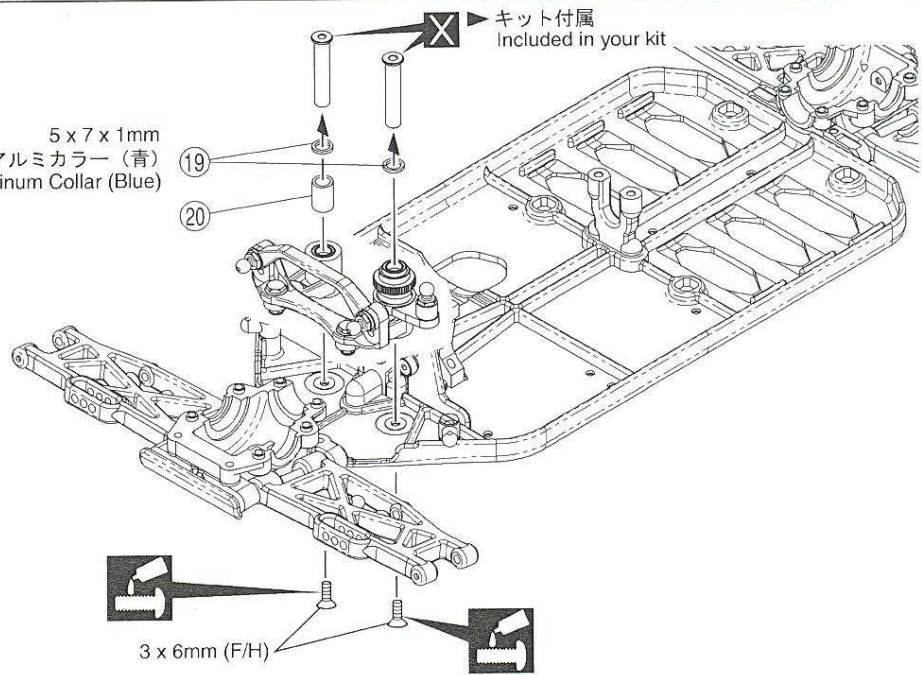

8

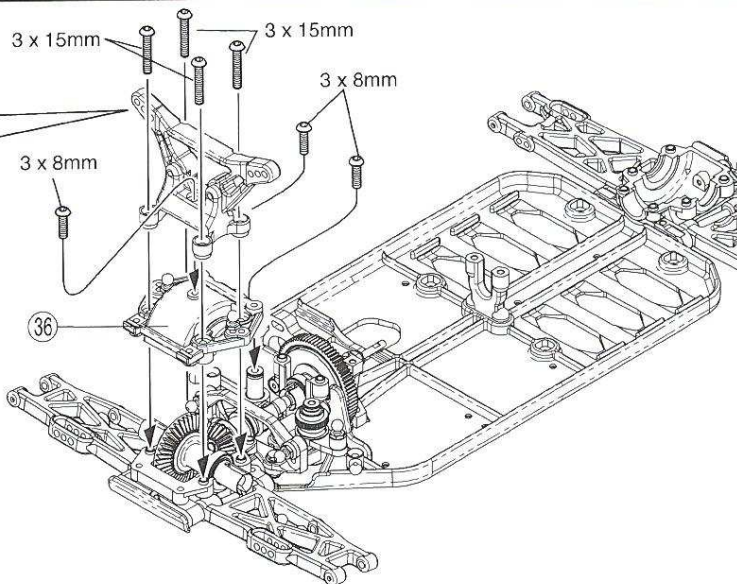
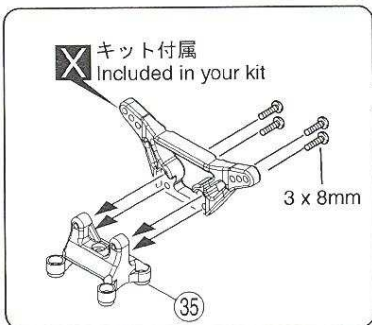

9

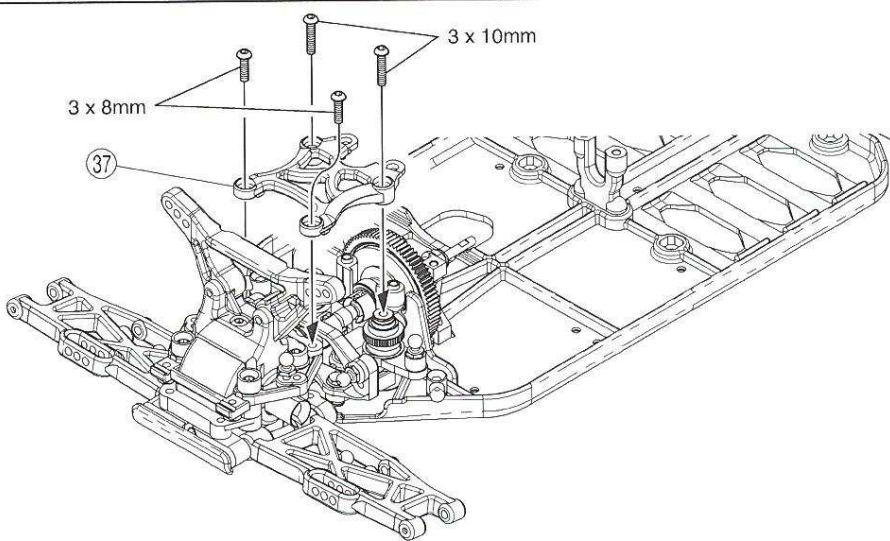

10

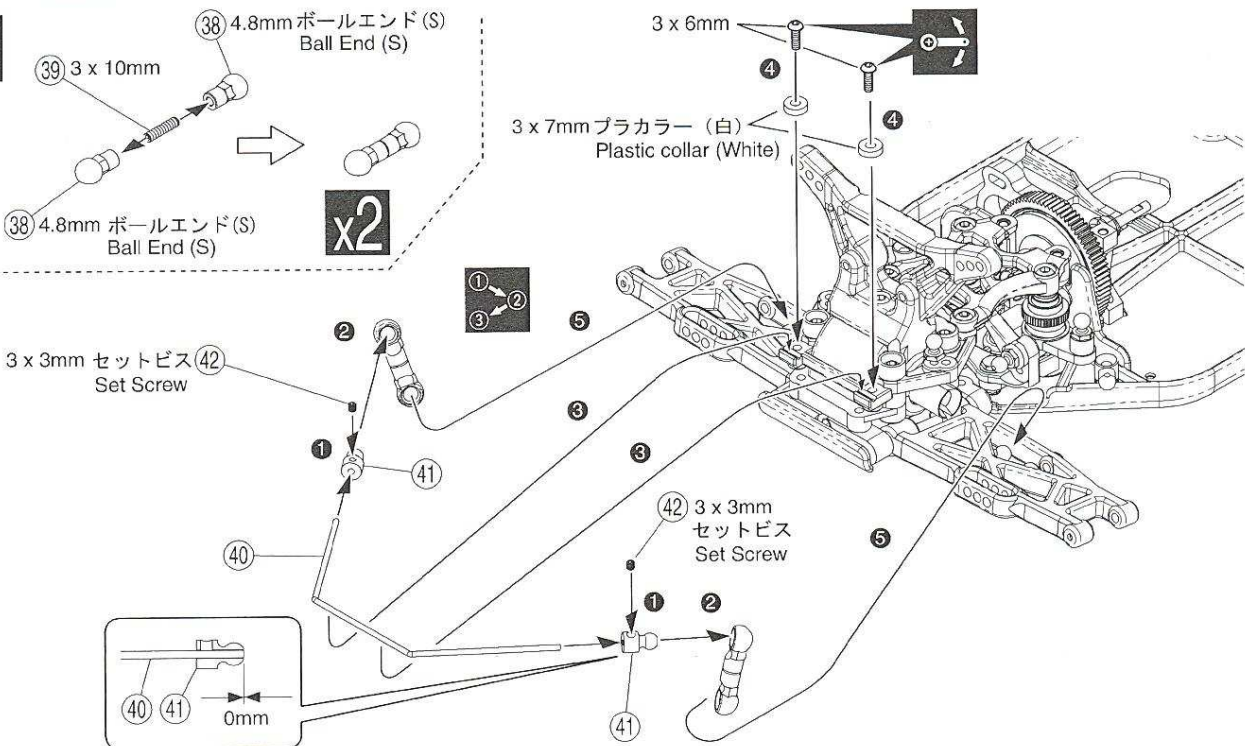
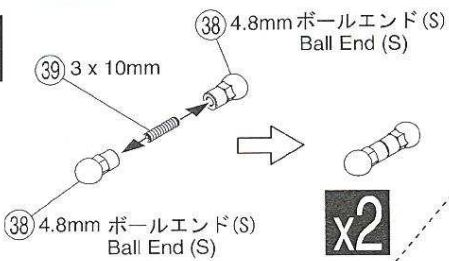

11

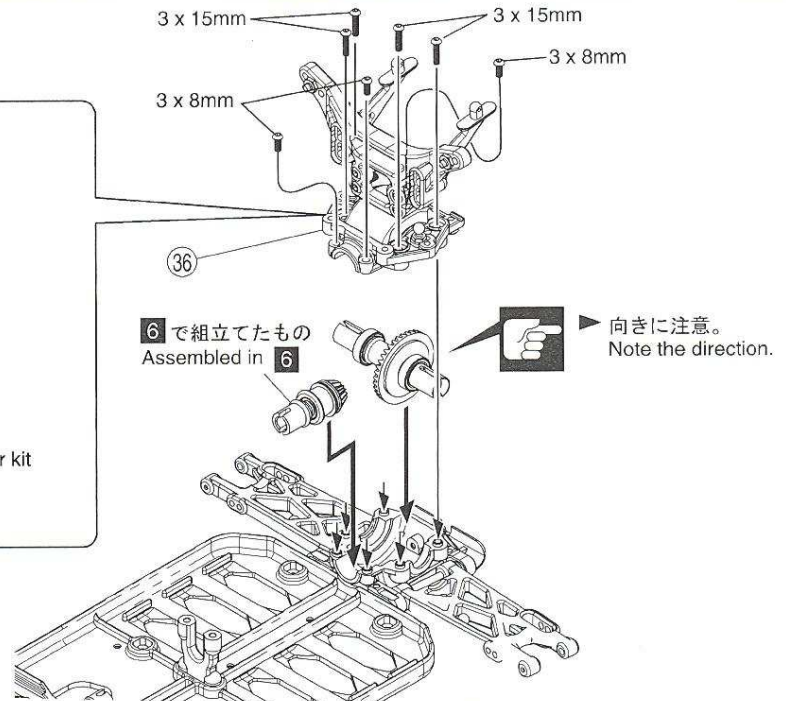
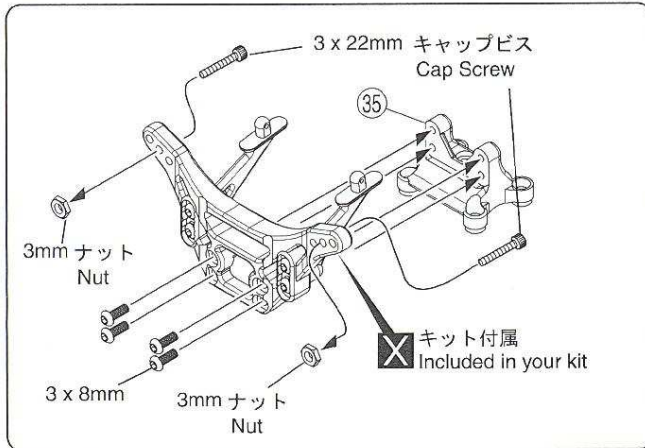

▶ リヤスタビライザーは、お手持ちの車のものを取り付けてください。
Install the rear stabilizer installed in your car.

12

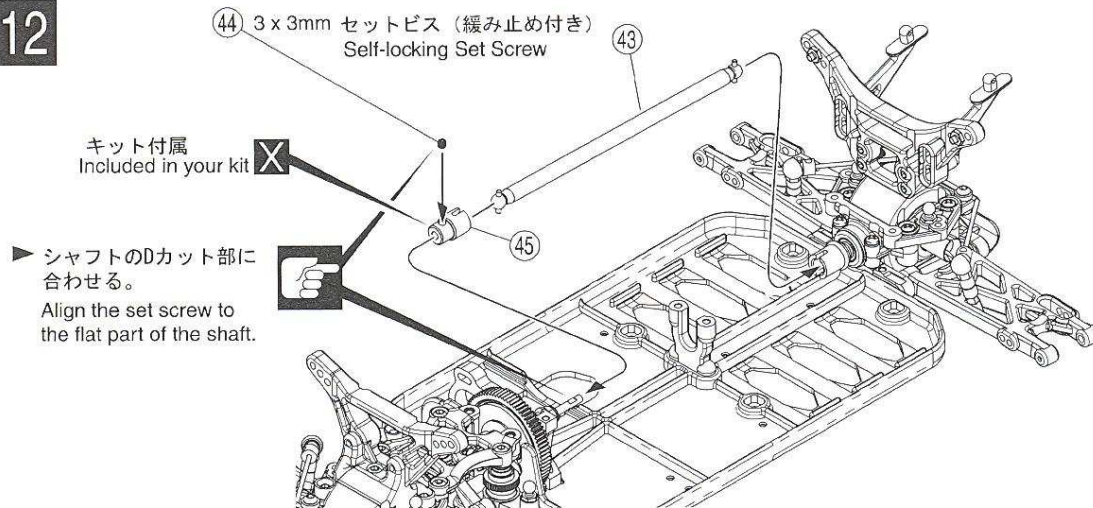

13

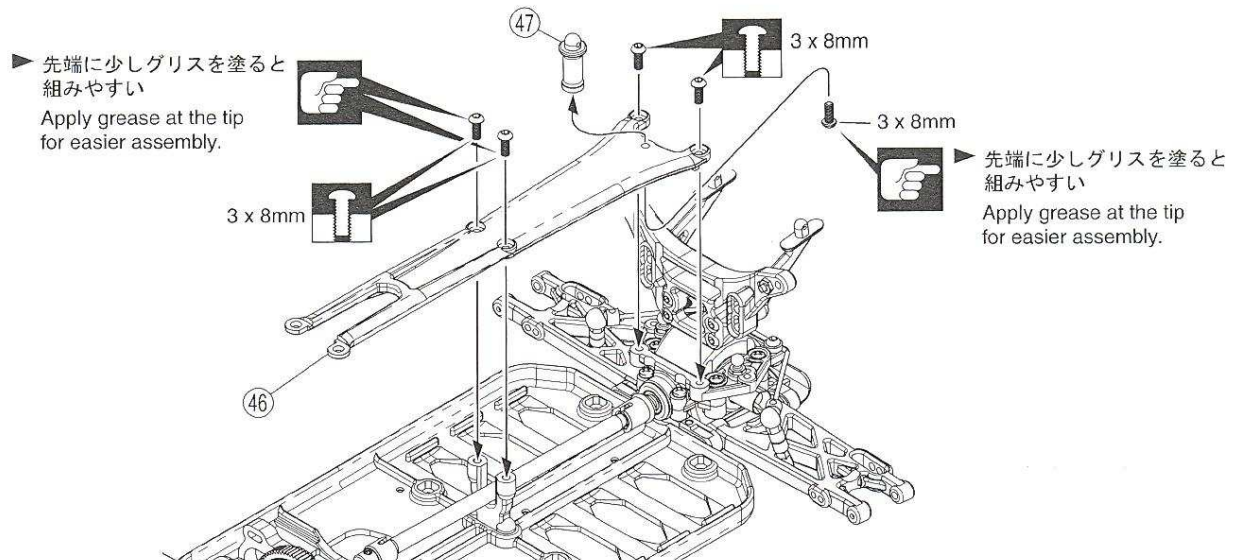

14

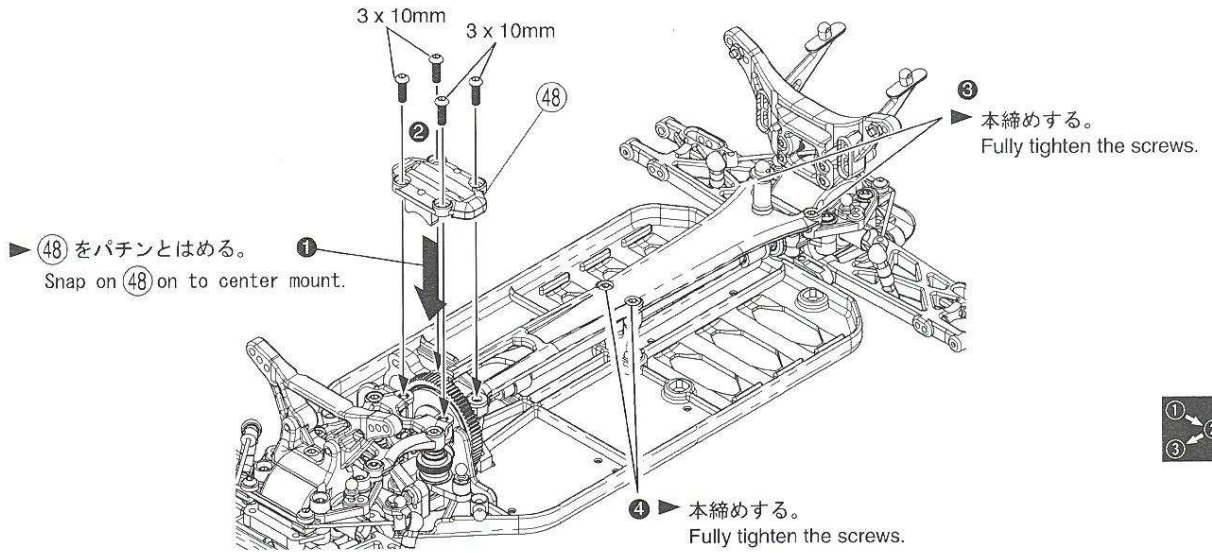

15

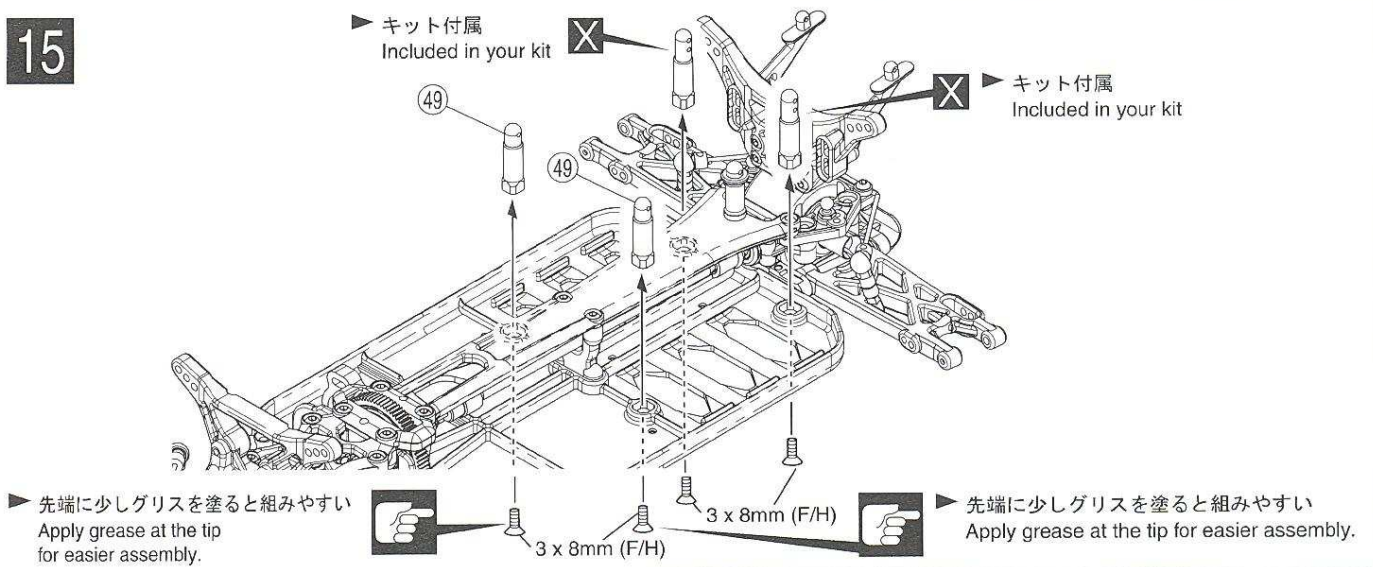

16

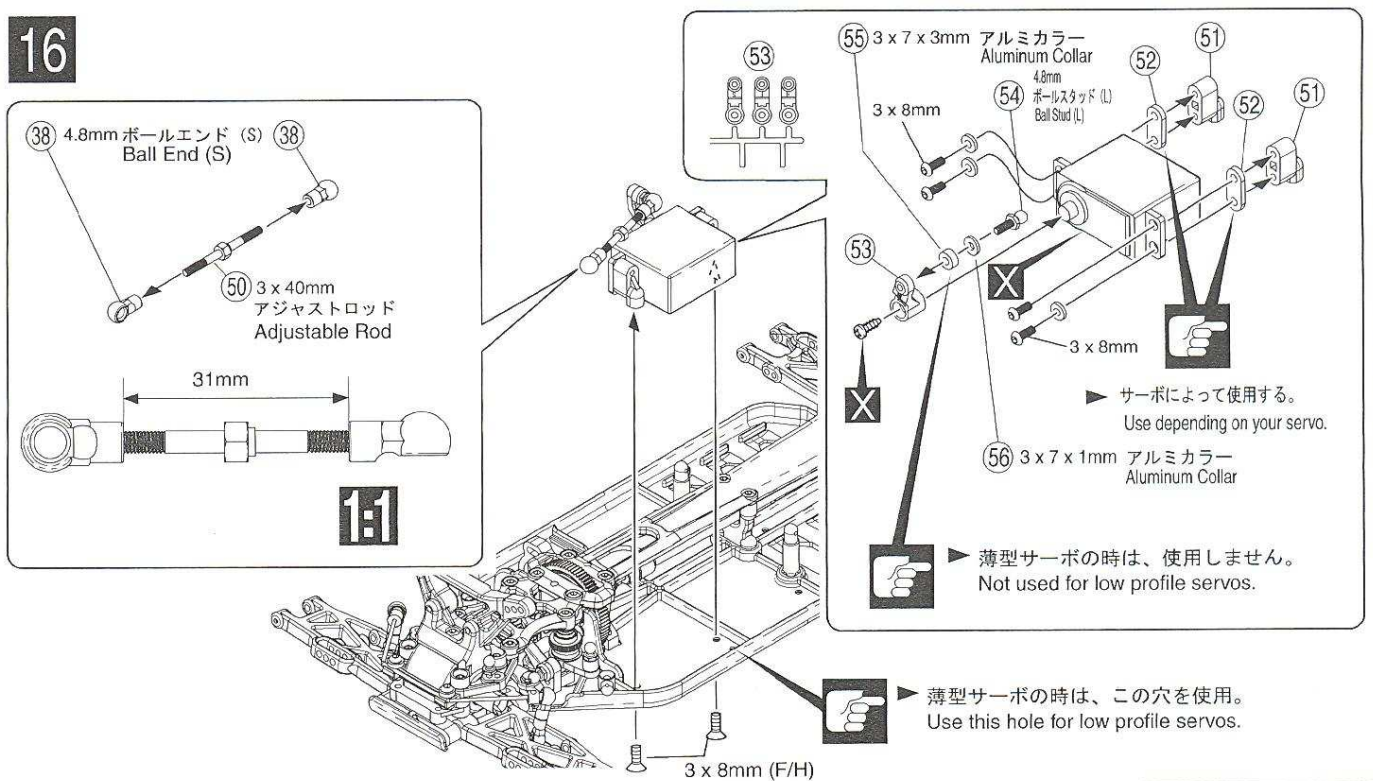

17

▶ サスペンションパーツダンパー等を取り付ける。
Install suspension parts and shock absorbers.

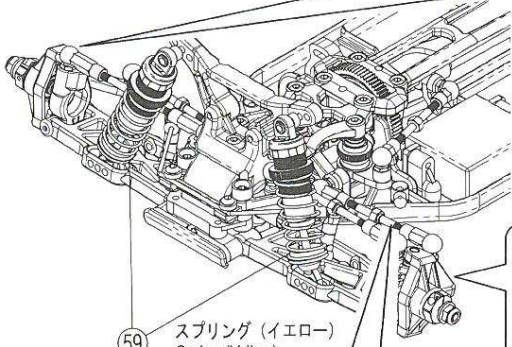

⑤9 スプリング (イエロー)
Spring (Yellow)

<タイロッド>
<Tie Rod>
左側用
For left side

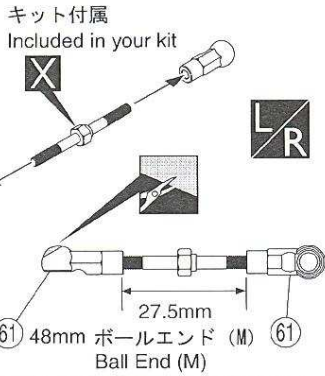

<アップーロッド>
<Upper Rod>

フロント
Front

リア
Rear

⑥2 4.8mm ボールエンド (L)
Ball End (L)

左側用
For left side

37mm

35.5 ~ 36mm

⑥1 4.8mm ボールエンド (M)
Ball End (M)

⑥2 4.8mm ボールエンド (L)
Ball End (L)

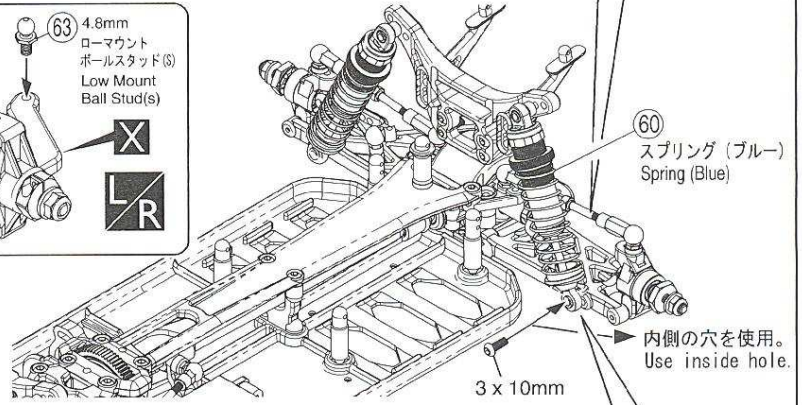
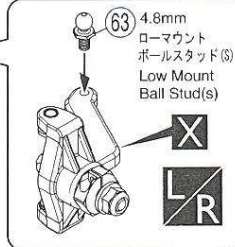

- ▶ リヤダンパーを付属のケース ⑤7 と交換する。
Replace the case of the rear shocks with ⑤7 supplied with this set.
- ▶ ピストンには、3B ⑤8 を使用。
Use pistons 3B ⑤8.

18

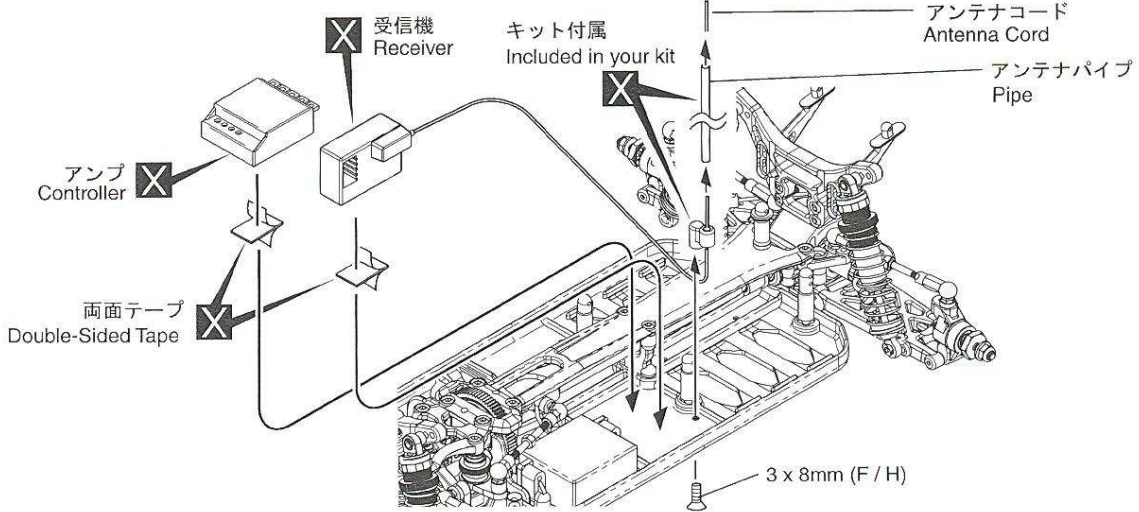

19

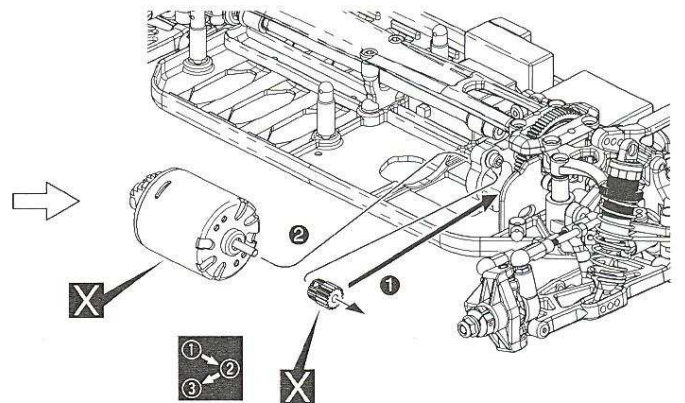
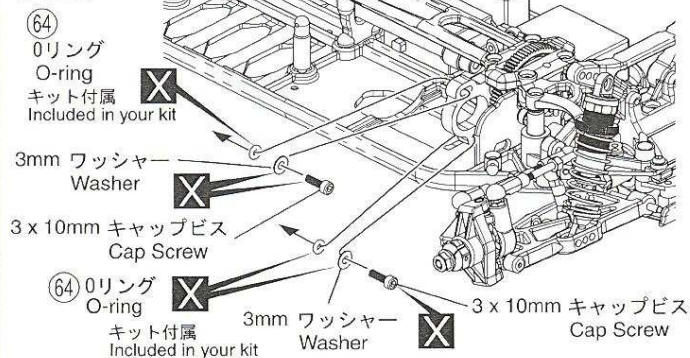

20

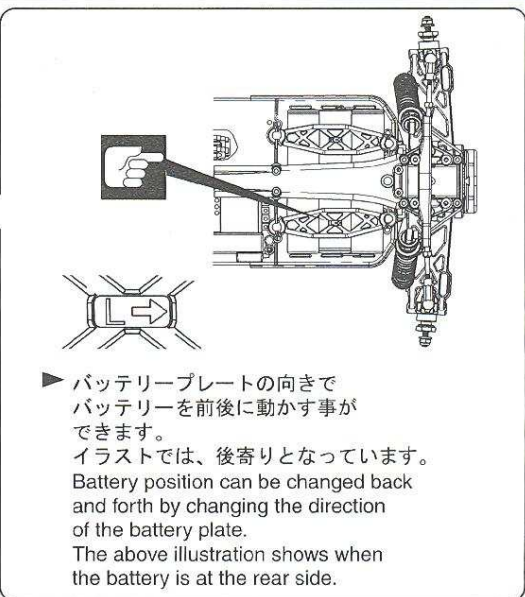
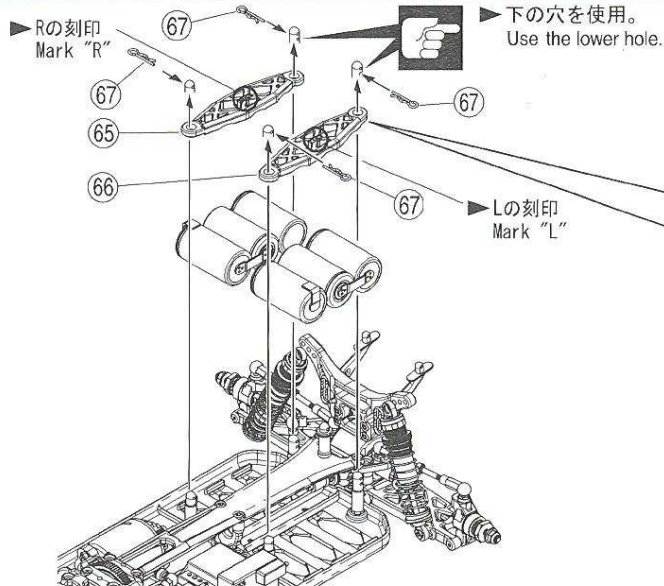

21

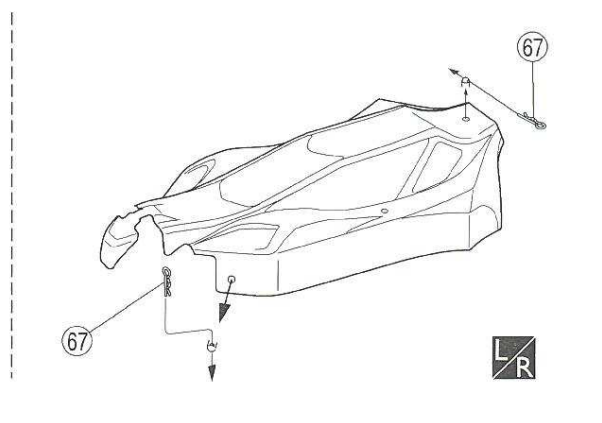
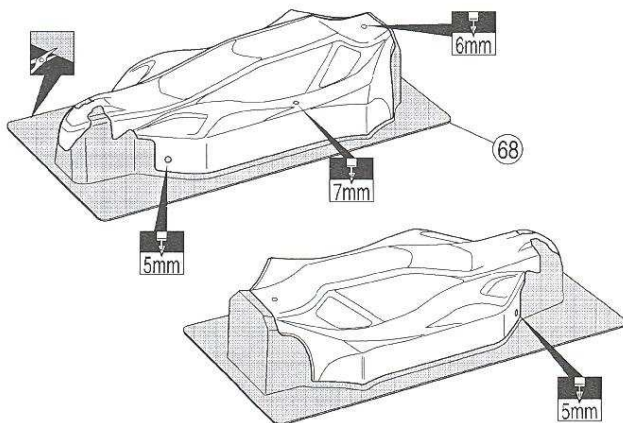

スペアパーツ SPARE PARTS

★ FOR JAPANESE MARKET ONLY.

品番 No.	パーツ名 Part Names	内容 Quantity	★定価 (税込)	★発送手数料	品番 No.	パーツ名 Part Names	内容 Quantity	★定価 (税込)	★発送手数料
BRG001TS	テフロンシールドベアリング(5x10x4 / 4Pcs) Teflon Shield Bearing(5x10x4/4Pcs)	⑩ x4	840	210 一律 (税込)	LA268	ドライブディスク(SEP/ZX-5 FS) Drive Disk (2pcs/ZX-5 FS)	⑳ x2	1,785	210 一律 (税込)
BRG014TS	テフロンシールドベアリング(10x15x4 / 2Pcs) Teflon Shield Bearing (10x15x4 / 2Pcs)	⑮ x2	525		LA269	センターシャフト(S/ZX-5 FS) Center Shaft (S/ZX-5 FS)	⑳ x1	473	
LA200	デフベベルセット (ZX-5) Diff.Bevel Set (ZX-5)	① x1 ② x2 ③ x3	420		LA270	センターシャフト(L/ZX-5 FS) Center Shaft (L/ZX-5 FS)	⑳ x1	525	
LA202	Fドライブベベルシャフト(ZX-5) F Drive Bevelgear Shaft (ZX-5)	⑦ x1 ⑧ x1 ⑨ x1	315		LAB04	キャノンボディ(LAZER ZX-5 FS) Cannon Body (LAZER ZX-5 FS)	⑳ x1	2,100	
LA211B	ドライブジョイントセット(ZX-5/TF-5) Drive Joint Set (ZX-5/TF-5)	⑫ x1	420		OTW12	アジャストロッド(M) Adjustrod (M)	⑳ x2	315	
LA212C	センターマウント&スリッパセット(ZX-5/TF-5) Center Mount & Sliflener Set (ZX-5/TF-5)	⑬ ⑭ ⑮ x1	525		UM112H	4.8mmボールエンド(ハードガンメタル) 4.8mm Ball End (Hard/Gunmetal)	⑳ ㉑ x6	315	
LA221B	サーボセイバー(ZX-5/TF-5/RB5) Servo Saver (ZX-5/TF-5/RB5)	⑯ ⑰ ⑱ ㉒ x3 ㉓ x2	315		UM128	4.8mmボールスタッド(L) 4.8mm Ball Stud (L)	㉔ x4	420	
LA236-10B	スタビライザーバー(φ10) (ZX-5/TF-5) Stabilizer Bar (φ10) (ZX-5/TF-5)	⑲ x1	315		VZW010-1	オリング・シャフトセット O Ring・Shaft Set	㉕ ㉖ x2	210	
LA237BL	スタビライザー調整ボール(ZX-5/Blue) Stabilizer Adjust Ball (ZX-5/Blue)	㉗ ㉘ x2	315		W0143	アルミカラー (3mm厚/ブルー/6Pcs) Aluminum Color (3mm/Blue/6Pcs)	㉙ x6	473	
LA246	ローマウント4.8mmボールスタッド(S / 4Pcs) Low Mount 4.8mm Ball Stud (S / 4Pcs)	㉚ x4	525		W0145	アルミカラー (3x7x1/ブルー/6Pcs) Aluminum Color (3x7x1/Blue/6Pcs)	㉙ x6	525	
LA261	カーボンコンポジットメインシャーシ (ZX-5 FS) Carbon Composite Main Chassis (ZX-5 FS)	① x1 ⑬ x2	2,940	W0149	アルミカラー (7x5x7x1mm/2mm/2pcs) Aluminum Color (Blue/5x7x1mm/2mm/2pcs)	⑲ x2	420		
LA262	リアバルクヘッドセット(ZX-5 FS) Rear Bulkhead Set (ZX-5 FS)	④ ⑥ ⑦ ⑧ ⑨ ⑩ ⑪ x1	893	W5181-03	ダンパーピストン Shock Pistons	㉚ x2	210		
LA263	フロントバルクヘッドセット(ZX-5 FS) Front Bulkhead Set (ZX-5 FS)	② ⑦ ⑧ ⑨ ⑩ x1	788	W5181-65	スプリング(S/イエロー/#65) Spring(S/Yellow/#65)	㉚ x2	578		
LA264	カーボンコンポジットアッパープレートセット(ZX-5 FS) Carbon Composite Upper Plate Set (ZX-5 FS)	⑤ ⑩ ⑪ ⑫ ⑬ ⑭ ⑮ ⑯ ⑰ ⑱ ㉒ ㉓ ㉔ x1 ㉕ x2	1,365	W5183-68	スプリング(L/ブルー/#68) Spring(L/Blue/#68)	㉚ x2	630		
LA265	モーターマウント(ZX-5 FS/ブルー) Motor Mount (ZX-5 FS)	④ x1 ⑥ x3	3,150	W5196-01V	ベルベットコートスレッドショックケース(38/1Pcs) Velvet Coating Thread Shock Case (38/1Pcs)	㉗ x1	1,155		
LA266	センターディスクシャフトセット(ZX-5 FS) Center Disk Shaft Set (ZX-5 FS)	㉔ ㉕ x1	1,260	92638	スナップピン (10Pcs) Snap Pin(10Pcs)	㉗ x10	210		
LA267	ドライブシャフト(SEP/ZX-5 FS) Drive Shaft (SEP/ZX-5 FS)	㉔ ㉕ ㉖ x1	735						

パーツの定価には消費税が含まれております。
定価、送料、消費税は平成20年6月1日現在のものです。
法規改正、運賃改定、諸事情などにもない変更になりますのでご了承ください。

メーカー指定の純正部品を使用して
安全にR/Cを楽しみましょう。

京商ホームページ
www.kyosho.com

※製品改良のため、予告なく仕様を変更する場合があります。
*SPECIFICATIONS ARE SUBJECT TO CHANGE WITHOUT NOTICE.
© Copyright 2008 KYOSHO CORPORATION / 禁無断転載複製

京商株式会社

〒243-0034 神奈川県厚木市船子153
●ユーザー相談室直通電話 046-229-4115
お問い合わせは：月曜～金曜(祝祭日を除く) 10:00～18:00
60110806-1 PRINTED IN JAPAN