

品番 No.	パーツ名 Part Names	※定価 (税抜)
BRG001TS	フッ素樹脂シールドベアリング(5x10x4/4入) Fluorine Shield Bearing (5x10x4/4pcs)	800
BRG002	シールドベアリング(5x8x2.5) 4入 Shield Bearing(5x8x2.5) 4Pcs	1000
BRG014TS	フッ素樹脂シールドベアリング(10x15x4/2入) Fluorine Shield Bearing (10x15x4/2pcs)	500
BRG100	デフスラストベアリング Diff. Thrust Bearing	400
IF507	バッテリークッション (t=5.0/VE) Battery Cushion (t=5.0/VE)	400
IG001-3GM	スプリングアジャスター (ガンメタリック/2入) Spring Adjuster (Gunmetal/2pcs)	500
LA228	サスシャフト(25)(ZX-5) Suspension Shaft (25)(ZX-5)	400
LA230	サスシャフト(44)(ZX-5) Suspension Shaft (44)(ZX-5)	400
LA253GM	アクスルカラー(リヤハブOff-4.7/ZX-5 ミドル/ZX-5SP用) Axle Color(R-Hub Off-4.7/ZX-5 Middle&SP)	350
LA256	キングピン(ZX-5 SP) King Pin(ZX-5 SP)	400
LAW39	スチールサスブッシュ (8入) Steel Sus. Bush (8pcs)	500
ORG078	Oリング (0.78/ブラック/4入) O-Ring (0.78/Black/4pcs)	400
TF120	ボールデフスクリューセット(TF-5 スタリオン) Ball Diff. Screw Set (TF-5 STALLION)	600
TFW001-01	Cジョイントアダプター(TF-5/スタリオン) C-Joint Adaptor(TF-5/STALLION)	300
UM119	デフリング Diff. Ring	500
UM124	テンションスプリング Tensionner Spring	300
UM125	イドラギヤシャフト Idler Gear Shaft	200
UM128	4.8mmボールスタッド(L) 4.8mm Ball Stud (L)	400
UM129	4.8mmボールスタッド (S/4入) 4.8mm Ball Stud (S/4pcs)	400
UM509	デフギヤセット(52T/RB5) Diff. Gear Set(52T/RB5)	400
UM510-02	ホイールシャフト(RB5/1入) Wheel Shaft(RB/1Pc)	1400
UM519	リヤハブ Type-B(Off-4.7/RB5用) Rear Hub Type-B(Off-4.7/for RB5)	600
UM561	サスシャフト (39.5/RT5) Suspension Shaft (39.5/RT5)	700
UM702	バッテリーホルダーセット (RB6) Battery Holder Set (RB6)	700
UM703B	フロントバルクヘッド (RB6) Front Bulk Head (RB6)	600
UM704	フロントアッパープレート (RB6) Front Upper Plate (RB6)	600
UM707	フロントダンパーステイ (RB6) Front Shock Stay (RB6/Rear Motor)	500
UM710	フロントバンパー (RB6) Front Bumper (RB6)	400
UM715	フロントハブキャリアセット (RB6) Front Hub Carrier Set (RB6)	550
UM716	クランクアームセット (RB6) Crank Arm Set (RB6)	500
UM717	サーボマウントセット (RB6) Servo Mount Set (RB6)	500
UM718	ステアリングクランクシャフト (RB6) Steering Crank Shaft (RB6)	400
UM720B	SPフロントサスプレートType-B (UM721) SP Front Sus. Plate Type-B (UM721)	950
UM721	FサスマウントブロックType-B (UM720) Front Sus. Mount Block Type-B (UM720)	450
UM722	リヤダンパーステー(RB6/MIDモーター) Rear Shock Stay (RB6/MID Motor)	550
UM725	リヤバンパー (RB6/MIDモーター) Rear Bumper (RB6/MID Motor)	450
UM726	サスホルダーセット (RB6/MIDモーター) Sus. Holder Set (RB6/MID Motor)	500
UM728	スポンジテープ (15x135x1.5/2入) Sponge Tape (15x135x1.5/2pcs)	250
UM729	マジックテープ (20x100/1入) Magic Tape (20x100/1pc)	300
UM730-72B	スパークギヤ (48P-72T)(RB6) Spur Gear(48P-72T)(RB6)	500
UM732	サイドガード (RB6.6) Side Guard (RB6.6)	800

品番 No.	パーツ名 Part Names	※定価 (税抜)
UM733	バッテリープレートセット (RB6.6) Battery Plate Set (RB6.6)	700
UM736	LDギヤボックスセット (RB6.6/LD) LD Gear Box Set (RB6.6/LD)	800
UM737	SPアイドラギヤ(40T/RB6.6/LD) SP Idler Gear (40T/RB6.6/LD)	500
UM738	LDモータープレート (RB6.6 / LD) LD Motor Plate (RB6.6 / LD)	1500
UM739	LDギヤカバーセット(RB6.6 / LD) LD Gear Cover Set(RB6.6 / LD)	500
UM740	リヤバルクヘッド (RB6.6/LD) Rear Bulk Head (RB6.6/LD)	700
UM741	バッテリースポンジ Battery Sponge	600
UM753-1B	ダンパーブラパーツセット(RT6/RB6 RS) Shock Plastic Parts Set(RT6/RB6 RS)	800
UM760	アルミメインシャーシ (A7075T6/RB7) Aluminum Hard Main Chassis (A7075T6/RB7)	8000
UM761	フロントサスアーム (RB7) Front Sus. Arm Set (RB7)	650
UM762	リヤサスアームセット (RB7) Rear Sus. Arm Set (RB7)	650
UM763	フロントナックルアーム (RB7) Front Knuckle Arm(RB7)	550
UM764	ウイングステーセット(RB7) Wing Stay Set (RB7)	550
UM765	センターバルク(RB7) Center Bulk Head (RB7)	600
UM766	ユニバーサルジョイントリング(RB7) Universal Joint Ring (RB7)	500
UM767	ウイング(RB7) Wing (RB7)	1200
UM768	アルミアクスルシャフト(RB7/7075/2入) Aluminum Axle Shaft(RB7/2pcs)	1400
UM769	ソリッドアルミスパーギヤホルダー(RB7SS) Solid Aluminum Spur Gear Holder(RB7SS)	1400
UM770	VVCソリッドメインギヤシャフト(RB7SS) VVC Solid Main Gear Shaft(RB7SS)	1800
UM771	VVCアルミデフシャフトセット(RB7SS) VVC Aluminum Diff. Shaft Set(RB7SS)	3500
UM772	VVCユニバーサルスイングシャフト(64mm/RB7SS/2入) VVC Universal Swing Shaft(64mm/RB7SS/2pcs)	5000
UM772-01	VVCスイングシャフト(64mm/RB7SS/1入) VVC Swing Shaft(64mm/RB7SS/1pc)	1600
UM773	クランプホイールハブ(62/ガンメタリック) Cramp Wheel Hub (62/Gunmetal)	1600
UMB06LW	ボディ (RB7/0.6t) Body (RB7/0.6t)	2500
UMD05	デカール (ULTIMA RB7) Decal (ULTIMA RB7)	500
UMW101	ハードサスシャフト(フロントインナー) Inner Front Hard Hinge Pin	500
UMW705B	アルミリヤサスホルダー (RF/RB6.6) Aluminum Rear Sus. Holder (RF/RB6.6)	2100
UMW705-01	サスブッシュホルダーセット Sus. Bush Holder Set	400
UMW707	アルミリヤサスホルダー (RR-MID/RB6) Aluminum Rear Sus. Holder (RR-MID/RB6)	2200
W5181-05	ダンパーシールM Shock Seal O-Ring(M)	250
W5184-02	カートリッジブッシュ(L/2入) Cartridge Bush(L/2Pcs)	300
W5184-04	ショックシャフト(42/2入) Shock Shaft(42/2Pcs)	600
W5184-05	ダンパーOリング(8入) Shock O-Ring(8Pcs)	500
W5193-01	ダンパーシャフト(L=50/2入) Shock Shaft(L=50/2Pcs)	600
W5303-01V	WCトリプルキャップスレッドビックボアショックケース(30/1入) VVC Triple Cap Thread Big Bore Shock Case(30/1pc)	1200
W5303-03	ショックシール (L/4入/ビックボアショック用) Shock Seal (L/4pcs/For Big Bore Shock)	300
W5303-04GM	シールカートリッジ(ガンメタリック/2セット/ビックボアショック用) Seal Cartridge(Gunmetal/2-Set/Big Bore Shock)	1100
W5303-09	ショックピストン(2穴/2入/ビッグボアショック用) Shock Piston(2-Hole/2pcs/Big Bore Shock)	400
W5303-13	ショックピストン(2穴-1.7/2入/ビッグボアショック用) Shock Piston(2-Hole1.7/2pcs/Big Bore Shock)	400
W5304-01V	WCトリプルキャップスレッドビックボアショックケース(38/1入) VVC Triple Cap Thread Big Bore Shock Case(38/1pc)	1300
W5309GM	WCトリプルキャップスレッドビッグボアショックセット(30) VVC Triple Cap Thread Big Boa Shock Set(30)	5300

スペアパーツ (2)

SPARE PARTS (2)

★FOR JAPANESE MARKET ONLY.

品番 No.	パーツ名 Part Names	※定価 (税抜)
W5310GM	VVCトリプルキャップスレッドボッグボアショックセット(38) VVC Triple Cap Thread Big Boa Shock Set(38)	5500
XGS003	ビッグボアショックスプリング(S/ゴールド/ミディアム/2入) Big Bore Shock Spring(S/Gold/Medium/2pcs)	1200
XGS013	ビックボアショックスプリング(L/ゴールド/ミディアム/2入) Big Bore Shock Spring(L/Gold/Medium/2pcs)	1200
XGS152	ハイグラファイトグリス(3g) High Graphite Grease (3g)	850
XGS153	ハイデフグリス(3g) High Diff. Grease (3g)	850
1-E025	Eリング(E2.5/10入) E-Ring(E2.5/10pcs)	150
1-N4045FNA-B	ナット(M4x4.5)フランジナイロン(アルミ/ブルー/4入) Nut(M4x4.5)Flanged Nylon(Alumi/Blue/4pcs)	300
1-S13035H	ボタンビス(M3x35)(ヘックス/5入) Button Screw(Hex/M3x35/5pcs)	300
1-S53008	セットビス(M3x8/10入) Set Screw(M3x8/10pcs)	300
1-S53010	セットビス(M3x10/10入) Set Screw(M3x10/10pcs)	200

品番 No.	パーツ名 Part Names	※定価 (税抜)
1708	カラーアンテナ黒キャップツキ(4入) Color Antenna(Black/4pcs)	500
92638	スナップピン(10入) Snap Pin(10Pcs)	200
96441B	スポンジテープ(1x100x150) Sponge Tape (1x100x150)	300
96643	5x7mmシムセット 5x7mm Shim Set	450
97008-40H	ハードアジャストロッド(3x40mm/2入) Hard Adjust Rod (3x40mm/2pcs)	1000
97018-078	ピン(2x7.8mm/5入/クランクホイールハブ用) Pin (2x7.8mm/5pcs/for Crank Wheel Hub)	200
97018-098	ピン(2x9.8mm/5入) Pin (2x9.8mm/5pcs)	200
97021H	4.8mmハードボールエンドセット(L=10/23/28) Hard Ball End Set (L=10/23/28)	400
97030	タングステンカーバイトボール(3/32インチ/UMW123) Tungsten Carbide Ball (3/32 Inch/UMW123)	2200
97050M	4.8mmボールスタッド(M/4入) 4.8mm Ball Stud (M/4pcs)	450

オプションパーツ (1) OPTIONAL PARTS (1)

★FOR JAPANESE MARKET ONLY.

品番 No.	パーツ名 Part Names	※定価 (税抜)
LA246	ローマウント 4.8mm ボールスタッド(S/4入) Low Mount 4.8mm Ball Stud(S/4pcs)	500
LA373	ステップウイング 3.0(ZX6/RB6) Step Wing 3.0 (ZX6/RB6)	850
LAW30GM	クランプホイールハブ(45/ガンメタリック) Cramp Wheel Hub (45/Gunmetal)	1000
LAW50-02	デフベベルセット(ZX6) Diff. Bevel Set(ZX6)	900
ORG03X	X断面型 Oリング(P3/ダンパー用)8ヶ入 Grooved O-Ring (P3/for oil shock)8pcs	600
ORG03XR	X断面型 Oリング(P3/ダンパー用/オレンジ)8ヶ入 Grooved O-Ring (P3/for Oil Shock/Orange)	600
ORG045S	シリコンOリング(P4.5/O/スリム) 15入り Silicone O-Ring(P4.5/O/Slim) 15Pcs	400
PNGA4832	ベルベットコートピニオンギヤ(32T-48P) Velvet Coating Pinion Gear(32T-48P)	900
PNGA4833	ベルベットコートピニオンギヤ(33T-48P) Velvet Coating Pinion Gear(33T-48P)	900
PNGA4834	ベルベットコートピニオンギヤ(34T-48P) Velvet Coating Pinion Gear(34T-48P)	900
PNGA4835	ベルベットコートピニオンギヤ(35T-48P) Velvet Coating Pinion Gear(35T-48P)	900
PNGA4836	ベルベットコートピニオンギヤ(36T-48P) Velvet Coating Pinion Gear(36T-48P)	900
PNGA4837	ベルベットコートピニオンギヤ(37T-48P) Velvet Coating Pinion Gear(37T-48P)	900
TFW113	クランプホイールハブ(40/レッド/TF6) Cramp Wheel Hub (40/Red/TF6)	1300
UM145	ボールエンドシート Ball End Sheet	300
UM316C	スチールピニオンギヤ(16T)1/48ピッチ Steel Pinion Gear(16T)1/48 Pitch	600
UM317C	スチールピニオンギヤ(17T)1/48ピッチ Steel Pinion Gear(17T)1/48 Pitch	600
UM318C	スチールピニオンギヤ(18T)1/48ピッチ Steel Pinion Gear(18T)1/48 Pitch	600
UM319C	スチールピニオンギヤ(19T)1/48ピッチ Steel Pinion Gear(19T)1/48 Pitch	600
UM320C	スチールピニオンギヤ(20T)1/48ピッチ Steel Pinion Gear(20T)1/48 Pitch	600
UM321C	スチールピニオンギヤ(21T)1/48ピッチ Steel Pinion Gear(21T)1/48 Pitch	600
UM322C	スチールピニオンギヤ(22T)1/48ピッチ Steel Pinion Gear (22T) 1/48 Pitch	600
UM323C	スチールピニオンギヤ(23T)1/48ピッチ Steel Pinion Gear(23T) 1/48 Pitch	600
UM324C	スチールピニオンギヤ(24T)1/48ピッチ Steel Pinion Gear (24T) 1/48 Pitch	600

品番 No.	パーツ名 Part Names	※定価 (税抜)
UM325C	スチールピニオンギヤ(25T)1/48ピッチ Steel Pinion Gear(25T)1/48 Pitch	600
UM326	スチールピニオンギヤ(26T)1/48ピッチ Steel Pinion Gear(26T)1/48 Pitch	600
UM327	スチールピニオンギヤ(27T)1/48ピッチ Steel Pinion Gear(27T)1/48 Pitch	600
UM328	スチールピニオンギヤ(28T)1/48ピッチ Steel Pinion Gear(28T)1/48 Pitch	600
UM329	スチールピニオンギヤ(29T)1/48ピッチ Steel Pinion Gear(29T)1/48 Pitch	600
UM330	スチールピニオンギヤ(30T)1/48ピッチ Steel Pinion Gear(30T)1/48 Pitch	600
UM331	スチールピニオンギヤ(31T)1/48ピッチ Steel Pinion Gear(31T)1/48 Pitch	600
UM332	スチールピニオンギヤ(32T)1/48ピッチ Steel Pinion Gear(32T)1/48 Pitch	600
UM333	スチールピニオンギヤ(33T)1/48ピッチ Steel Pinion Gear(33T)1/48 Pitch	600
UM334	スチールピニオンギヤ(34T)1/48ピッチ Steel Pinion Gear(34T)1/48 Pitch	600
UM335	スチールピニオンギヤ(35T)1/48ピッチ Steel Pinion Gear(35T)1/48 Pitch	600
UM336	スチールピニオンギヤ(36T)1/48ピッチ Steel Pinion Gear(36T)1/48 Pitch	600
UM605	デフギヤセット (ULTIMA SC) Diff. Gear Set (ULTIMA SC)	500
UM719	ワンピースアルミショックキャップ (W5303/W5304/W5305) One Piece Al Shock Cap(W5303/W5304/W5305)	950
UM730-69B	スパークギヤ(48P-69T)(RB7/RB7SS) Spur Gear(48P-69T)(RB7/RB7SS)	500
UMB05	ブレードLDボディ (ULTIMA RB6.6) Blade LD Body (ULTIMA RB6.6)	2300
UMB05LW	ブレードLDボディ (RB6.6 LDW/0.6t) Blade LD Body (RB6.6/0.6t)	2300
UMB06	ボディ(RB7) Body (RB7)	2300
UMW508B	4.8mmボールスタッド(ハイマウントタイプ/4入) 4.8mm Ball Stud (High Mount Type/4Pcs)	700
UMW523GM	ワイドクランプホイールハブ(52/ガンメタリック/RB5/ZX-5/SC-R) Wide Cramp Wheel Hub(52/Gunmetal/RB5/ZX-5/SC-R)	1000
UMW604	ギヤデフセット(アルティマ SC/DB/RB/RT) Gear Diff. Set(ULTIMA SC/DB/RB/RT)	2000
UMW701	アルミステアリングプレート (RB6) Aluminum Steering Plate (RB6)	1500
UMW702	アルミクランクアーム (RB6) Aluminum Crank Arm (RB6)	2100
UMW704-0	V2 アルミリアハブキャリアセット(0°/RB6/ZX/RT/SC) V2 Aluminum Rear Hub Set(0°/RB6/ZX/RT/SC)	3700

## オプションパーツ (2) OPTIONAL PARTS (2)

★FOR JAPANESE MARKET ONLY.

品番 No.	パーツ名 Part Names	※定価 (税抜)
UMW704-02	ベアリングカラーセット (V2 アルミリヤハブキャリア) Bearing Collar Set (V2 Al R-Hub Carrier)	450
UMW704-05	V2 アルミリヤハブキャリアセット(0.5/RB6/ZX/RT/SC) V2 Aluminum R-Hub Set (0.5/RB6/ZX/RT/SC)	3700
UMW706	アルミリヤサスホルダー (RR-RWD/RB6) Aluminum Rear Sus. Holder (RR-RWD/RB6)	2200
UMW707	アルミリヤサスホルダー (RR-MID/RB6) Aluminum Rear Sus. Holder (RR-MID/RB6)	2200
UMW708	リヤスタビライザーセット (RB6-MID) Rear Stabilizer Set (RB6-MID)	2200
UMW708-01	スタビリンクセット (RB6-MID) Stabilizer Link Set (RB6-MID)	1200
UMW708-02	φ5.8 POM フランジボール (4入) φ5.8 POM Flange Ball (4pcs)	500
UMW708-11	スタビライザーバー(φ1.1/ピンク/RB6 MID) Stabilizer Bar (φ1.1/Pink/RB6 MID)	400
UMW708-12	スタビライザーバー (φ1.2/レッド/RB6 MID) Stabilizer Bar (φ1.2/Red/RB6 MID)	400
UMW708-13	スタビライザーバー (φ1.3/オレンジ/RB6 MID) Stabilizer Bar (φ1.3/Orange/RB6 MID)	400
UMW708-14	スタビライザーバー (φ1.4/イエロー/RB6 MID) Stabilizer Bar (φ1.4/Yellow/RB6 MID)	400
UMW710	カーボンコンポジットフロントサスアームセット(RB6) Carbon Composite Front Sus. Arm Set (RB6)	1000
UMW711B	カーボンコンポジットリヤサスアームセット(RB6) Carbon Composite Rear Sus. Arm Set (RB6)	1100
UMW712	カーボンコンポジットフロントナックルアームセット (RB6) Carbon Composite Front Knuckle Arm Set (RB6)	600
UMW713	カーボンコンポジットフロントハブキャリアセット(RB6) Carbon Composite Front Hub Carrier Set (RB6)	800
UMW714	カーボンコンポジットフロントダンパーステー(RB6) Carbon Composite Front Shock Stay (RB6)	700
UMW715	カーボンコンポジットリヤダンパーステー(RB6/RearMotor) Carbon Composite Rear Shock Stay (RB6)	900
UMW716	カーボンコンポジットリヤダンパーステー(RB6/MID motor) Carbon Composite Rear Shock Stay (RB6/MID motor)	800
UMW718	VVCアルミドライブギヤ(26T/MIDモーター) VVC Aluminum Drive Gear (26T/MID Motor)	1000
UMW719	リヤバルクウエイトセット(RB6/MIDモーター) Rear Bulk Weight Set (RB6/MID MOTOR)	2000
UMW722	ブラスフロントサスブロック (Type B/24g/RB6/RT6/SC6) Brass Front Sus. Block (Type B/24g/RB6/RT6/SC6)	2000
UMW723	アルミフロントサスブロック (Type B/10g/RB6/RT6/SC6) Aluminum Front Sus. Block (Type B/10g/RB6/RT6/SC6)	1800
UMW724	アルミステアリングサポート (RB6/RT6/SC6) Aluminum Steering Support (RB6/RT6/SC6)	1000
UMW725B	ブラスリヤサスホルダー(RF/MID)(RB6.6/RB6/SC6) Brass R-Sus. Holder (RF/MID/RB6.6/RB6/SC6)	2300
UMW726	アルミギヤデフケースキャップ(RB6/RT6/SC6/UMW604) Aluminum Gear Diff. Case Cap (RB6/RT6/SC6)	1400
UMW728	アルミバッテリーポストセット (ガンメタル/RB6) Aluminum Battery Post Set (Gunmetal/RB6)	900
UMW733	カーボンフロントダンパーステー(RB6.6/t=5.0) Carbon Front Shock Stay (RB6.6/t=5.0)	3800
UMW734	カーボンリヤダンパーステー(RB6.6 MID/t=5.0) Carbon Rear Shock Stay (RB6.6/MID/t=5.0)	5000
UMW735	カーボンバッテリープレート (RB6.6) Carbon Battery Plate (RB6.6)	2500
UMW736	カーボンコンポジットリヤバルクヘッド(RB6.6 MID/LDW) Carbon Composite Rear Bulk Head (RB6.6/MID/LDW)	1100
UMW737B	カーボンコンポジットフロントバルクヘッド(RB7/RB6.6/RT6/SC6) Carbon Composite Front Bulk Head (RB7/RB6.6/RT6/SC6)	1000
UMW738	カーボンコンポジットフロントアッパープレート(RB6) Carbon Composite Front Upper Plate (RB6)	1200
UMW739	LDカーボンフロントダンパーステー(RB7/t=4.0) LD Carbon Front Shock Stay (RB7/t=4.0)	2800
UMW740	カーボンリヤダンパーステー(RB7/t=4.0) Carbon Rear Shock Stay (RB7/t=4.0)	3200
UMW741	カーボンコンポジットフロントサスアームセット(RB7) Carbon Composite Front Sus. Arm Set (RB7)	1000
UMW742	カーボンコンポジットリヤサスアームセット(RB7) Carbon Composite Rear Sus. Arm Set (RB7)	1100
UMW743	カーボンコンポジットフロントハブキャリアセット (RB7) Carbon Composite Front Hub Carrier Set (RB7)	800

品番 No.	パーツ名 Part Names	※定価 (税抜)
UMW744	フロントウィング(RB7) Front Wing (RB7)	800
UMW745	チタンビスセット(RB7) Titanium Screw Set (RB7)	3000
UMW746	フロントスタビライザーセット(RB7) Front Stabilizer Set (RB7)	2400
UMW746-01	フロントスタビライザーホルダーセット(RB7) Front Stabilizer Holder Set (RB7)	900
UMW747	フロントウィングマウント(RB7) Front Wing Mount Set (RB7)	1800
UMW748	ショートスチールデフシャフトセット(RB7SS) Short Steel Diff. Shaft Set (RB7SS)	1700
UMW749	ユニバーサルスイングシャフト(65mm/RB7SS/2入) Universal Swing Shaft (65.5mm/RB7SS/2pcs)	3800
W0118Z	ハードピニオン(18T-48P) Hard Pinion Gear (18T-48P)	500
W0119VB	ベルベットコートピニオンギヤ(19T-48P) Velvet Coating Pinion Gear (19T-48P)	700
W0120VB	ベルベットコートピニオンギヤ(20T-48P) Velvet Coating Pinion Gear (20T-48P)	700
W0121Z	ハードピニオン (21T-48P) Hard Pinion Gear (21T-48P)	500
W0122V	ベルベットコートピニオンギヤ(22T-48P) Velvet Coating Pinion Gear (22T-48P)	500
W0123Z	ハードピニオン (23T-48P) Hard Pinion Gear (23T-48P)	500
W0124Z	ハードピニオン (24T-48P) Hard Pinion Gear (24T-48P)	500
W0125Z	ハードピニオン(25T-48P) Hard Pinion Gear (25T-48P)	500
W0142GM	アルミカラー (3x6x2mm/ガンメタリック/6入) Aluminum Collar (3x6x2mm/Gunmetal/6pcs)	450
W0143GM	アルミカラー (3x7x3mm/ガンメタリック/6入) Aluminum Collar (3x7x3mm/Gunmetal/6pcs)	450
W0144GM	アルミカラー (3x7x2mm/ガンメタリック/6入) Aluminum Collar (3x7x2mm/Gunmetal/6pcs)	500
W0145GM	アルミカラー (3x7x1mm/ガンメタリック/6入) Aluminum Collar (3x7x1mm/Gunmetal/6pcs)	500
W5029	フロントホイール(56サイズ/黄/2入) Front Wheel (56 Size/Yellow/2pcs)	400
W5029W	フロントホイール(56サイズ/白/2入) Front Wheel (56 Size/White/2pcs)	400
W5202Y	リヤホイール (2WD & 4WD/2.2インチ/黄/2入) Rear Wheel (2WD&4WD/2.2inch/Yellow/2pcs)	600
W5202W	リヤホイール (2WD & 4WD/2.2インチ/白/2入) Rear Wheel (2WD&4WD/2.2inch/White/2pcs)	600
W5303-06	ショックピストン(5穴/2入/ビックボアショック用) Shock Piston (5-Holes/2pcs/Big Bore Shock)	400
W5303-08	ブラックショックピストン (2入/ビックボアショック用) Blank Shock Piston (2pcs/Big Bore Shock)	400
W5303-10	ショックピストン(3穴/2入/ビックボアショック用) Shock Piston (3-Hole/2pcs/Big Bore Shock)	400
W5303-11	ショックピストン(4穴/2入/ビックボアショック用) Shock Piston (4-Hole/2pcs/Big Bore Shock)	400
XGS001	ビックボアショックスプリング(S/ピンク/ソフト/2入) Big Bore Shock Spring (S/Pink/Soft/2pcs)	1200
XGS002	ビックボアショックスプリング(S/ホワイト/ミディアムソフト/2入) Big Bore Shock Spring (S/White/Medium Soft/2pcs)	1200
XGS004	ビックボアショックスプリング(S/レッド/ミディアムハード/2入) Big Bore Shock Spring (S/Red/Medium Hard/2pcs)	1200
XGS005	ビックボアショックスプリング(S/イエロー/ハード/2入) Big Bore Shock Spring (S/Yellow/Hard/2pcs)	1200
XGS006	ビックボアショックスプリング(S/オレンジ/スーパーハード/2入) Big Bore Shock Spring (S/Orange/Super Hard/2pcs)	1200
XGS011	ビックボアショックスプリング(L/ピンク/ソフト/2入) Big Bore Shock Spring (L/Pink/Soft/2pcs)	1200
XGS012	ビックボアショックスプリング(L/ホワイト/ミディアムソフト/2入) Big Bore Shock Spring (L/White/Medium Soft/2pcs)	1200
XGS014	ビックボアショックスプリング(L/レッド/ミディアムハード/2入) Big Bore Shock Spring (L/Red/Medium Hard/2Pcs)	1200
XGS015	ビックボアショックスプリング(L/イエロー/ハード/2入) Big Bore Shock Spring (L/Yellow/Hard/2pcs)	1200
XGS016	ビックボアショックスプリング(L/オレンジ/スーパーハード/2入) Big Bore Shock Spring (L/Orange/S-Hard/2pcs)	1200



スリッパークラッチ(オプション) を使用する場合  
In case using Slipper Clutch. (Optional parts)

<スリッパークラッチ>  
<Slipper clutch>

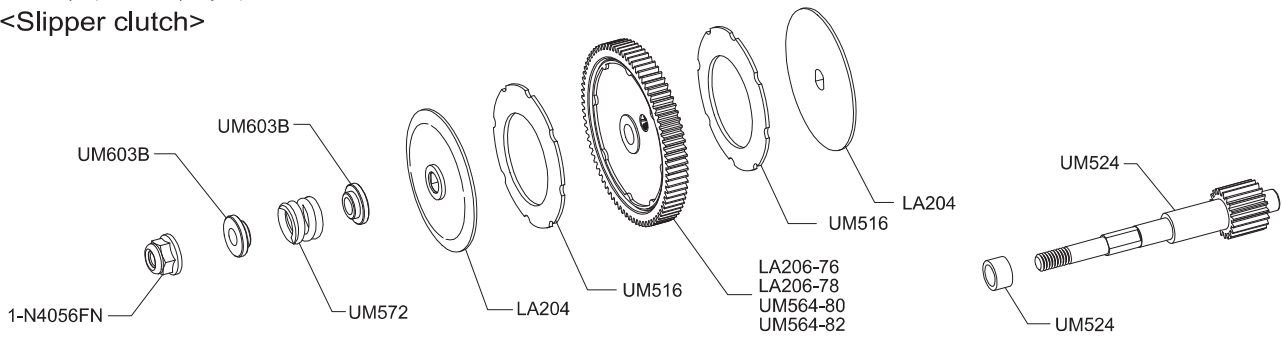

品番 No.	パーツ名 Part Names	※定価 (税抜)
LA204	ドライブディスク (ZX-5) Drive Disk (ZX-5)	1700
LA206-76	スパークギヤ(48P-76T)(ZX-5) Spur Gear (48P-76T)(ZX-5)	300
LA206-78	スパークギヤ(48P-78T)(ZX-5) Spur Gear (48P-78T)(ZX-5)	300
UM516	デュアルスリッパシート(ホワイト/RB5/2入) Dual Slipper Sheet (White/RB5/2pcs)	1000
UM524	メインギヤシャフト(8L/20T/RB5/RT5/SC) Main Gear Shaft (8L/20T/RB5/RT5/SC)	1800

品番 No.	パーツ名 Part Names	※定価 (税抜)
UM564-80	スパークギヤ(48P-80T)(RT6) Spur Gear (48P-80T)(RT6)	400
UM564-82	スパークギヤ(48P-82T)(RT5/RB5/RB5 SP) Spur Gear (48P-82T)(RT5/RB5/RB5 SP)	400
UM572	スリッパースプリングセット (RB5) Slipper Spring Set (RB5)	600
UM603B	ドライブワッシャー&ブッシュセット (RB6/SC) Drive Washer & Bush Set (RB6/SC)	500
1-N4056FN	ナット(M4x5.6)フランジナイロン(5入) Nut(M4x5.6) Flanged Nylon (5pcs)	200

スチールショートデフシャフト(オプション) を使用する場合  
In case using Short Steel Diff. Shaft. (Optional parts)

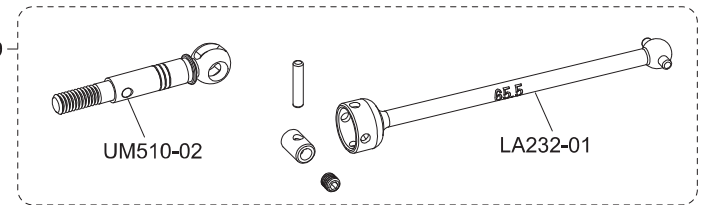
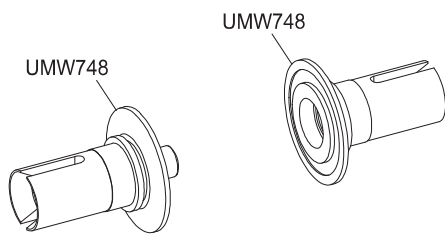

品番 No.	パーツ名 Part Names	※定価 (税抜)
UMW748	ショートスチールデフシャフトセット(RB7SS) Short Steel Diff. Shaft Set (RB7SS)	1700

品番 No.	パーツ名 Part Names	※定価 (税抜)
LA232-01	シングシャフト(ユニバーサル用/65.5mm/1入/ZX-5/RB5) Swing Shaft (for Universal/65.5/1pcs/ZX-5/RB5)	700
UM510-02	ホイールシャフト(RB5/1入) Wheel Shaft (RB/1pcs)	1400
UMW749	ユニバーサルシングシャフト(65.5mm/RB7SS/2入) Universal Swing Shaft (65.5mm/RB7SS/2pcs)	3800

ギヤデフ(オプション) を使用する場合  
In case using Gear Diff. (Optional parts)

▶ UMW604 ギヤデフを使用する場合、UM510-01シングシャフトに変更する必要があります。  
When using UMW604 Gear Diff. Set, it is necessary to use UM510-01 Swing Shaft together.

品番 No.	パーツ名 Part Names	※定価 (税抜)
LAW50-02	デフベベルセット(ZX6) Diff. Bevel Set (ZX6)	900
UM510-01	シングシャフト(62.5/RB5/1入) Swing Shaft (62.5/RB5/1pcs)	700

品番 No.	パーツ名 Part Names	※定価 (税抜)
UM605	デフギヤセット (ULTIMA SC) Diff. Gear Set (ULTIMA SC)	500
UMW604	ギヤデフセット (アルティマSC/DB/RB/RT) Gear Diff. Set (ULTIMA SC/DB/RB/RT)	2000

ブラシレスモーター

BRUSHLESS MOTOR

★FOR JAPANESE MARKET ONLY.

品番 No.	パーツ名 Part Names	※定価 (税抜)
ORI28382	VORTEX ULTIMATE MODIFIED ブラシレスモーター7.5T Vortex Ultimate Modified 540 7.5T	13800
ORI28383	VORTEX ULTIMATE MODIFIED ブラシレスモーター8.5T Vortex Ultimate Modified 540 8.5T	13800

品番 No.	パーツ名 Part Names	※定価 (税抜)
ORI28393	VORTEX ULTIMATE STOCK ブラシレスモーター17.5T(JP) Vortex Ultimate Stock540 17.5T(JP)44mOHM	13000

バッテリー

BATTERY

★FOR JAPANESE MARKET ONLY.

品番 No.	パーツ名 Part Names	※定価 (税抜)
GAB1201P	Gens ace LiPo HV 5000 (100C/7.6V/ショート) GA-B-100C-5000-2S2P-HC-59-HV-RS	8800

品番 No.	パーツ名 Part Names	※定価 (税抜)
GAB1203P	Gens ace LiPo 3500 (60C/7.4V/1Sサイズ) GA-B-60C-3500-2S1P-HardCase-58	4800