

NAME ドライバー 姓名 DATE 日付 日期 セットアップシート 設定表 設定表 V1.0A

EVENT イベント名 比賽項目 TRACK サーキット 跑馬場 跑馬場 AIR TEMP. 気温 温度

TRACK SIZE コースサイズ 場地面積 SURFACE 路面 地質 GRIP トラクションレベル 抓地力 抓地力 CONDITIONS コンディション 天气

RIDE HEIGHT 車高 車高 mm

CAMBER ANGLE キャンバー角 傾角 °

TOE IN/OUT トー角 束角 +/- °

DIFF. OIL デフオイル 差速油 cst

SWAY BAR スタビライザー 防傾杆 mm

WISHBONE DROOP* ドループ 尾搖臂下限 mm

NOTES メモ 備註

FRONT フロント 前前

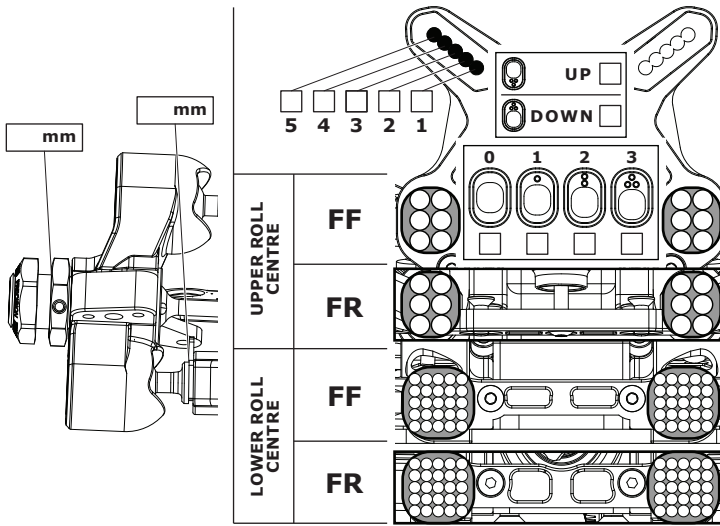

RIDE HEIGHT 車高 車高 mm

CAMBER ANGLE キャンバー角 傾角 °

DIFF. OIL デフオイル 差速油 cst

SWAY BAR スタビライザー 防傾杆 mm

WISHBONE DROOP* ドループ 尾搖臂下限 mm

NOTES メモ 備註

REAR リア 后後

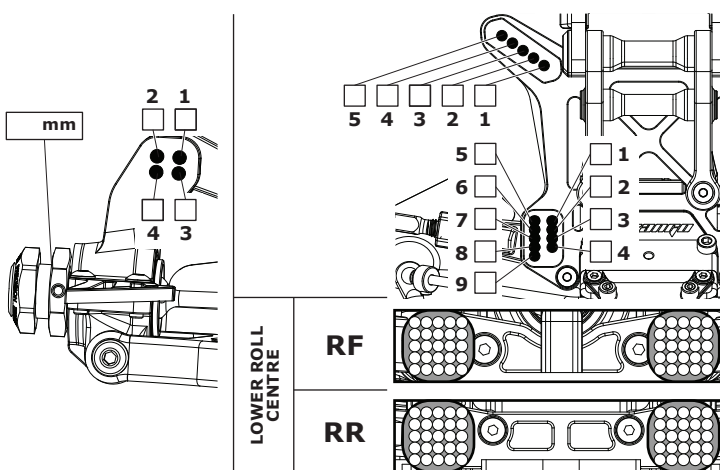

MOTOR モーター 马达 馬達

SPUR GEAR スパーギア 大齒 大齒

PINION GEAR ピニオンギア 马达齒 馬達齒

BATTERY バッテリー 電池 電池

ESC SETTINGS ESCセッティング 電調設定 電調設定

DIFF. OIL デフオイル 差速油 cst

WING 尾定風翼 ウィング 尾定風翼

BODY 機構 ボディ 機構

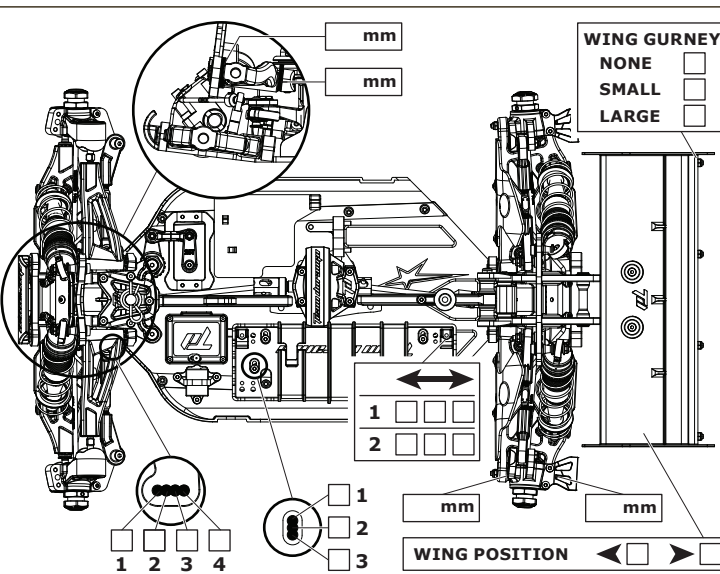

FRONT SHOCKS フロント ショック 前避震機 前避震機

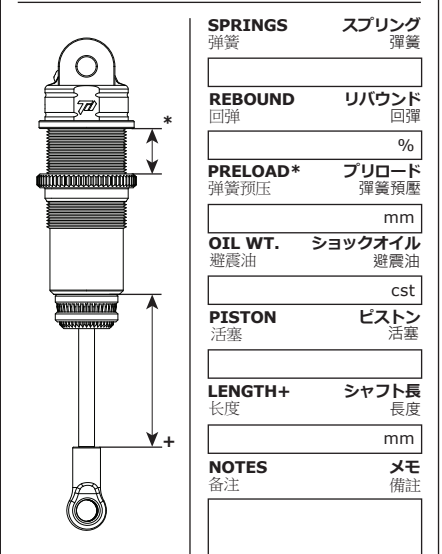

REAR SHOCKS リアショック 后避震機 后避震機

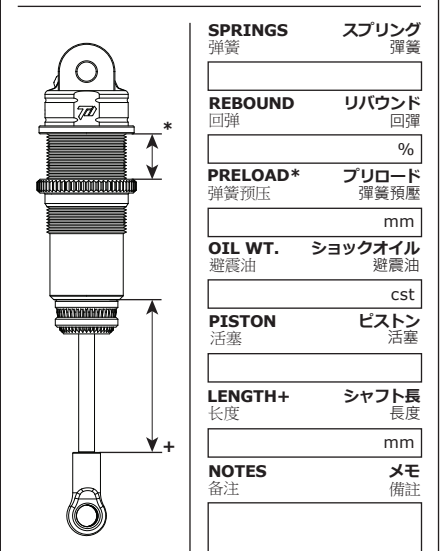

TYRES タイヤ 轮胎 輪胎

FRONT	REAR	
BRAND	ブランド	轮胎品牌 輪胎品牌
TREAD	トレッド	备注 備註
COMPOUND	コンパウンド	轮胎物料 輪胎物料
INSERT	インサート	胎胆 胎膽
WHEEL	ホイール	轮圈 輪圈
NOTES	メモ	备注 備註

RESULTS 結果 賽果 賽果

QUALIFYING POSITION 予選結果 預賽排名 預賽排名 FINAL POSITION 決勝結果 決賽排名 決賽排名

AVERAGE LAP 平均ラップ 平均圈速 平均圈速 BEST LAP ヘストラップ 最佳圈速 最佳圈速 RACE TIME レースタイム 完成時間 完成時間

