

TEAM DURANGO DEX410/R SETUP SHEET

PRINT

SUBMIT

NAME NOM NAME

DATE DATUM DATE

SETUP BLATT FICHE DE RÉGLAGE V1.0 E

EVENT VERANSTALTUNG EVENEMENT

TRACK STRECKE PISTE

AIR TEMP UMGEBUNGSTEMP. TEMPÉRATURE DE L'AIR

TRACK SIZE STRECKENGROSSE TAILLE DE LA PISTE

SURFACE STRECKENBELAG TYPE DE SURFACE

TRACTION LEVEL GRIFF ADHÉRENCE

CONDITIONS WETTER NIVEAU D'HYDROMÉTRIE

RIDE HEIGHT

BODENFREIHEIT GARDE AU SOL mm

CAMBER ANGLE STURZ ANGLE DE CARROSSAGE °

CASTOR ANGLE NACHLAUF ANGLE DE CHASSE °

TOE IN/OUT VONSPUR/NACHSPUR ANGLE DE PINCEMENT °

DIFF. OIL DIFF. ÖL HUILE DE DIFF. .wt

SWAY BAR STABILISATOR BARRE ANTI-ROULIS mm

SWAY BAR LINK STABILISATOR HEBELLANGE LIEN DE LA BARRE ANTI-ROULIS mm

NOTES NOTIZEN REMARQUES

FRONT VORN AVANT

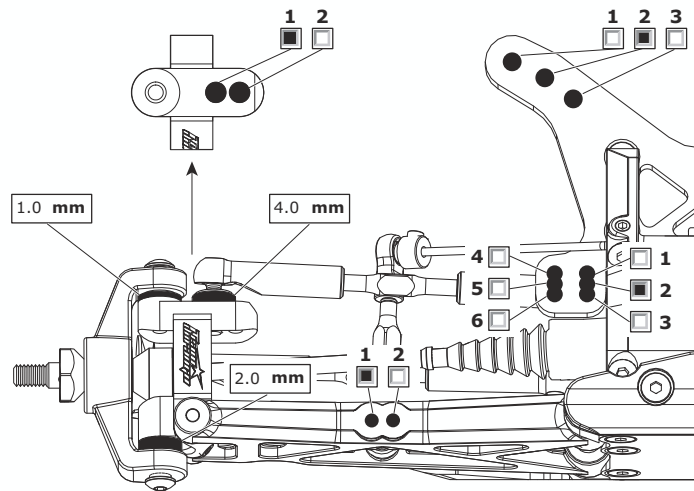

RIDE HEIGHT

BODENFREIHEIT GARDE AU SOL mm

CAMBER ANGLE STURZ ANGLE DE CARROSSAGE °

DIFF. OIL DIFF. ÖL HUILE DE DIFF. .wt

SWAY BAR STABILISATOR BARRE ANTI-ROULIS mm

SWAY BAR LINK STABILISATOR HEBELLANGE LIEN DE LA BARRE ANTI-ROULIS mm

WISHBONE DROOP AUSFEDERWEG AXCHSE DROOP DES TRIANGLES ARRIÈRES mm

NOTES NOTIZEN REMARQUES

REAR HINTEN ARRIÈRE

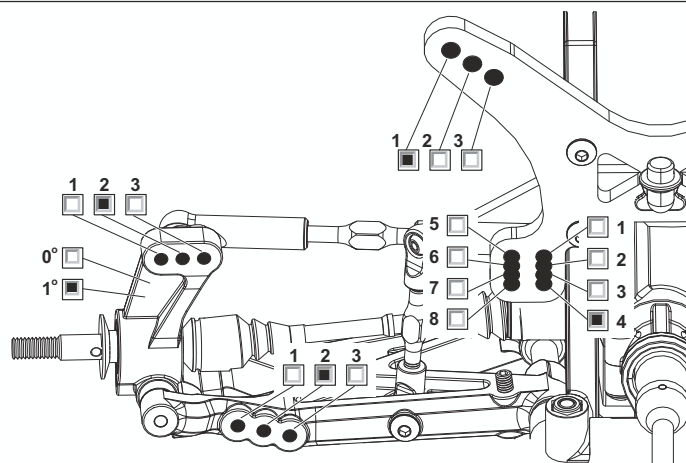

MOTOR

MOTOR MOTEUR

SPUR GEAR HAUPTZAHNRAD COURONNE

PINION GEAR RITZEL PIGNON

BATTERY AKKU ACCUMULATEUR

ESC SETTINGS REGLER PROGRAMM RÉGLAGE DU VARIATEUR

BALLAST POSITION GEWICHTSPOSITION POSITION DES LEST

SIDES A

SKIDPLATE B

WING FLÜGEL TYPE D'AILERON

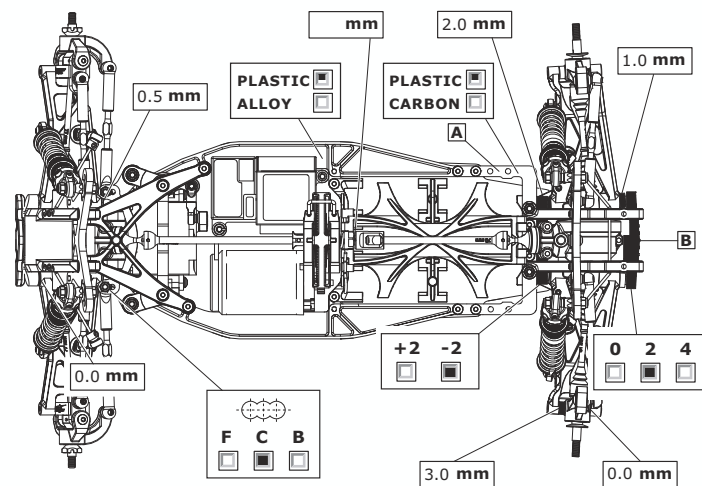

FRONT SHOCKS

VORNE DÄMPFER AVANT AMORTISSEURS

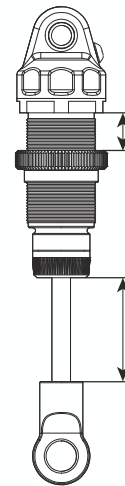

SPRINGS FEDERN RESSORTS

REBOUND REBOUND REBOND %

PRELOAD FEDERVORSpannung PRÉCONTRAINTÉ mm

OIL WT. ÖLVISKOSITÄT GRADE HUILE cST

PISTON KOLBEN PISTON

LENGTH LÄNGE LONGUEUR mm

NOTES NOTIZEN REMARQUES

REAR SHOCKS

HINTEN DÄMPFER ARRIÈRE AMORTISSEURS

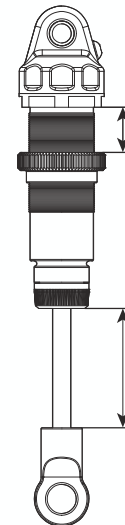

SPRINGS FEDERN RESSORTS

REBOUND REBOUND REBOND %

PRELOAD FEDERVORSpannung PRÉCONTRAINTÉ mm

OIL WT. ÖLVISKOSITÄT GRADE HUILE cST

PISTON KOLBEN PISTON

LENGTH LÄNGE LONGUEUR mm

NOTES NOTIZEN REMARQUES

TYRES REIFEN PNEUS

FRONT | REAR

BRAND HERSTELLER MARQUE |

COMPOUND MISCHUNG COMPOUND |

INSERT EINLAGEN INSERT |

WHEEL FELGE JANTE |

NOTES NOTIZEN REMARQUES

RESULTS PLATZIERUNG RÉSULTAT QUALIFYING POSITION VORLAUFERGEBNIS POSITION EN QUALIFICATION FINAL POSITION ENDPLATZIERUNG POSITION FINALE

AVERAGE LAP DURCHSCHNITTSZEIT TEMPS AU TOUR MOYEN BEST LAP SCHNELLSTE RÜNDE MEILLEUR TEMPS AU TOUR RACE TIME REINWAUER DUREE DE LA COURSE