

NAME / NOM: Nathan Waters

DATE / DATUM / DATE: 5-8-12

SETUP BLATT / FICHE DE RÉGLAGE V1.0 E

EVENT / VERANSTALTUNG / EVENEMENT: Silverstone National

TRACK / STRECKE / PISTE: Silverstone

AIR TEMP / UMGEBUNGSTEMP. / TEMPÉRATURE DE L'AIR: °

TRACK SIZE / STRECKENGRÖSSE / TAILLE DE LA PISTE: Medium

SURFACE / STRECKENBELAG / TYPE DE SURFACE: Astro Turf

TRACTION LEVEL / GRIFF / ADHÉRENCE: High

CONDITIONS / WETTER / NIVEAU D'HYDROMÉTRIE: Dry

RIDE HEIGHT / BODENFREIHEIT / GARDE AU SOL: 19 mm

CAMBER ANGLE / STURZ / ANGLE DE CARROSSAGE: -1 °

CASTOR ANGLE / NACHLAUF / ANGLE DE CHASSE: 19 °

TOE IN/OUT / VONSPUR/NACHSPUR / ANGLE DE PINCEMENT: +/- 0 °

DIFF. OIL / DIFF. ÖL / HUILE DE DIFF.: 12500 cst

SWAY BAR / STABILISATOR / BARRE ANTI-ROULIS: None mm

SWAY BAR LINK / STABILISATOR HEBELLANGE / LIEN DE LA BARRE ANTI-ROULIS: mm

NOTES / NOTIZEN / REMARQUES:

FRONT VORN AVANT

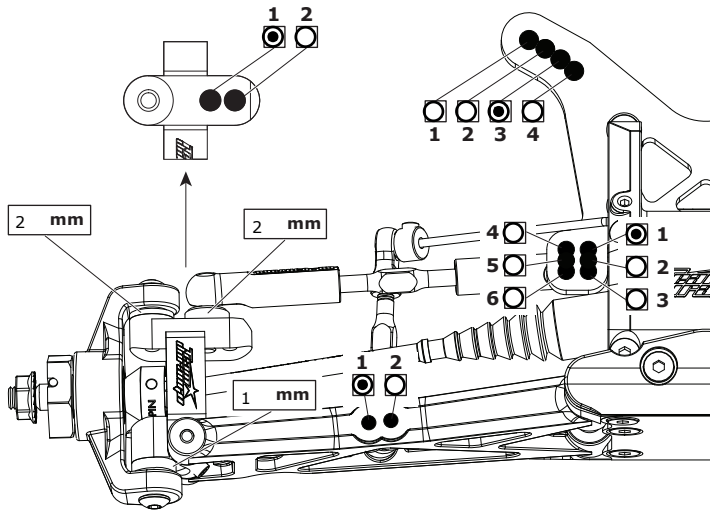

RIDE HEIGHT / BODENFREIHEIT / GARDE AU SOL: 19 mm

CAMBER ANGLE / STURZ / ANGLE DE CORROSSAGE: -1.5 °

DIFF. OIL / DIFF. ÖL / HUILE DE DIFF.: 7000 cst

SWAY BAR / STABILISATOR / BARRE ANTI-ROULIS: None mm

SWAY BAR LINK / STABILISATOR HEBELLANGE / LIEN DE LA BARRE ANTI-ROULIS: mm

WISHBONE DROOP* / AUSFEDERWEG AXSE / DROOP DES TRIANGLES ARRIÈRES: Max mm

NOTES / NOTIZEN / REMARQUES:

REAR HINTEN ARRIÈRE

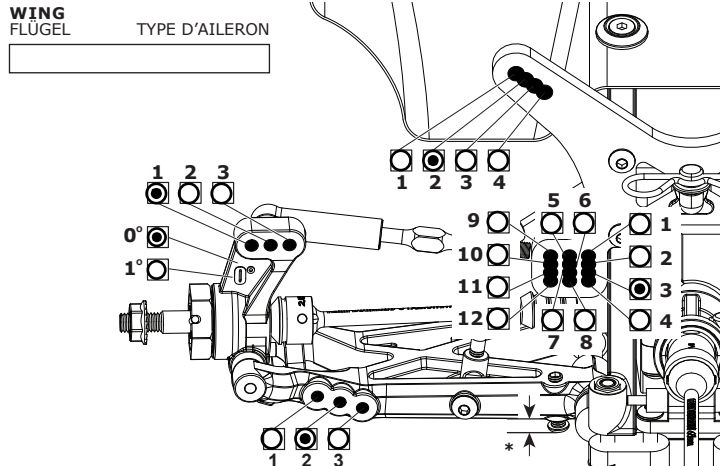

FRONT SHOCKS

VORNE DÄMPFER / AMORTISSEURS AVANTS



SPRINGS / FEDERN / RESSORTS: Dark Red

REBOUND / REBOUND / REBOND: 0 %

PRELOAD / FEDERVORSPANNUNG / PRÉCONTRAINTÉ: mm

OIL WT. / ÖLVISKOSITÄT / VISCOSITÉ: 600 cst

PISTON / KOLBEN / PISTON: 4x1.4

LENGTH / LÄNGE / LONGUEUR: mm

NOTES / NOTIZEN / REMARQUES: 2mm droop restrictor

REAR SHOCKS

HINTEN DÄMPFER / AMORTISSEURS ARRIÈRES

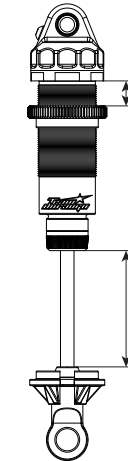

SPRINGS / FEDERN / RESSORTS: Dark Green

REBOUND / REBOUND / REBOND: 0 %

PRELOAD / FEDERVORSPANNUNG / PRÉCONTRAINTÉ: mm

OIL WT. / ÖLVISKOSITÄT / VISCOSITÉ: 450 cst

PISTON / KOLBEN / PISTON: 5x1.4

LENGTH / LÄNGE / LONGUEUR: mm

NOTES / NOTIZEN / REMARQUES:

MOTOR / MOTOR / MOTEUR: Dual Sky

SPUR GEAR / HAUPTZAHNRAD / COURONNE: 87

PINION GEAR / RITZEL / PIGNON: 19

BATTERY / AKKU / ACCUMULATEUR: LRP

ESC SETTINGS / REGLER PROGRAMM / REGLAGE DU VARIATEUR:

BALLAST POSITION / GEWICHTSPOSITION / POSITION DES LESTS:

SIDES **A**

SKIDPLATE **B**

BODY / KÖRPER / CARROSSERIE:

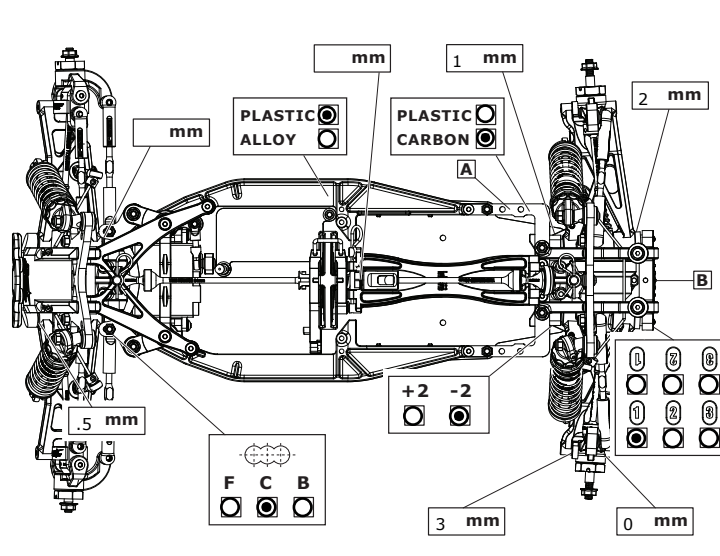

TYRES REIFEN PNEUS

FRONT	REAR
BRAND / HERSTELLER / MARQUE: Schumacher	Schumacher
TREAD / PROFIL / PROFIL: Mini Spike 2wd	Mini Spike
COMPOUND / MISCHUNG / DURETÉ: Yellow	Yellow
INSERT / EINLAGEN / MOUSSE: Durango Hard	Durango Medium
WHEEL / FELGE / JANTE: Durango	Durango
NOTES / NOTIZEN / REMARQUES: 2wd front tyre. Inner and outer row off front and rear	

RESULTS PLATZIERUNG / RÉSULTAT

QUALIFYING POSITION / VORLAUFERGEBNIS / POSITION EN QUALIFICATION: 4

FINAL POSITION / ENDPATZIERUNG / POSITION FINALE: 4

AVERAGE LAP / DURCHSCHNITTSZEIT / TEMPS AU TOUR MOYEN: []

BEST LAP / SCHNELLSTE RÜNDE / MEILLEUR TEMPS AU TOUR: 19,5

RACE TIME / REINDAUER / DURÉE DE LA COURSE: []

