

**NAME** / **NOM** NAME: 
**DATE** / **DATUM** DATE: 
**SETUP BLATT** / **FICHE DE RÉGLAGE** **V1.0 E**

**EVENT** / **VERANSTALTUNG** EVENEMENT: 
**TRACK** / **STRECKE** PISTE: 
**AIR TEMP** / **UMGEBUNGSTEMP.** TEMPÉRATURE DE L'AIR:

**TRACK SIZE** / **STRECKENGRÖSSE** TAILLE DE LA PISTE: 
**SURFACE** / **STRECKENBELAG** TYPE DE SURFACE: 
**TRACTION LEVEL** / **GRIFF** ADHÉRENCE: 
**CONDITIONS** / **WETTER** NIVEAU D'HYDROMÉTRIE:

**RIDE HEIGHT** / **BODENFREIHEIT** GARDE AU SOL:  mm

**CAMBER ANGLE** / **STURZ** ANGLE DE CARROSSAGE:  °

**CASTOR ANGLE** / **NACHLAUF** ANGLE DE CHASSE:  °

**TOE IN/OUT** / **VONSPUR/NACHSPUR** ANGLE DE PINCEMENT:  °

**DIFF. OIL** / **DIFF. ÖL** HUILE DE DIFF.:  cst

**SWAY BAR** / **STABILISATOR** BARRE ANTI-ROULIS:  mm

**SWAY BAR LINK** / **STABILISATOR HEBELLANGE** LIEN DE LA BARRE ANTI-ROULIS:  mm

**NOTES** / **NOTIZEN** REMARQUES:

## FRONT VORN AVANT

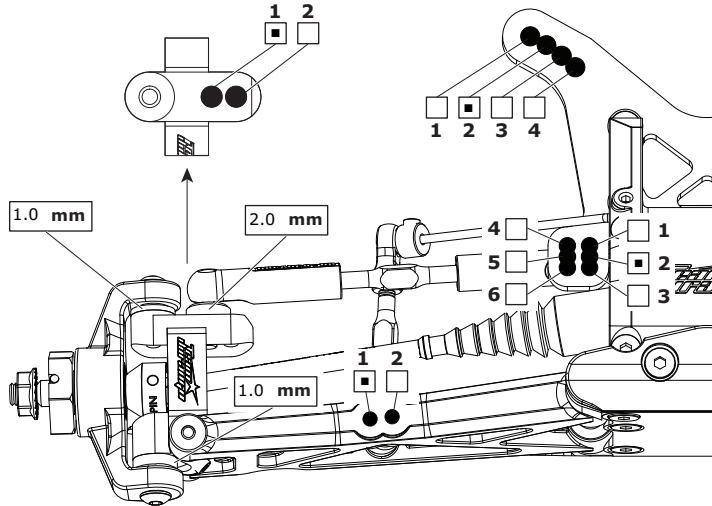

**RIDE HEIGHT** / **BODENFREIHEIT** GARDE AU SOL:  mm

**CAMBER ANGLE** / **STURZ** ANGLE DE CORROSSAGE:  °

**DIFF. OIL** / **DIFF. ÖL** HUILE DE DIFF.:  cst

**SWAY BAR** / **STABILISATOR** BARRE ANTI-ROULIS:  mm

**SWAY BAR LINK** / **STABILISATOR HEBELLANGE** LIEN DE LA BARRE ANTI-ROULIS:  mm

**WISHBONE DROOP\*** / **AUSFEDERWEG/ACHSE** DROOP DES TRIANGLES ARRIÈRES:  mm

**NOTES** / **NOTIZEN** REMARQUES:

## REAR HINTEN ARRIÈRE

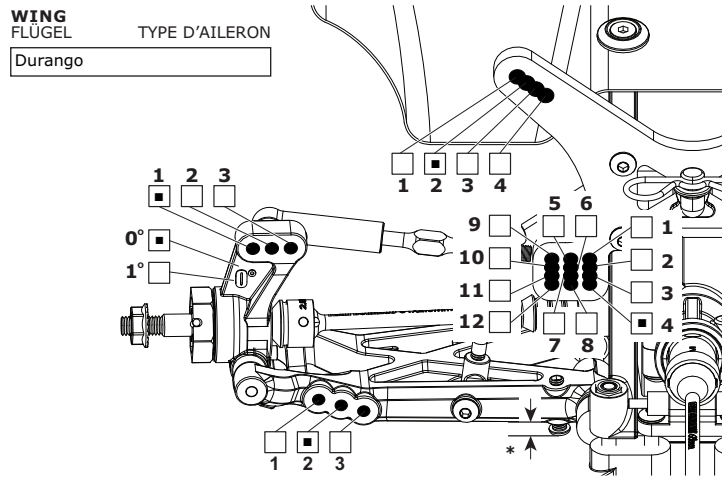

**MOTOR** / **MOTOR** MOTEUR:

**SPUR GEAR** / **HAUPTZAHNRAD** COURONNE:

**PINION GEAR** / **RITZEL** PIGNON:

**BATTERY** / **AKKU** ACCUMULATEUR:

**ESC SETTINGS** / **REGLER PROGRAMM** RÉGLAGE DU VARIATEUR:

**BALLAST POSITION** / **GEWICHTSPOSITION** POSITION DES LEST:

SIDES  SKIDPLATE

**BODY** / **KÖRPER** CORPS:

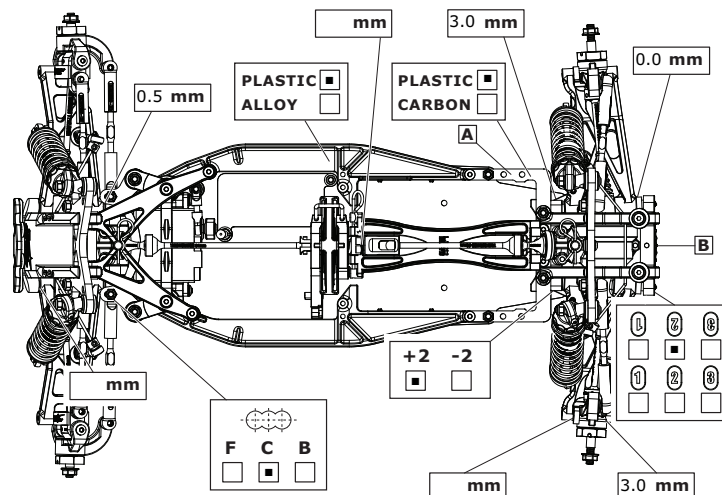

## FRONT SHOCKS VORNE DÄMPFER AVANT AMORTISSEURS



- BIG BORE
- SLIM BORE

**SPRINGS** / **FEDERN** RESSORTS:

**REBOUND** / **REBOUND** REBOND:  %

**PRELOAD** / **FEDERVORSpannung** PRÉCONTRAINTÉ:  mm

**OIL WT.** / **ÖLVISKOSITÄT** GRADE HUILE:  cst

**PISTON** / **KOLBEN** PISTON:

**LENGTH** / **LÄNGE** LONGUEUR:  mm

**NOTES** / **NOTIZEN** REMARQUES:

## REAR SHOCKS HINTEN DÄMPFER ARRIÈRE AMORTISSEURS

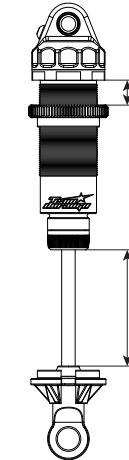

- BIG BORE
- SLIM BORE

**SPRINGS** / **FEDERN** RESSORTS:

**REBOUND** / **REBOUND** REBOND:  %

**PRELOAD** / **FEDERVORSpannung** PRÉCONTRAINTÉ:  mm

**OIL WT.** / **ÖLVISKOSITÄT** GRADE HUILE:  cst

**PISTON** / **KOLBEN** PISTON:

**LENGTH** / **LÄNGE** LONGUEUR:  mm

**NOTES** / **NOTIZEN** REMARQUES:

## TYRES REIFEN PNEUS

FRONT	REAR
<b>BRAND</b> / <b>HERSTELLER</b> MARQUE: Schumacher	<b>BRAND</b> / <b>HERSTELLER</b> MARQUE: Schumacher
<b>TREAD</b> / <b>PROFIL</b> PROFIL: Mini Pin	<b>TREAD</b> / <b>PROFIL</b> PROFIL: Mini Pin
<b>COMPOUND</b> / <b>MISCHUNG</b> DURETÉ: Yellow	<b>COMPOUND</b> / <b>MISCHUNG</b> DURETÉ: Yellow
<b>INSERT</b> / <b>EINLAGEN</b> MOUSSE: Dboots	<b>INSERT</b> / <b>EINLAGEN</b> MOUSSE: Dboots
<b>WHEEL</b> / <b>FELGE</b> JANTE: Durango	<b>WHEEL</b> / <b>FELGE</b> JANTE: Durango
<b>NOTES</b> / <b>NOTIZEN</b> REMARQUES: <input type="text"/>	<b>NOTES</b> / <b>NOTIZEN</b> REMARQUES: <input type="text"/>

**RESULTS PLATZIERUNG RÉSULTAT** / **QUALIFYING POSITION** / **VORLAUFERGEBNIS** POSITION EN QUALIFICATION:  / **FINAL POSITION** / **ENDPLATZIERUNG** POSITION FINALE:

**AVERAGE LAP** / **DURCHSCHNITTZEIT** TEMPS AU TOUR MOYEN:  / **BEST LAP** / **SCHNELLSTE RUNDE** MEILLEUR TEMPS AU TOUR:  / **RACE TIME** / **REINDAUER** DURÉE DE LA COURSE: