

TEAM DURANGO DEX410

SETUP SHEET

セットアップシート V2.1J

DRIVER

ドライバー

DATE

日付

EVENT

イベント名

TRACK

サーキット

AIR TEMP

気温

TRACK SIZE

コースサイズ

SURFACE

路面

TRACTION LEVEL

トラクションレベル

CONDITIONS

コンディション

RIDE HEIGHT

車高

mm

CAMBER ANGLE

キャンパー角

°

CASTOR ANGLE

キャスター角

°

TOE IN/OUT

トー角

+/- °

DIFF. OIL

デフオイル

.wt

SWAY BAR

スタビライザー

mm

SWAY BAR LINK

スタビライザーリンク

mm

NOTES

メモ

FRONT フロント

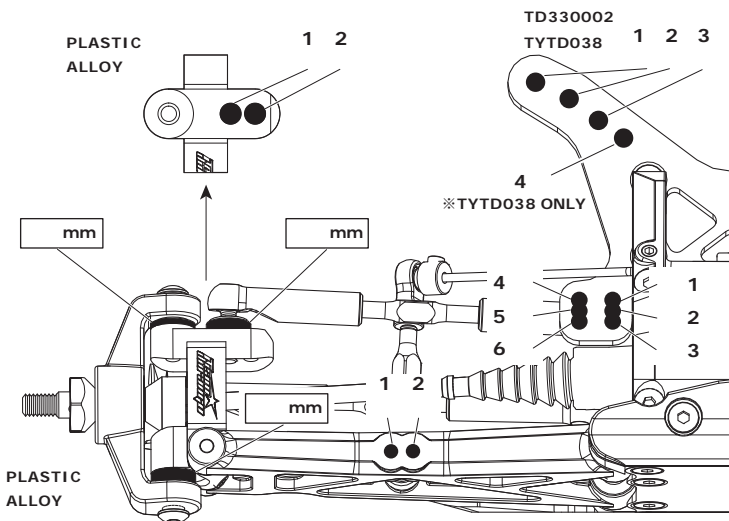

FRONT SHOCKS フロント ショック

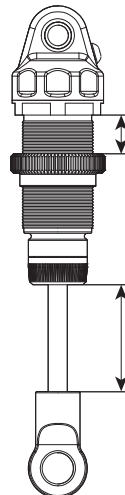
NORMAL
MOS COAT
BIG BORESPRINGS

スプリング

REBOUND

リバウンド

PRELOAD

プリロード

mm

OIL WT.

ショックオイル

cST

PISTON

ピストン

LENGTH

シャフト長

mm

NOTES

メモ

RIDE HEIGHT

車高

mm

CAMBER ANGLE

キャンパー角

°

DIFF. OIL

デフオイル

.wt

SWAY BAR

スタビライザー

mm

SWAY BAR LINK

スタビライザーリンク

mm

WISHBONE DROOP

ドループ

mm

NOTES

メモ

REAR リア

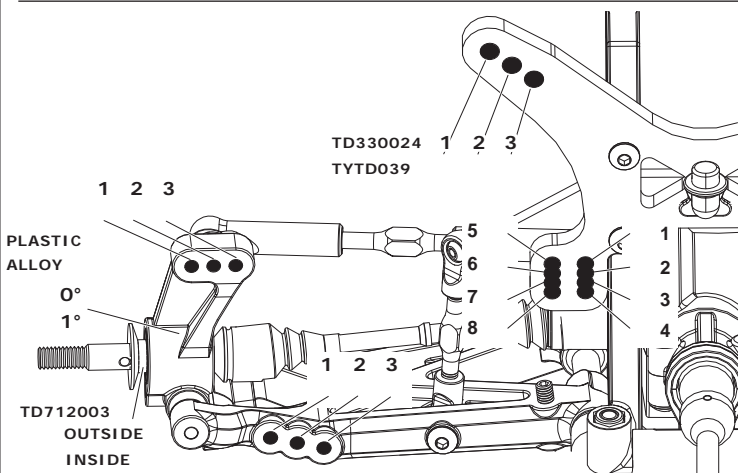

REAR SHOCKS HINTEN DÄMPFER ARRIÈRE AMORTISSEURS リアショック

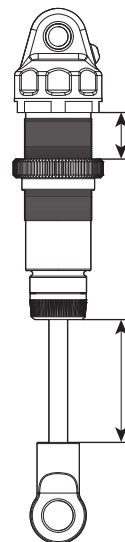
NORMAL
MOS COAT
BIG BORESPRINGS

スプリング

REBOUND

リバウンド

PRELOAD

プリロード

mm

OIL WT.

ショックオイル

cST

PISTON

ピストン

LENGTH

シャフト長

mm

NOTES

メモ

MOTOR

モーター

SPUR GEAR

スパーギア

PINION GEAR

ピニオンギア

BATTERY

バッテリー

ESC SETTINGS

ESCセッティング

BALLAST POSITION

ウェイト位置

SIDES サイド

A

SKIDPLATE スキッドプレート

B

HIGH TRACTION ハイトラクション

C

WING

ウイング

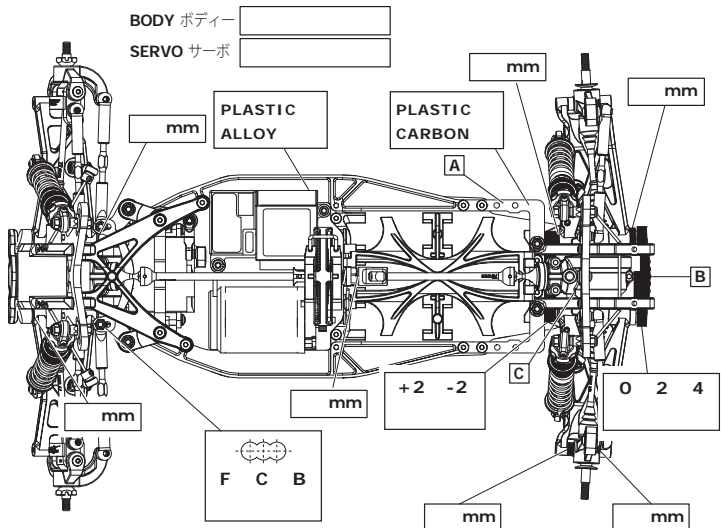

RESULTS

QUALIFYING POSITION

予選結果

FINAL POSITION

決勝結果

AVG. LAP

平均ラップ

BEST LAP

ベストラップ

RACE TIME

レースタイム



www.team-durango.com © Team Durango Ltd. 2009