

NAME
NOM NAME David Poulter

DATE
DATUM DATE 9th October 2011

SETUP BLATT FICHE DE RÉGLAGE V1.0 E

EVENT
VERANSTALTUNG EVENT Indoor Off Road Masters - Round 1

TRACK
STRECKE PISTE Workshop Indoor

AIR TEMP
UMGEBUNGSTEMP. TEMPÉRATURE DE L'AIR °

TRACK SIZE
STRECKENGRÖSSE TAILLE DE LA PISTE Medium

SURFACE
STRECKENBELAG TYPE DE SURFACE Cork Floor

TRACTION LEVEL
GRIFF ADHÉRENCE Medium

CONDITIONS
WETTER NIVEAU D'HYDROMÉTRIE Dry

RIDE HEIGHT
BODENFREIHEIT GARDE AU SOL
19.0 mm

CAMBER ANGLE
STURZ ANGLE DE CARROSSAGE
-1 °

CASTOR ANGLE
NACHLAUF ANGLE DE CHASSE
Kit °

TOE IN/OUT
VONSPUR/NACHSPUR ANGLE DE PINCEMENT
+/- 0 °

DIFF. OIL
DIFF. ÖL HUILE DE DIFF.
10,000 cst

SWAY BAR
STABILISATOR BARRE ANTI-ROULIS
mm

SWAY BAR LINK
STABILISATOR HEBELLANGE LIEN DE LA BARRE ANTI-ROULIS
Kit mm

NOTES
NOTIZEN REMARQUES
Slight Initial understeer still

FRONT VORN AVANT

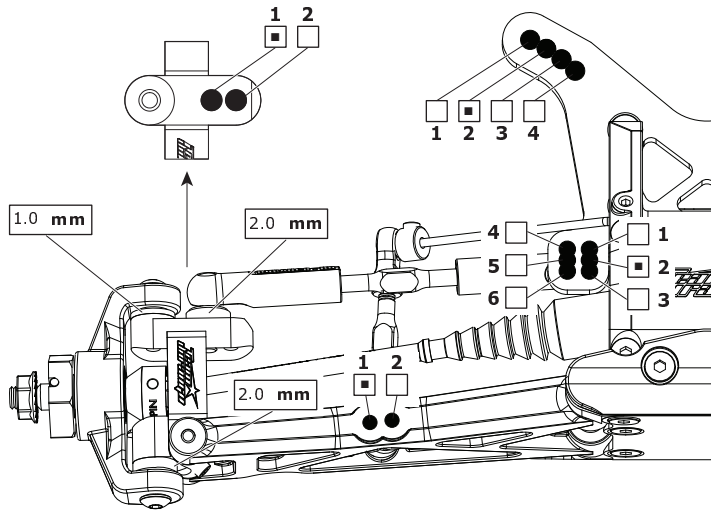

RIDE HEIGHT
BODENFREIHEIT GARDE AU SOL
21.0 mm

CAMBER ANGLE
STURZ ANGLE DE CARROSSAGE
-1 °

DIFF. OIL
DIFF. ÖL HUILE DE DIFF.
10,000 cst

SWAY BAR
STABILISATOR BARRE ANTI-ROULIS
1.3 mm

SWAY BAR LINK
STABILISATOR HEBELLANGE LIEN DE LA BARRE ANTI-ROULIS
Kit mm

WISHBONE DROOP*
AUSFEDERWEG AXCHSE DROOP DES TRIANGLES ARRIÈRES
mm

NOTES
NOTIZEN REMARQUES

REAR HINTEN ARRIÈRE

WING
FLÜGEL TYPE D'AILERON
V3 Kit

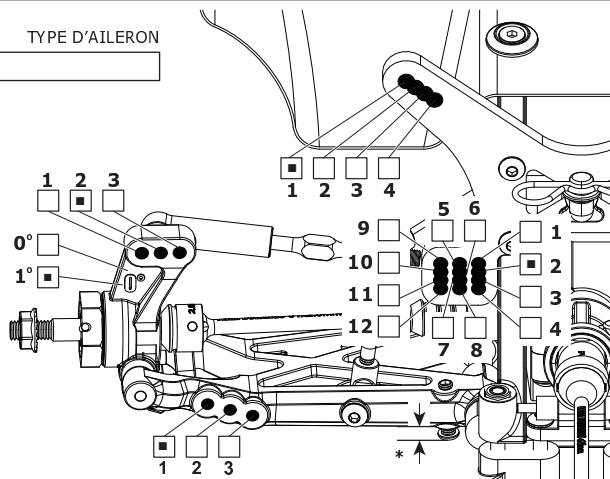

MOTOR
MOTOR MOTEUR
Orion 6T

SPUR GEAR
HAUPTZAHNRAD COURONNE
87T

PINION GEAR
RITZEL PIGNON
22T

BATTERY
AKKU ACCUMULATEUR
Interlec 5400 60C

ESC SETTINGS
REGLER PROGRAMM RÉGLAGE DU VARIATEUR
Orion Vortex R10 Pro

BALLAST POSITION
GEWICHTSPOSITION POSITION DES LEST
 SIDES A

SKIDPLATE B

BODY
KÖRPER CORPS
Kit V3 Version

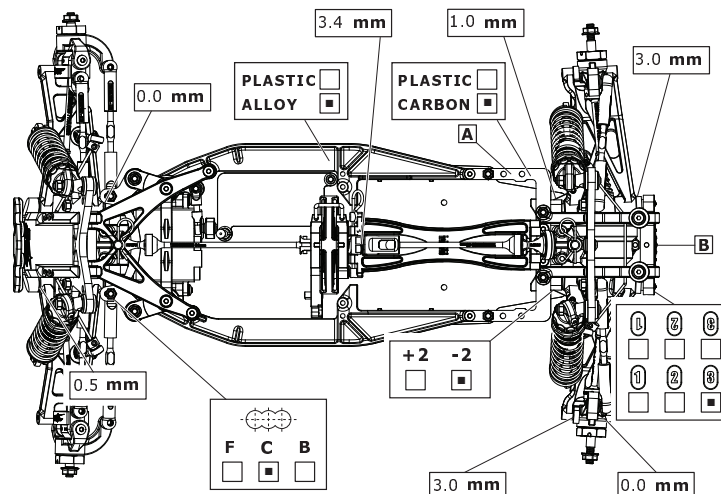

FRONT SHOCKS

VORNE DÄMPFER AVANT AMORTISSEURS



SPRINGS
FEDERN RESSORTS
Dark Red

REBOUND
REBOUND REBOND
0 %

PRELOAD
FEDERVORSPANNUNG PRÉCONTRAINTÉ
5.5 mm

OIL WT.
ÖLVISKOSITÄT GRADE HUILE
550 cst

PISTON
KOLBEN PISTON
4 x 1.4mm Tapered

LENGTH
LANGE LONGUEUR
mm

NOTES
NOTIZEN REMARQUES

- BIG BORE
 SLIM BORE

REAR SHOCKS

HINTEN DÄMPFER ARRIÈRE AMORTISSEURS



SPRINGS
FEDERN RESSORTS
Light Red

REBOUND
REBOUND REBOND
0 %

PRELOAD
FEDERVORSPANNUNG PRÉCONTRAINTÉ
5.1 mm

OIL WT.
ÖLVISKOSITÄT GRADE HUILE
450 cst

PISTON
KOLBEN PISTON
5 x 1.4mm Tapered

LENGTH
LANGE LONGUEUR
mm

NOTES
NOTIZEN REMARQUES
Think it is slightly too soft.

- BIG BORE
 SLIM BORE

TYRES REIFEN PNEUS

FRONT | REAR

BRAND
HERSTELLER MARQUE
Schumacher | Schumacher

TREAD
PROFIL PROFIL
MiniPin | MiniPin

COMPOUND
MISCHUNG DURETÉ
Yellow | Yellow

INSERT
EINLAGEN MOUSSE
Mr O - Blue | Mr O - Blue

WHEEL
FELGE JANTE
Durango 14mm Hex | Durango 14mm Hex

NOTES
NOTIZEN REMARQUES
Flex Control System Rear Brace = 1/2 Turn Off
Would try plastic sides to give more grip overall

RESULTS PLATZIERUNG RÉSULTAT QUALIFYING POSITION 17th FINAL POSITION 15th
VORLAUFERGEBNIS POSITION EN QUALIFICATION ENDPLATZIERUNG POSITION FINALE

AVERAGE LAP BEST LAP RACE TIME
DURCHSCHNITTSZEIT TEMPS AU TOUR MOYEN SCHNELLSTE RÜNDE MEILLEUR TEMPS AU TOUR REINDAUER DURÉE DE LA COURSE