

NAME
NOM NAME David Poulter

DATE
DATUM DATE 3rd June 2012

SETUP BLATT FICHE DE RÉGLAGE V1.0 E

EVENT
VERANSTALTUNG EVENT BRCA National Series 2012 - Round 3

TRACK
STRECKE PISTE Eden Park Raceway, London

AIR TEMP
UMGEBUNGSTEMP. TEMPÉRATURE DE L'AIR 10°C

TRACK SIZE
STRECKENGRÖSSE TAILLE DE LA PISTE Medium

SURFACE
STRECKENBELAG TYPE DE SURFACE Astro, Concrete, Blocks

TRACTION LEVEL
GRIFF ADHÉRENCE Medium/Low

CONDITIONS
WETTER NIVEAU D'HYDROMÉTRIE Damp/Wet

FRONT VORN AVANT

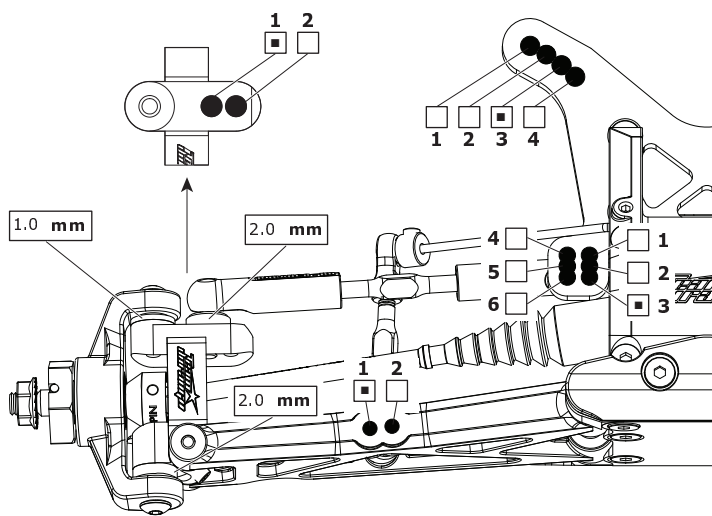

REAR HINTEN ARRIÈRE

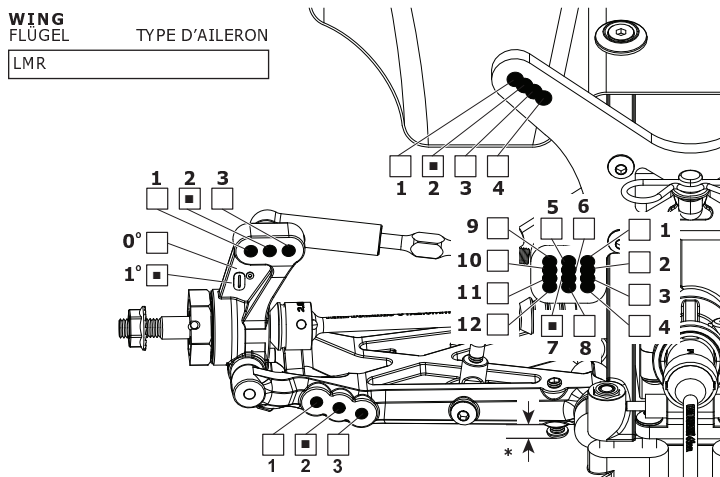

RIDE HEIGHT
BODENFREIHEIT GARDE AU SOL
19 mm

CAMBER ANGLE
STURZ ANGLE DE CARROSSAGE
-1 °

CASTOR ANGLE
NACHLAUF ANGLE DE CHASSE
21 °

TOE IN/OUT
VONSPUR/NACHSPUR ANGLE DE PINCEMENT
+/- 0 °

DIFF. OIL
DIFF. ÖL HUILE DE DIFF.
10,000 cst

SWAY BAR
STABILISATOR BARRE ANTI-ROULIS
None mm

SWAY BAR LINK
STABILISATOR HEBELNÄGE LIEN DE LA BARRE ANTI-ROULIS
mm

NOTES
NOTIZEN REMARQUES

RIDE HEIGHT
BODENFREIHEIT GARDE AU SOL
21 mm

CAMBER ANGLE
STURZ ANGLE DE CARROSSAGE
-1 °

DIFF. OIL
DIFF. ÖL HUILE DE DIFF.
10,000 cst

SWAY BAR
STABILISATOR BARRE ANTI-ROULIS
None mm

SWAY BAR LINK
STABILISATOR HEBELNÄGE LIEN DE LA BARRE ANTI-ROULIS
mm

WISHBONE DROOP*
AUSFEDERWEG AXCHSE DROOP DES TRIANGLES ARRIÈRES
Max with droop screws mm

NOTES
NOTIZEN REMARQUES
Flexi Brace System = Loose

MOTOR MOTOR MOTEUR
Team Orion VST Pro 6.5T

SPUR GEAR
HAUPTZAHNRAD COURONNE
Kit 87T

PINION GEAR
RITZEL PIGNON
22T

BATTERY
AKKU ACCUMULATEUR
Team Orion 5500 90C

ESC SETTINGS
REGLER PROGRAMM REGLAGE DU VARIATEUR

BALLAST POSITION
GEWICHTSPOSITION POSITION DES LEST
 SIDES A
 SKIDPLATE B

BODY KÖRPER CORPS
Kuler V3

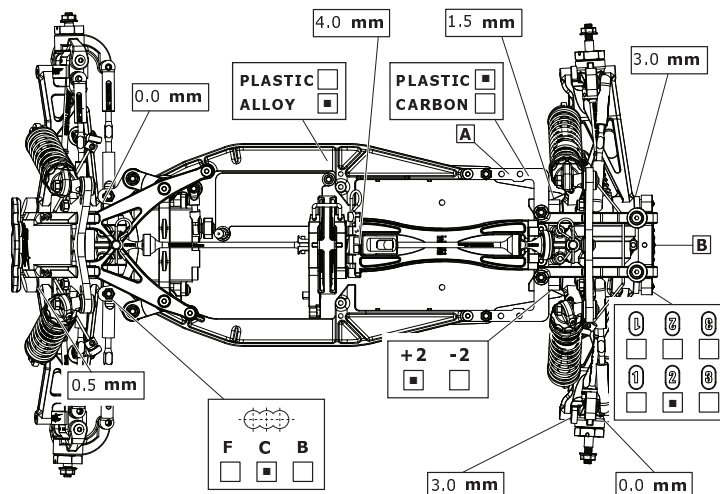

FRONT SHOCKS VORNE DÄMPFER AVANT AMORTISSEURS



SPRINGS
FEDERN RESSORTS
Dark Red

REBOUND
REBOUND REBOND
10 %

PRELOAD
FEDERVORSPANNUNG PRÉCONTRAINTÉ
6.00 mm

OIL WT.
ÖLVISKOSITÄT GRADE HUILE
500 cst

PISTON
KOLBEN PISTON
3 Hole @ 1.6mm

LENGTH
LÄNGE LONGUEUR
mm

NOTES
NOTIZEN REMARQUES
Tapered

BIG BORE
 SLIM BORE

REAR SHOCKS HINTEN DÄMPFER ARRIÈRE AMORTISSEURS

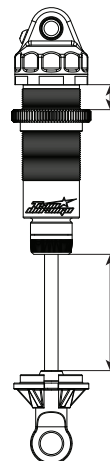

SPRINGS
FEDERN RESSORTS
Light Green

REBOUND
REBOUND REBOND
10 %

PRELOAD
FEDERVORSPANNUNG PRÉCONTRAINTÉ
10.0 mm

OIL WT.
ÖLVISKOSITÄT GRADE HUILE
450 cst

PISTON
KOLBEN PISTON
3 Hole @ 1.8mm

LENGTH
LÄNGE LONGUEUR
mm

NOTES
NOTIZEN REMARQUES
Tapered

BIG BORE
 SLIM BORE

TYRES REIFEN PNEUS

FRONT	REAR
BRAND Schumacher	HERSTELLER Schumacher
TREAD MiniSpike	PROFIL MiniSpike
COMPOUND Silver	MISCHUNG Silver
INSERT Mr O Foams - Chubby	EINLAGEN Mr O Foams - Chubby
WHEEL Durango 14mm Hex	FELGE Durango 14mm Hex
NOTES Full	NOTIZEN

RESULTS PLATZIERUNG RÉSULTAT QUALIFYING POSITION VORLAUFERGEBNIS POSITION EN QUALIFICATION A9 FINAL POSITION ENDPLATZIERUNG POSITION FINALE A8

AVERAGE LAP DURCHSCHNITTSZEIT TEMPS AU TOUR MOYEN **BEST LAP** SCHNELLSTE RÜNDE MEILLEUR TEMPS AU TOUR **RACE TIME** REINDAUER DURÉE DE LA COURSE