

NAME David Poulter

DATE 2nd February 2013

SETUP BLATT FICHE DE RÉGLAGE V1.0 E

EIR

Charleroi, Belgium

AIR TEMP

Large

Astros, Wooden Jumps

High

Dry

RIDE HEIGHT
BODENFREIHEIT GARDE AU SOL
18 mm

CAMBER ANGLE
STURZ ANGLE DE CARROSSAGE
-1 °

CASTOR ANGLE
NACHLAUF ANGLE DE CHASSE
21 °

TOE IN/OUT
VONSPUR/NACHSPUR ANGLE DE PINCEMENT
+/- 0 °

DIFF. OIL
DIFF. ÖL HUILE DE DIFF.
5,000 cst

SWAY BAR
STABILISATOR BARRE ANTI-ROULIS
None mm

SWAY BAR LINK
STABILISATOR HEBELLANGE LIEN DE LA BARRE ANTI-ROULIS
mm

NOTES
NOTIZEN REMARQUES

FRONT VORN AVANT

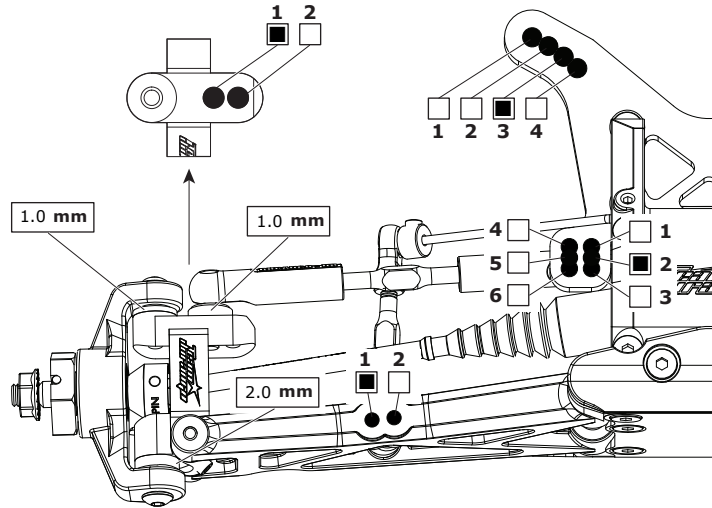

RIDE HEIGHT
BODENFREIHEIT GARDE AU SOL
19 mm

CAMBER ANGLE
STURZ ANGLE DE CORROSSAGE
-1 °

DIFF. OIL
DIFF. ÖL HUILE DE DIFF.
3,000 cst

SWAY BAR
STABILISATOR BARRE ANTI-ROULIS
None mm

SWAY BAR LINK
STABILISATOR HEBELLANGE LIEN DE LA BARRE ANTI-ROULIS
mm

WISHBONE DROOP*
AUSFEDERWEG AXCHSE DROOP DES TRIANGLES ARRIÈRES
Max - 1mm mm

NOTES
NOTIZEN REMARQUES
Flexi Brace = loose

REAR HINTEN ARRIÈRE

WING
FLÜGEL TYPE D'AILERON
LMR - 1 gurny

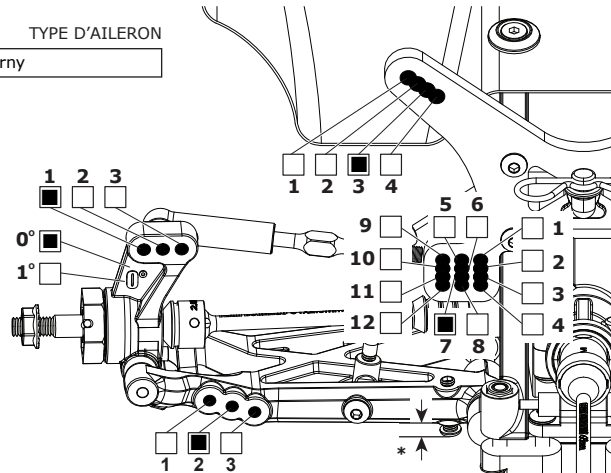

MOTOR
MOTOR MOTEUR
Orion VST Pro 6.5T

SPUR GEAR
HAUPTZAHNRAD COURONNE
Kit 87T

PINION GEAR
RITZEL PIGNON
22T

BATTERY
AKKU ACCUMULATEUR
Orion Carbon Pro 5500 90C

ESC SETTINGS
REGLER PROGRAMM REGLAGE DU VARIATEUR

BALLAST POSITION
GEWICHTSPOSITION POSITION DES LESTS
 SIDES A
 SKIDPLATE B

BODY
KÖRPER CARROSSERIE
Pro line Cab Forward

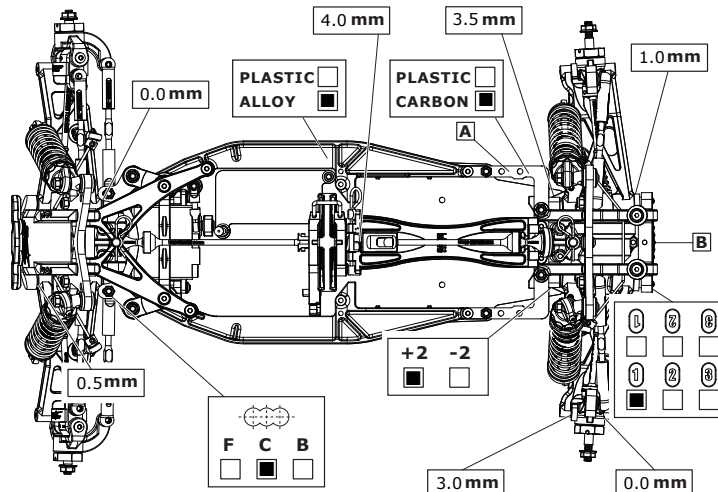

FRONT SHOCKS VORNE DÄMPFER AMORTISSEURS AVANTS

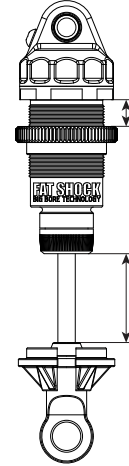

SPRINGS
FEDERN RESSORTS
Dark Red

REBOUND
REBOUND REBOND
5% %

PRELOAD
FEDERVORSpannung PRÉCONTRAINTÉ
7.00 mm

OIL WT.
ÖLVISKOSITÄT VISCOSITÉ
600 cst

PISTON
KOLBEN PISTON
4 x 1.3mm Tapered

LENGTH
LÄNGE LONGUEUR
mm

NOTES
NOTIZEN REMARQUES

BIG BORE
 SLIM BORE

REAR SHOCKS HINTEN DÄMPFER AMORTISSEURS ARRIÈRES

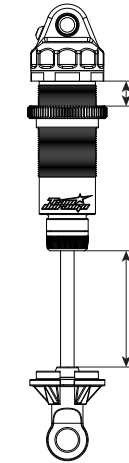

SPRINGS
FEDERN RESSORTS
Black

REBOUND
REBOUND REBOND
5% %

PRELOAD
FEDERVORSpannung PRÉCONTRAINTÉ
5.0 mm

OIL WT.
ÖLVISKOSITÄT VISCOSITÉ
450 cst

PISTON
KOLBEN PISTON
4 x 1.3mm Tapered

LENGTH
LÄNGE LONGUEUR
mm

NOTES
NOTIZEN REMARQUES

BIG BORE
 SLIM BORE

TYRES REIFEN PNEUS

FRONT	REAR
BRAND	HERSTELLER MARQUE
Schumacher	Schumacher
TREAD	PROFIL PROFIL
Minispkie	Minispike
COMPOUND	MISCHUNG DURETÉ
Yellow	Yellow
INSERT	EINLAGEN MOUSSE
Mr O Foams	Mr O Foams
WHEEL	FELGE JANTE
Durango 14mm Hex	Durango 14mm Hex
NOTES	NOTIZEN REMARQUES
Tyres - F=0	

RESULTS PLATZIERUNG RÉSULTAT **QUALIFYING POSITION** **FINAL POSITION**
VORLAUFERGEBNIS POSITION EN QUALIFICATION A4 ENDPLATZIERUNG POSITION FINALE A2

AVERAGE LAP **BEST LAP** **RACE TIME**
DURCHSCHNITTSZEIT TEMPS AU TOUR MOYEN SCHNELLSTE RUNDE MEILLEUR TEMPS AU TOUR REINDAUER DURÉE DE LA COURSE

