

NAME
NOM NAME

DATE
DATUM DATE

SETUP BLATT FICHE DE RÉGLAGE V1.0 E

EVENT
VERANSTALTUNG EVENT

TRACK
STRECKE PISTE

AIR TEMP
UMGEBUNGSTEMP. TEMPÉRATURE DE L'AIR

TRACK SIZE
STRECKENGRÖSSE TAILLE DE LA PISTE

SURFACE
STRECKENBELAG TYPE DE SURFACE

TRACTION LEVEL
GRIFF ADHÉRENCE

CONDITIONS
WETTER NIVEAU D'HYDROMÉTRIE

RIDE HEIGHT
BODENFREIHEIT GARDE AU SOL

mm

CAMBER ANGLE
STURZ ANGLE DE CARROSSAGE

°

CASTOR ANGLE
NACHLAUF ANGLE DE CHASSE

°

TOE IN/OUT
VONSPUR/NACHSPUR ANGLE DE PINCEMENT

°

DIFF. OIL
DIFF. ÖL HUILE DE DIFF.

cst

SWAY BAR
STABILISATOR BARRE ANTI-ROULIS

mm

SWAY BAR LINK
STABILISATOR HEBELLANGE LIEN DE LA BARRE ANTI-ROULIS

mm

NOTES
NOTIZEN REMARQUES

FRONT VORN AVANT

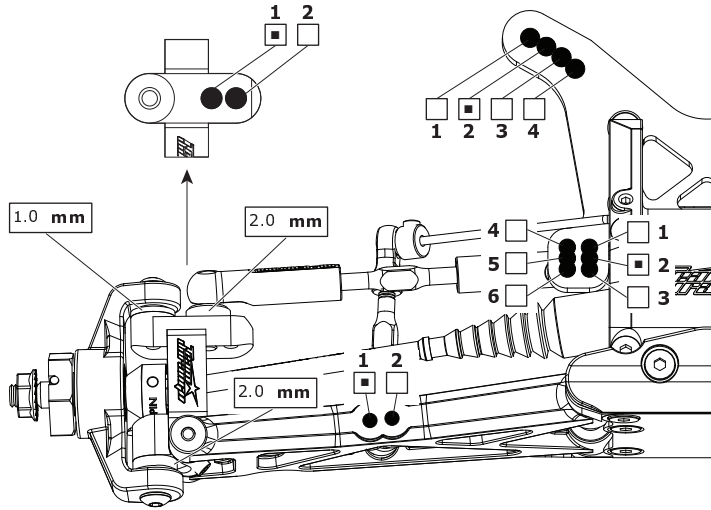

RIDE HEIGHT
BODENFREIHEIT GARDE AU SOL

mm

CAMBER ANGLE
STURZ ANGLE DE CARROSSAGE

°

DIFF. OIL
DIFF. ÖL HUILE DE DIFF.

cst

SWAY BAR
STABILISATOR BARRE ANTI-ROULIS

mm

SWAY BAR LINK
STABILISATOR HEBELLANGE LIEN DE LA BARRE ANTI-ROULIS

mm

WISHBONE DROOP*
AUSFEDERWEG AXCHSE DROOP DES TRIANGLES ARRIÈRES

mm

NOTES
NOTIZEN REMARQUES

REAR HINTEN ARRIÈRE

WING
FLÜGEL TYPE D'AILERON

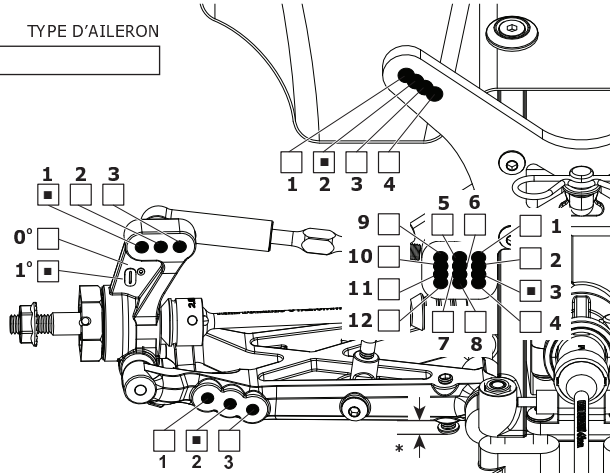

MOTOR
MOTOR MOTEUR

SPUR GEAR
HAUPTZAHNRAD COURONNE

PINION GEAR
RITZEL PIGNON

BATTERY
AKKU ACCUMULATEUR

ESC SETTINGS
REGLER PROGRAMM RÉGLAGE DU VARIATEUR

BALLAST POSITION
GEWICHTSPOSITION POSITION DES LEST

SIDES A

SKIDPLATE B

BODY
KÖRPER CORPS

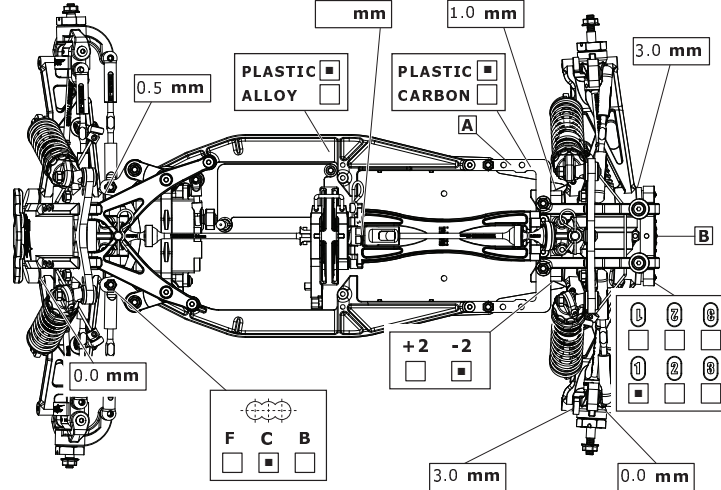

FRONT SHOCKS

VORNE DÄMPFER AVANT AMORTISSEURS



- BIG BORE
- SLIM BORE

SPRINGS
FEDERN RESSORTS

REBOUND
REBOUND REBOND

%

PRELOAD
FEDERVORSpannung PRÉCONTRAINTÉ

mm

OIL WT.
ÖLVISKOSITÄT GRADE HUILE

cst

PISTON
KOLBEN PISTON

LENGTH
LANGE LONGUEUR

mm

NOTES
NOTIZEN REMARQUES

REAR SHOCKS

HINTEN DÄMPFER ARRIÈRE AMORTISSEURS

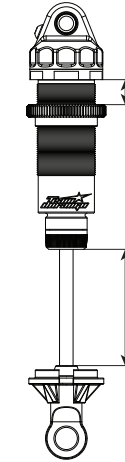

- BIG BORE
- SLIM BORE

SPRINGS
FEDERN RESSORTS

REBOUND
REBOUND REBOND

%

PRELOAD
FEDERVORSpannung PRÉCONTRAINTÉ

mm

OIL WT.
ÖLVISKOSITÄT GRADE HUILE

cst

PISTON
KOLBEN PISTON

LENGTH
LANGE LONGUEUR

mm

NOTES
NOTIZEN REMARQUES

TYRES REIFEN PNEUS

FRONT | REAR

BRAND
HERSTELLER MARQUE

|

TREAD
PROFIL PROFIL

|

COMPOUND
MISCHUNG DURETÉ

|

INSERT
EINLAGEN MOUSSE

|

WHEEL
FELGE JANTE

|

NOTES
NOTIZEN REMARQUES

RESULTS PLATZIERUNG RÉSULTAT QUALIFYING POSITION
VORLAUFERGEBNIS POSITION EN QUALIFICATION FINAL POSITION
ENDPLATZIERUNG POSITION FINALE

AVERAGE LAP
DURCHSCHNITTSZEIT TEMPS AU TOUR MOYEN BEST LAP
SCHNELLSTE RÜNDE MEILLEUR TEMPS AU TOUR RACE TIME
REINDAUER DURÉE DE LA COURSE

