

**NAME** / **NOM** NAME: craig collinson      **DATE** / **DATUM** DATE: 05/08/12      **SETUP BLATT FICHE DE RÉGLAGE V1.0 E**  
**EVENT** / **VERANSTALTUNG** EVENEMENT: BRCA national rd 5      **TRACK** / **STRECKE** PISTE: silverstone      **AIR TEMP** / **UMGEBUNGSTEMP.** TEMPÉRATURE DE L'AIR: °  
**TRACK SIZE** / **STRECKENGRÖSSE** TAILLE DE LA PISTE: large      **SURFACE** / **STRECKENBELAG** TYPE DE SURFACE: astro      **TRACTION LEVEL** / **GRIF** ADHÉRENCE: high      **CONDITIONS** / **WETTER** NIVEAU D'HYDROMÉTRIE: dry

**FRONT VORN AVANT**

**RIDE HEIGHT** / **BODENFREIHEIT** GARDE AU SOL: 19 mm

**CAMBER ANGLE** / **STURZ** ANGLE DE CARROSSAGE: -1 °

**CASTOR ANGLE** / **NACHLAUF** ANGLE DE CHASSE: 21 degree hubs °

**TOE IN/OUT** / **VONSPUR/NACHSPUR** ANGLE DE PINCEMENT: +/- 0 °

**DIFF. OIL** / **DIFF. ÖL** HUILE DE DIFF.: 12,500 cst

**SWAY BAR** / **STABILISATOR** BARRE ANTI-ROULIS: None mm

**SWAY BAR LINK** / **STABILISATOR HEBEL/LANGE** LIEN DE LA BARRE ANTI-ROULIS: mm

**NOTES** / **NOTIZEN** REMARQUES: n/a

## FRONT VORN AVANT

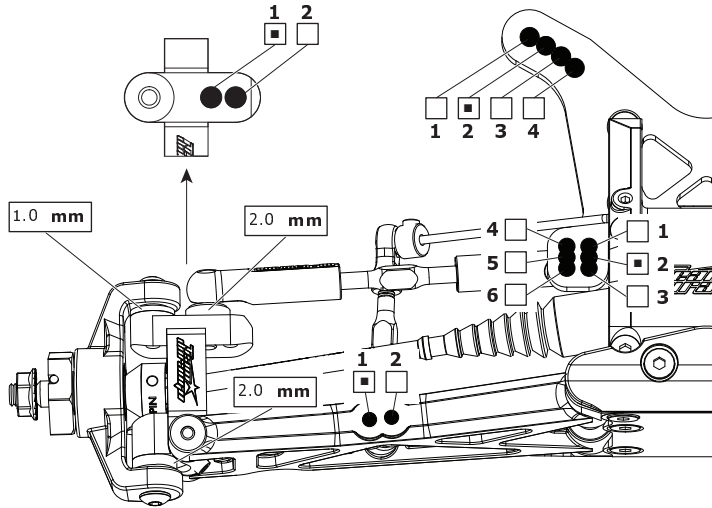

**RIDE HEIGHT** / **BODENFREIHEIT** GARDE AU SOL: 19 mm

**CAMBER ANGLE** / **STURZ** ANGLE DE CORROSSAGE: -1 °

**DIFF. OIL** / **DIFF. ÖL** HUILE DE DIFF.: 7,000 cst

**SWAY BAR** / **STABILISATOR** BARRE ANTI-ROULIS: None mm

**SWAY BAR LINK** / **STABILISATOR HEBEL/LANGE** LIEN DE LA BARRE ANTI-ROULIS: mm

**WISHBONE DROOP\*** / **AUSFEDERWEG/ACHSE** DROOP DES TRIANGLES ARRIÈRES: max mm

**NOTES** / **NOTIZEN** REMARQUES: n/a

## REAR HINTEN ARRIÈRE

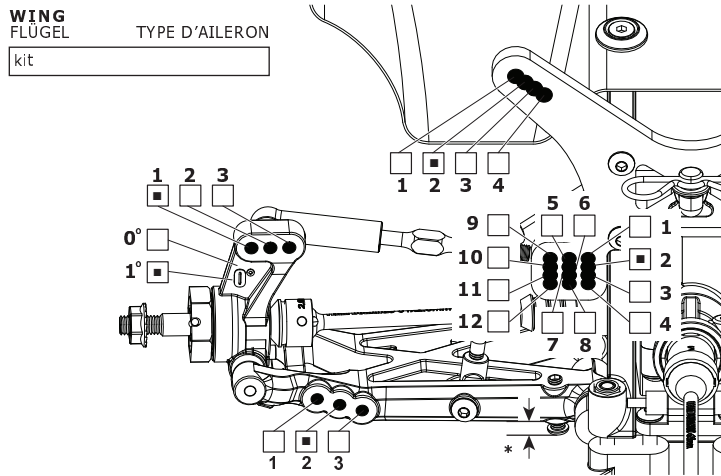

**MOTOR** / **MOTOR** MOTEUR: HPI flux pro

**SPUR GEAR** / **HAUPTZAHNRAD** COURONNE: kit 87

**PINION GEAR** / **RITZEL** PIGNON: 21

**BATTERY** / **AKKU** ACCUMULATEUR: HPI plazma

**ESC SETTINGS** / **REGLER PROGRAMM** RÉGLAGE DU VARIATEUR: kit

**BALLAST POSITION** / **GEWICHTSPOSITION** POSITION DES LEST:

SIDES      **A**

SKIDPLATE      **B**

**BODY** / **KÖRPER** CORPS: kit

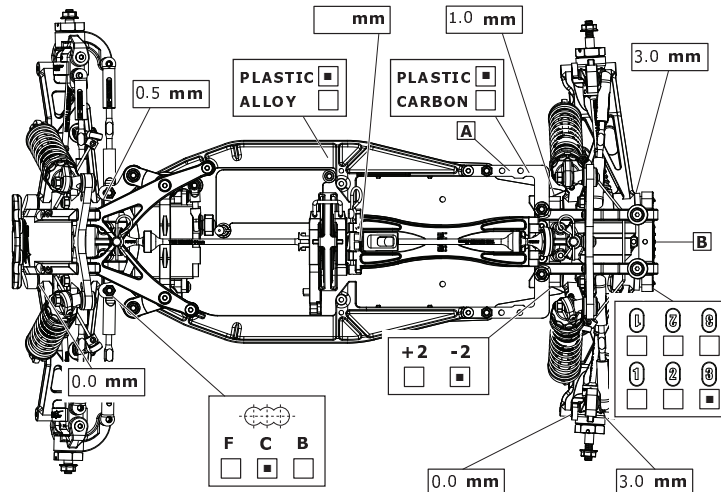

## FRONT SHOCKS

**VORNE DÄMPFER** / **AVANT AMORTISSEURS**

**SPRINGS** / **FEDERN** RESSORTS: Dark Blue

**REBOUND** / **REBOUND** REBOND: 10 %

**PRELOAD** / **FEDERVORSpannung** PRÉCONTRAINTÉ: mm

**OIL WT.** / **ÖLVISKOSITÄT** GRADE HUILE: 40wt cst

**PISTON** / **KOLBEN** PISTON: 2x1.3mm

**LENGTH** / **LÄNGE** LONGUEUR: mm

**NOTES** / **NOTIZEN** REMARQUES: 3mm spacer inside shock to reduce travel

BIG BORE

SLIM BORE

## REAR SHOCKS

**HINTEN DÄMPFER** / **ARRIÈRE AMORTISSEURS**

**SPRINGS** / **FEDERN** RESSORTS: Light Blue

**REBOUND** / **REBOUND** REBOND: 10 %

**PRELOAD** / **FEDERVORSpannung** PRÉCONTRAINTÉ: mm

**OIL WT.** / **ÖLVISKOSITÄT** GRADE HUILE: 30wt cst

**PISTON** / **KOLBEN** PISTON: 3x1.3mm

**LENGTH** / **LÄNGE** LONGUEUR: max mm

**NOTES** / **NOTIZEN** REMARQUES: n/a

BIG BORE

SLIM BORE

## TYRES REIFEN PNEUS

FRONT	REAR	
BRAND	HERSTELLER	MARQUE
schumacher	schumacher	schumacher
TREAD	PROFIL	PROFIL
minispikes	minispikes	minispikes
COMPOUND	MISCHUNG	DURETÉ
yellow	yellow	yellow
INSERT	EINLAGEN	MOUSSE
schumacher standard	schumacher standard	schumacher standard
WHEEL	FELGE	JANTE
kit yellow	kit yellow	kit yellow
NOTES	NOTIZEN	REMARQUES
1 row cut off outer rears. 2wd fronts used with 1 row cut off outer and 1 off inner		

**RESULTS PLATZIERUNG RÉSULTAT**

**QUALIFYING POSITION** / **VORLAUFER/ERGEBNIS** POSITION EN QUALIFICATION: 10th      **FINAL POSITION** / **ENDPLATZIERUNG** POSITION FINALE: 8th

**AVERAGE LAP** / **DURCHSCHNITTSZEIT** TEMPS AU TOUR MOYEN:      **BEST LAP** / **SCHNELLSTE RONDE** MEILLEUR TEMPS AU TOUR:      **RACE TIME** / **REINDAUER** DURÉE DE LA COURSE: