

NAME / **NOM** NAME: craig collinson **DATE** / **DATUM** DATE: 15/01/12 **SETUP BLATT** / **FICHE DE RÉGLAGE** V1.0 E
EVENT / **VERANSTALTUNG** EVENEMENT: petit race **TRACK** / **STRECKE** PISTE: ardent raceway **AIR TEMP** / **UMGEBUNGSTEMP.** TEMPÉRATURE DE L'AIR: °
TRACK SIZE / **STRECKENGRÖSSE** TAILLE DE LA PISTE: medium **SURFACE** / **STRECKENBELAG** TYPE DE SURFACE: carpet **TRACTION LEVEL** / **GRIF** ADHÉRENCE: high **CONDITIONS** / **WETTER** NIVEAU D'HYDROMÉTRIE: dry

RIDE HEIGHT
BODENFREIHEIT GARDE AU SOL
18 mm

CAMBER ANGLE
STURZ ANGLE DE CARROSSAGE
-1 °

CASTOR ANGLE
NACHLAUF ANGLE DE CHASSE
17 (kit) °

TOE IN/OUT
VONSPUR/NACHSPUR ANGLE DE PINCEMENT
+/- 0 °

DIFF. OIL
DIFF. ÖL HUILE DE DIFF.
12,500 cst

SWAY BAR
STABILISATOR BARRE ANTI-ROULIS
None mm

SWAY BAR LINK
STABILISATOR HEBELLANGE LIEN DE LA BARRE ANTI-ROULIS
mm

NOTES
NOTIZEN REMARQUES

FRONT VORN AVANT

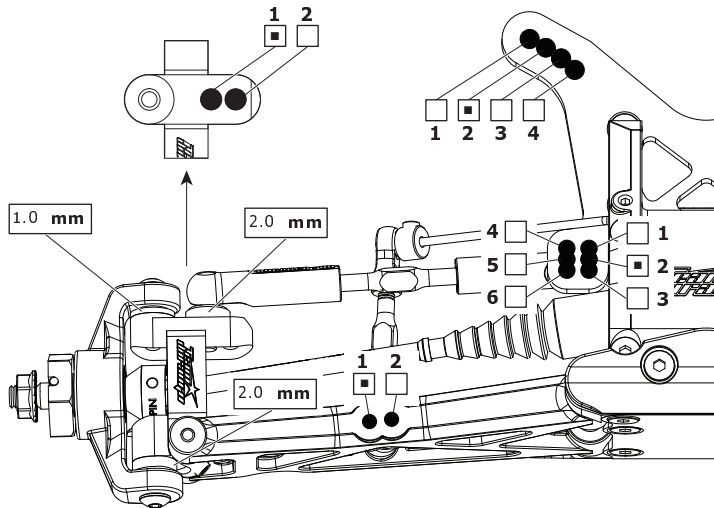

RIDE HEIGHT
BODENFREIHEIT GARDE AU SOL
19 mm

CAMBER ANGLE
STURZ ANGLE DE CORROSSAGE
-1 °

DIFF. OIL
DIFF. ÖL HUILE DE DIFF.
5,000 cst

SWAY BAR
STABILISATOR BARRE ANTI-ROULIS
None mm

SWAY BAR LINK
STABILISATOR HEBELLANGE LIEN DE LA BARRE ANTI-ROULIS
mm

WISHBONE DROOP*
AUSFEDERWEG AXCHSE DROOP DES TRIANGLES ARRIÈRES
screw backed of 1 turn mm

NOTES
NOTIZEN REMARQUES

REAR HINTEN ARRIÈRE

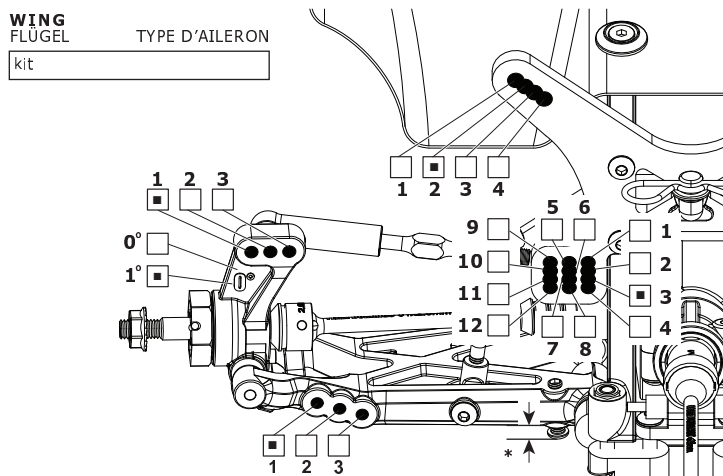

MOTOR / **MOTOR** / **MOTEUR**
flux pro 5.5

SPUR GEAR
HAUPTZAHNRAD COURONNE
kit

PINION GEAR
RITZEL PIGNON
21

BATTERY
AKKU ACCUMULATEUR

ESC SETTINGS
REGLER PROGRAMM RÉGLAGE DU VARIATEUR
kit

BALLAST POSITION
GEWICHTSPOSITION POSITION DES LEST

SIDES **A**
 SKIDPLATE **B**

BODY / **KÖRPER** / **CORPS**

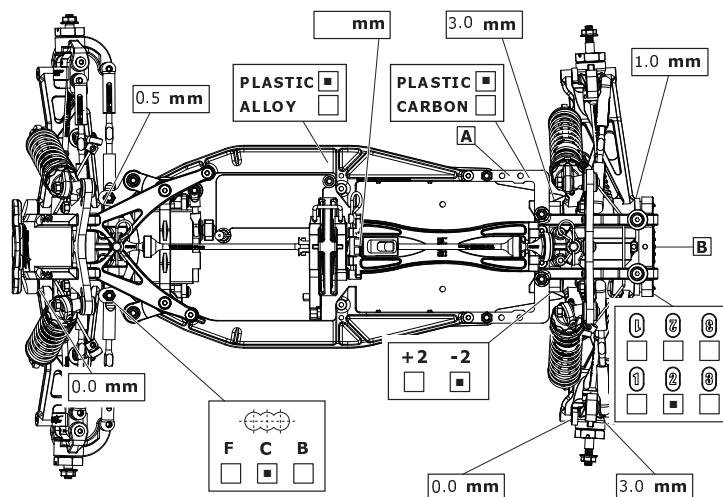

RESULTS / **PLATZIERUNG** / **RÉSULTAT** **QUALIFYING POSITION** / **VORLAUFERGEBNIS** / **POSITION EN QUALIFICATION** 3rd **FINAL POSITION** / **ENDPLATZIERUNG** / **POSITION FINALE** 3rd

AVERAGE LAP / **DURCHSCHNITTSZEIT** / **TEMPS AU TOUR MOYEN** **BEST LAP** / **SCHNELLSTE RONDE** / **MEILLEUR TEMPS AU TOUR** **RACE TIME** / **REINDAUER** / **DURÉE DE LA COURSE**

FRONT SHOCKS

VORNE DÄMPFER / **AVANT AMORTISSEURS**



- BIG BORE
- SLIM BORE

SPRINGS / **FEDERN** / **RESSORTS**

Dark Red

REBOUND / **REBOUND** / **REBOND**

10 %

PRELOAD / **FEDERVORSpannung** / **PRÉCONTRAINTÉ**

mm

OIL WT. / **ÖLVIKSOSITÄT** / **GRADE HUILE**

35wt cst

PISTON / **KOLBEN** / **PISTON**

3x1.5mm

LENGTH / **LÄNGE** / **LONGUEUR**

mm

NOTES / **NOTIZEN** / **REMARQUES**

REAR SHOCKS

HINTEN DÄMPFER / **ARRIÈRE AMORTISSEURS**

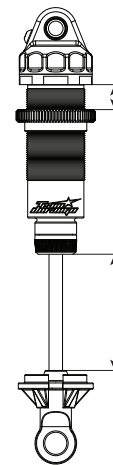

- BIG BORE
- SLIM BORE

SPRINGS / **FEDERN** / **RESSORTS**

Dark Green

REBOUND / **REBOUND** / **REBOND**

10 %

PRELOAD / **FEDERVORSpannung** / **PRÉCONTRAINTÉ**

mm

OIL WT. / **ÖLVIKSOSITÄT** / **GRADE HUILE**

30wt cst

PISTON / **KOLBEN** / **PISTON**

4x1.5mm

LENGTH / **LÄNGE** / **LONGUEUR**

mm

NOTES / **NOTIZEN** / **REMARQUES**

TYRES REIFEN PNEUS

FRONT | **REAR**

BRAND / **HERSTELLER** / **MARQUE**

dboots | dboots

TREAD / **PROFIL** / **PROFIL**

nanobyte | nanobyte

COMPOUND / **MISCHUNG** / **DURETÉ**

A | A

INSERT / **EINLAGEN** / **MOUSSE**

sch tubby | sch standard

WHEEL / **FELGE** / **JANTE**

kit yellow | kit yellow

NOTES / **NOTIZEN** / **REMARQUES**

1 row cut off outer fronts