

NAME / NOM: craig collinson

DATE / DATUM: 27/01/2013

SETUP BLATT / FICHE DE RÉGLAGE V1.0 E

EVENT / VERANSTALTUNG: schumacher masters rd4

TRACK / STRECKE: worksop indoors

AIR TEMP / UMGEBUNGSTEMP: °

TRACK SIZE / STRECKENGRÖSSE: medium

SURFACE / STRECKENBELAG: cork floor/carpet

TRACTION LEVEL / GRIFF: medium

CONDITIONS / WETTER: dry

FRONT VORN AVANT

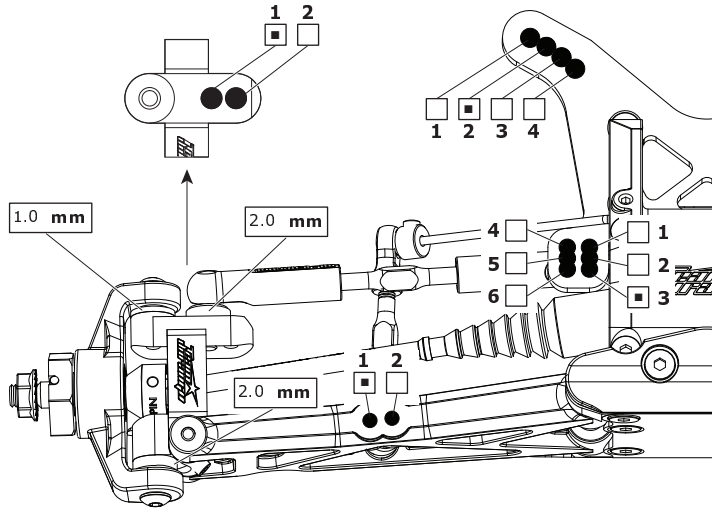

RIDE HEIGHT / **BODENFREIHEIT** / **GARDE AU SOL**: 19 mm

CAMBER ANGLE / **STURZ** / **ANGLE DE CARROSSAGE**: -1 °

CASTOR ANGLE / **NACHLAUF** / **ANGLE DE CHASSE**: 17 °

TOE IN/OUT / **VONSPUR/NACHSPUR** / **ANGLE DE PINCEMENT**: +/- 0 °

DIFF. OIL / **DIFF. ÖL** / **HUILE DE DIFF.**: 7,000 cst

SWAY BAR / **STABILISATOR** / **BARRE ANTI-ROULIS**: None mm

SWAY BAR LINK / **STABILISATOR HEBELLANGE** / **LIEU DE LA BARRE ANTI-ROULIS**: n/a mm

NOTES / **NOTIZEN** / **REMARQUES**: none

REAR HINTEN ARRIÈRE

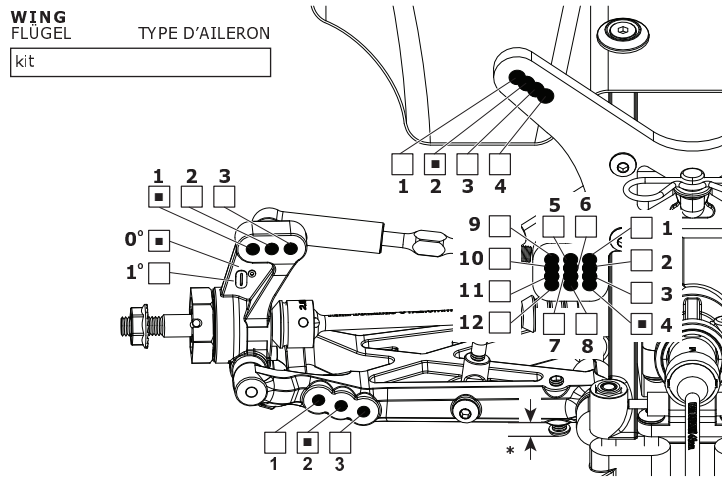

WING / **FLÜGEL** / **TYPE D'AILERON**: kit

RIDE HEIGHT / **BODENFREIHEIT** / **GARDE AU SOL**: 19 mm

CAMBER ANGLE / **STURZ** / **ANGLE DE CARROSSAGE**: -1 °

DIFF. OIL / **DIFF. ÖL** / **HUILE DE DIFF.**: 7,000 cst

SWAY BAR / **STABILISATOR** / **BARRE ANTI-ROULIS**: 1.5 mm

SWAY BAR LINK / **STABILISATOR HEBELLANGE** / **LIEU DE LA BARRE ANTI-ROULIS**: mm

WISHBONE DROOP* / **AUSFEDERWEG AXCHSE** / **DROOP DES TRIANGLES ARRIÈRES**: max mm

NOTES / **NOTIZEN** / **REMARQUES**: none

FRONT SHOCKS / VORNE DÄMPFER / AVANT AMORTISSEURS

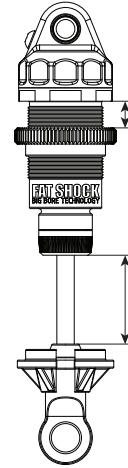

SPRINGS / **FEDERN** / **RESSORTS**: Dark Blue

REBOUND / **REBOUND** / **REBOND**: 10 %

PRELOAD / **FEDERVORSpannung** / **PRÉCONTRAINTÉ**: mm

OIL WT. / **ÖLVISKOSITÄT** / **GRADE HUILE**: 35wt cst

PISTON / **KOLBEN** / **PISTON**: 2x1.3mm

LENGTH / **LANGE** / **LONGUEUR**: mm

NOTES / **NOTIZEN** / **REMARQUES**: 2mm spacer inside shock to reduce travel

BIG BORE

SLIM BORE

REAR SHOCKS / HINTEN DÄMPFER / ARRIÈRE AMORTISSEURS

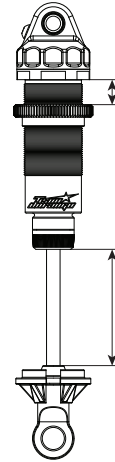

SPRINGS / **FEDERN** / **RESSORTS**: Light Blue

REBOUND / **REBOUND** / **REBOND**: 10 %

PRELOAD / **FEDERVORSpannung** / **PRÉCONTRAINTÉ**: mm

OIL WT. / **ÖLVISKOSITÄT** / **GRADE HUILE**: 30wt cst

PISTON / **KOLBEN** / **PISTON**: 3x1.3mm

LENGTH / **LANGE** / **LONGUEUR**: max mm

NOTES / **NOTIZEN** / **REMARQUES**: none

BIG BORE

SLIM BORE

MOTOR / **MOTOR** / **MOTEUR**: hpi flux pro 6.5

SPUR GEAR / **HAUPTZAHNRAD** / **COURONNE**: 87

PINION GEAR / **RITZEL** / **PIGNON**: 23

BATTERY / **AKKU** / **ACCUMULATEUR**: hpi plazma

ESC SETTINGS / **REGLER PROGRAMM** / **REGLAGE DU VARIATEUR**: kit

BALLAST POSITION / **GEWICHTSPOSITION** / **POSITION DES LEST**: SIDES SKIDPLATE

BODY / **KÖRPER** / **CORPS**: A B

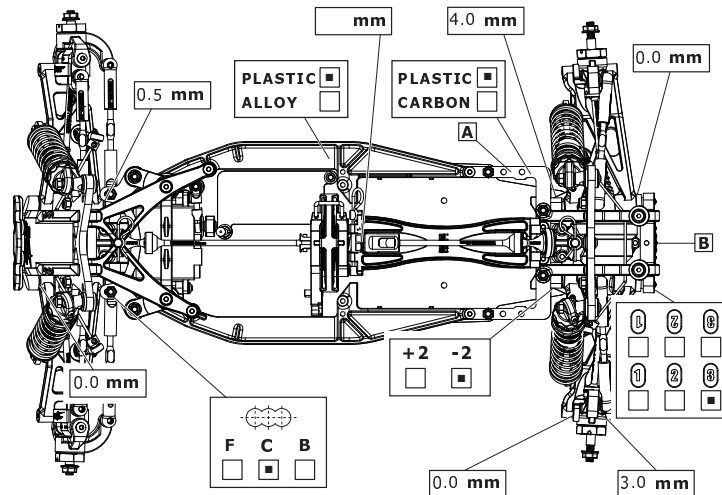

TYRES REIFEN PNEUS

| FRONT | REAR |
|---|---|
| BRAND / HERSTELLER / MARQUE : schumacher | BRAND / HERSTELLER / MARQUE : schumacher |
| TREAD / PROFIL / PROFIL : minipin | TREAD / PROFIL / PROFIL : minipin |
| COMPOUND / MISCHUNG / DURETÉ : yellow | COMPOUND / MISCHUNG / DURETÉ : yellow |
| INSERT / EINLAGEN / MOUSSE : dboots medium | INSERT / EINLAGEN / MOUSSE : dboots medium |
| WHEEL / FELGE / JANTE : kit yellow | WHEEL / FELGE / JANTE : kit yellow |
| NOTES / NOTIZEN / REMARQUES : none | NOTES / NOTIZEN / REMARQUES : none |

RESULTS PLATZIERUNG RÉSULTAT / **QUALIFYING POSITION** / **VORLAUFERGEBNIS** / **POSITION EN QUALIFICATION**: 2nd / **FINAL POSITION** / **ENDPLATZIERUNG** / **POSITION FINALE**: 1st

AVERAGE LAP / **DURCHSCHNITTSZEIT** / **TEMPS AU TOUR MOYEN**: / **BEST LAP** / **SCHNELLSTE RÜNDE** / **MEILLEUR TEMPS AU TOUR**: / **RACE TIME** / **REINDAUER** / **DURÉE DE LA COURSE**: /