

TEAM DURANGO DEX410

SETUP SHEET

NAME / NOM: Roland Macho DATE / DATUM: _____

SETUP BLATT / FICHE DE RÉGLAGE V1.1 E AIR TEMP / UMGEBUNGSTEMP.: _____ °C

EVENT / VERANSTALTUNG: Universal Staring Point TRACK / STRECKE / PISTE: _____

TRACK SIZE / STRECKENGRÖSSE / TAILLE DE LA PISTE: _____ SURFACE / STRECKENBELAG / TYPE DE SURFACE: _____ TRACTION LEVEL / GRIFF / NIVEAU D'ACCORCHE: _____ CONDITIONS / WETTER / NIVEAU D'HYDROMÉTRIE: _____

FRONT VORN AVANT

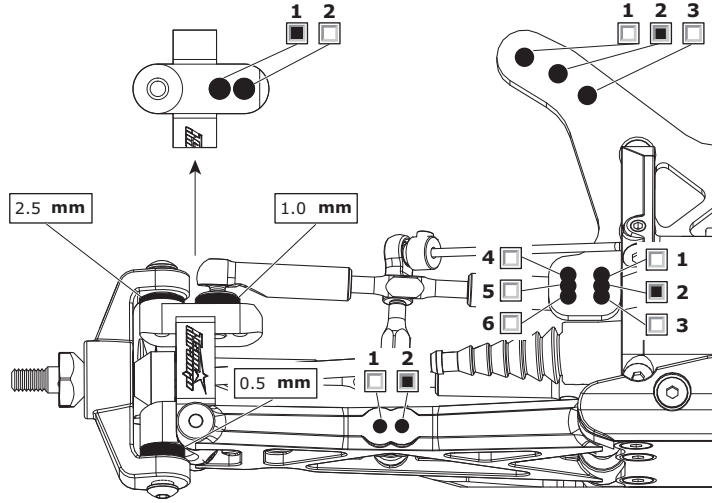

REAR HINTEN ARRIÈRE

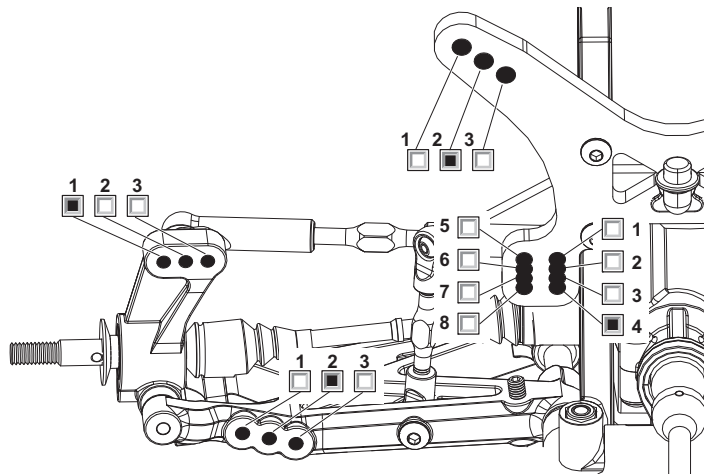

RIDE HEIGHT / **BODENFREIHEIT** / **RESSORTS**
19 mm

CAMBER ANGLE / **STURZ** / **ANGLE DE CORROSSAGE**
-1 °

CASTOR ANGLE / **NACHLAUF** / **ANGLE DE CHASSE**
Kit °

TOE IN/OUT / **VONSPUR/NACHSPUR** / **ANGLE DE PINCEMENT**
+/- 0 °

DIFF. OIL / **DIFF. ÖL** / **HUILE DE DIFF.**
5,000 .wt

SWAY BAR / **STABILISATOR** / **BARRE ANTI-ROULI**
1.3 mm

SWAY BAR LINK / **STABILISATOR HEBELLANGE** / **LIEN DE LA BARRE ANTI-ROULI**
mm

NOTES / **NOTIZEN** / **NOTES**

RIDE HEIGHT / **BODENFREIHEIT** / **RESSORTS**
mm

CAMBER ANGLE / **STURZ** / **ANGLE DE CORROSSAGE**
-1 °

DIFF. OIL / **DIFF. ÖL** / **HUILE DE DIFF.**
1,000 .wt

SWAY BAR / **STABILISATOR** / **BARRE ANTI-ROULI**
1.3 mm

SWAY BAR LINK / **STABILISATOR HEBELLANGE** / **LIEN DE LA BARRE ANTI-ROULI**
None mm

WISHBONE DROOP / **AUSFEDERWEG AXCHSE** / **DROOP DES TRIANGLES ARRIÈRES**
mm

NOTES / **NOTIZEN** / **NOTES**

MOTOR / **MOTOR** / **MOTEUR**
5.5T

SPUR GEAR / **HAUPTZAHNRAD** / **COURONNE**
87

PINION GEAR / **RITZEL** / **PIGNON**
19

BATTERY / **AKKU** / **BATTERIE**
4600 LiPo (35C)

ESC SETTINGS / **REGLER PROGRAMM** / **RÉGLAGE DU VARIATEUR**

BALLAST POSITION / **GEWICHTSPOSITION** / **POSITION DES POIDS**
 SIDES SKIDPLATE

WING / **FLÜGEL** / **TYPE D'AILERON**
DEX410

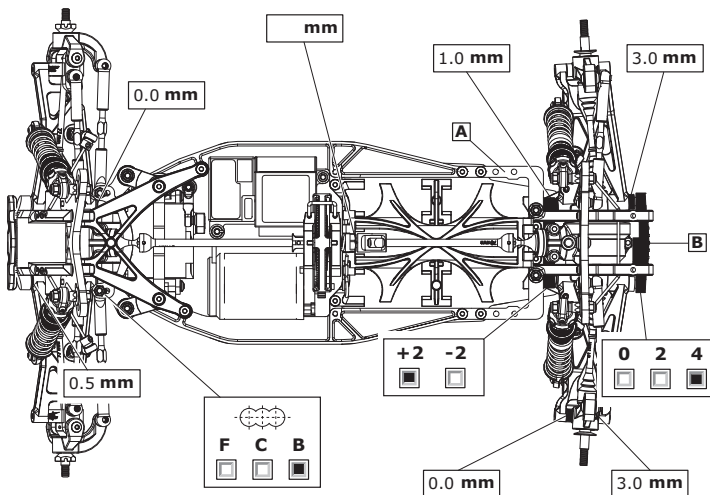

RESULTS PLATZIERUNG RÉSULTAT / **QUALIFYING POSITION** / **VORLAUFERGBNIS** / **POSITION EN QUALIF** / **FINAL POSITION** / **ENDPLATZIERUNG** / **POSITION EN FINALE**

AVERAGE LAP / **DURCHSCHNITZZEIT** / **TEMPS AU TOUR MOYEN** / **BEST LAP** / **SCHNELLSTE-RUNDE** / **MEILLEUR TEMPS AU TOUR** / **RACE TIME** / **REINDAUER** / **DURÉE DE LA COURSE**

FRONT SHOCKS / VORNE DÄMPFER / AVANT AMORTISSEURS

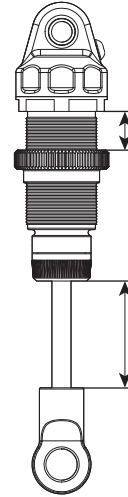

SPRINGS / **FEDERN** / **RESSORTS**
Dark Green

REBOUND / **REBOUND** / **REBOND**
0 %

PRELOAD / **FEDERVORSpannung** / **PRÉCONTRAINTÉ**
mm

OIL WT. / **ÖLVISKOSITÄT** / **GRADE HUILE**
20wt (Losi) cST

PISTON / **KOLBEN** / **PISTON**
2 Hole

LENGTH / **LÄNGE** / **LONGUEUR**
mm

NOTES / **NOTIZEN** / **NOTES**

REAR SHOCKS / HINTEN DÄMPFER / ARRIÈRE AMORTISSEURS

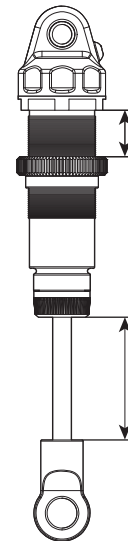

SPRINGS / **FEDERN** / **RESSORTS**
Grey

REBOUND / **REBOUND** / **REBOND**
0 %

PRELOAD / **FEDERVORSpannung** / **PRÉCONTRAINTÉ**
mm

OIL WT. / **ÖLVISKOSITÄT** / **GRADE HUILE**
20Wt (Losi) cST

PISTON / **KOLBEN** / **PISTON**
3 Hole

LENGTH / **LÄNGE** / **LONGUEUR**
mm

NOTES / **NOTIZEN** / **NOTES**

TYRES REIFEN PNEUS

FRONT / **REAR**

BRAND / **HERSTELLER** / **MARQUE**

COMPOUND / **MISCHUNG** / **GOMME**

INSERT / **EINLAGEN** / **INSERT**

WHEEL / **FELGE** / **JANTE**

NOTES / **NOTIZEN** / **NOTES**
1 Degree Rear Hubs