

TEAM DURANGO DEX410 SETUP SHEET

PRINT

SUBMIT

NAME / NOM / NAME: Richard Ralph

DATE / DATUM / DATE: 27/09/09

SETUP BLATT / FICHE DE RÉGLAGE V1.3 E

EVENT / VERANSTALTUNG / EVENEMENT: Club Meeting

TRACK / STRECKE / PISTE: Stotfold

AIR TEMP / UMGEBUNGSTEMP. / TEMPÉRATURE DE L'AIR: 20 °C

TRACK SIZE / STRECKENGRÖSSE / TAILLE DE LA PISTE: Average

SURFACE / STRECKENBELAG / TYPE DE SURFACE: Astro

TRACTION LEVEL / GRIFF / ADHÉRENCE: High

CONDITIONS / WETTER / NIVEAU D'HYDROMÉTRIE: Warm/Dry

RIDE HEIGHT
BODENFREIHEIT GARDE AU SOL
20 mm

CAMBER ANGLE
STURZ ANGLE DE CARROSSAGE
2- °

CASTOR ANGLE
NACHLAUF ANGLE DE CHASSE
kit °

TOE IN/OUT
VONSPUR/NACHSPUR ANGLE DE PINCEMENT
+/- 1 in °

DIFF. OIL
DIFF. ÖL HUILE DE DIFF.
10k .wt

SWAY BAR
STABILISATOR BARRE ANTI-ROULIS
None mm

SWAY BAR LINK
STABILISATOR HEBELLANGE LIEN DE LA BARRE ANTI-ROULIS
mm

NOTES
NOTIZEN REMARQUES

FRONT VORN AVANT

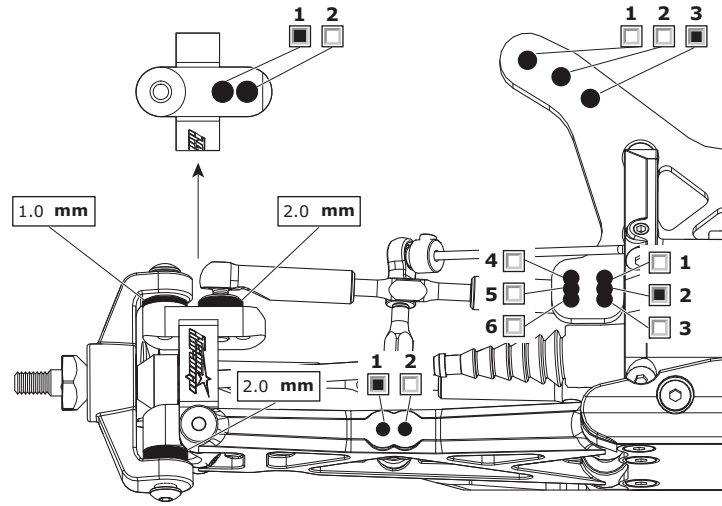

RIDE HEIGHT
BODENFREIHEIT GARDE AU SOL
20 mm

CAMBER ANGLE
STURZ ANGLE DE CORROSSAGE
2- °

DIFF. OIL
DIFF. ÖL HUILE DE DIFF.
5k .wt

SWAY BAR
STABILISATOR BARRE ANTI-ROULIS
1.3 mm

SWAY BAR LINK
STABILISATOR HEBELLANGE LIEN DE LA BARRE ANTI-ROULIS
18 mm

WISHBONE DROOP
AUSFEDERWEG/ACHSE DROOP DES TRIANGLES ARRIÈRES
Full Droop mm

NOTES
NOTIZEN REMARQUES

REAR HINTEN ARRIÈRE

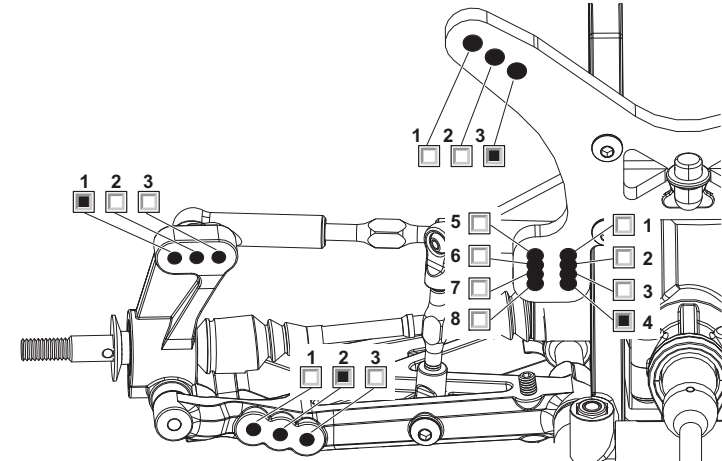

MOTOR
MOTOR MOTEUR
5.5L Novak

SPUR GEAR
HAUPTZAHNRAD COURONNE
Kit

PINION GEAR
RITZEL PIGNON
20

BATTERY
AKKU ACCUMULATEUR
Reedy 4200 35C

ESC SETTINGS
REGLER PROGRAMM RÉGLAGE DU VARIATEUR
Min drag brake

BALLAST POSITION
GEWICHTSPOSITION POSITION DES LEST
 SIDES A
 SKIDPLATE B

WING
FLÜGEL TYPE D'AILERON
Kit

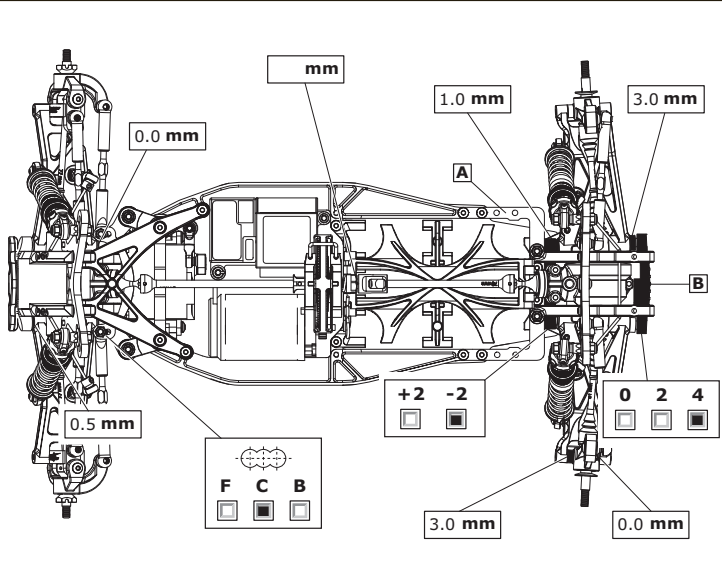

RESULTS PLATZIERUNG RÉSULTAT

QUALIFYING POSITION / VORLAUFERGEBNIS / POSITION EN QUALIFICATION: 3rd

FINAL POSITION / ENDLATZIERUNG / POSITION FINALE: 1st

AVERAGE LAP / DURCHSCHNITTSZEIT / TEMPS AU TOUR MOYEN: 23.07

BEST LAP / SCHNELLSTE-RUNDE / MEILLEUR TEMPS AU TOUR: 23.07

RACE TIME / RENWDAUER / DURÉE DE LA COURSE: 13laps 10sec

FRONT SHOCKS

VORNE DÄMPFER AVANT AMORTISSEURS

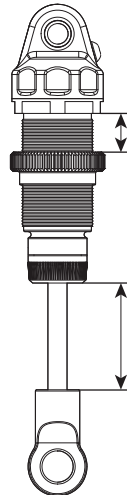

SPRINGS
FEDERN RESSORTS
Dark Blue

REBOUND
REBOUND REBOND
%

PRELOAD
FEDERVORSpannung PRÉCONTRAINTÉ
9 mm

OIL WT.
ÖLVISKOSITÄT GRADE HUILE
40 AE Oil cST

PISTON
KOLBEN PISTON
2 Holes

LENGTH
LÄNGE LONGUEUR
mm

NOTES
NOTIZEN REMARQUES
Boots on

REAR SHOCKS

HINTEN DÄMPFER ARRIÈRE AMORTISSEURS

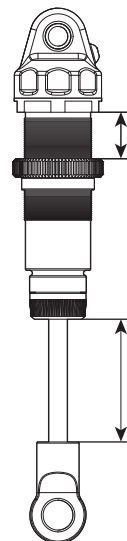

SPRINGS
FEDERN RESSORTS
Dark Green

REBOUND
REBOUND REBOND
%

PRELOAD
FEDERVORSpannung PRÉCONTRAINTÉ
14.5 mm

OIL WT.
ÖLVISKOSITÄT GRADE HUILE
40 AE Oil cST

PISTON
KOLBEN PISTON
3 Holes Drilled 1.5MM

LENGTH
LÄNGE LONGUEUR
mm

NOTES
NOTIZEN REMARQUES
Boots on

TYRES REIFEN PNEUS

FRONT | **REAR**

BRAND HERSTELLER MARQUE
Schumacher | Schumacher

COMPOUND MISCHUNG COMPOUND
Yellow Minispike | Yellow Minispike

INSERT EINLAGEN INSERT
Blue | Blue

WHEEL FELGE JANTE
Std | std

NOTES NOTIZEN REMARQUES
Worn tyres, 1 row cut off inner and outer on fronts

