

TEAM DURANGO DEX410 SETUP SHEET

PRINT

SUBMIT

NAME / NOM: Richard Ralph

DATE / DATUM: 1/11/09

SETUP BLATT / FICHE DE RÉGLAGE V1.3 E

EVENT / VERANSTALTUNG: King Of Dirt

TRACK / STRECKE: Proline Indoor Arena

AIR TEMP / UMGEBUNGSTEMP.: °

TRACK SIZE / STRECKENGRÖSSE: Small

SURFACE / STRECKENBELAG: Dirt

TRACTION LEVEL / GRIFF: Low

CONDITIONS / WETTER: NIVEAU D'HYDROMÉTRIE

RIDE HEIGHT
BODENFREIHEIT / GARDE AU SOL: 20 mm

CAMBER ANGLE
STURZ / ANGLE DE CARROSSAGE: -2 °

CASTOR ANGLE
NACHLAUF / ANGLE DE CHASSE: Kit °

TOE IN/OUT
VONSPUR/NACHSPUR / ANGLE DE PINCEMENT: +/- °

DIFF. OIL
DIFF. ÖL / HUILE DE DIFF.: 10K .wt

SWAY BAR
STABILISATOR / BARRE ANTI-ROULIS: None mm

SWAY BAR LINK
STABILISATOR HEBELLANGE / LIEN DE LA BARRE ANTI-ROULIS: mm

NOTES
NOTIZEN / REMARQUES:

FRONT VORN AVANT

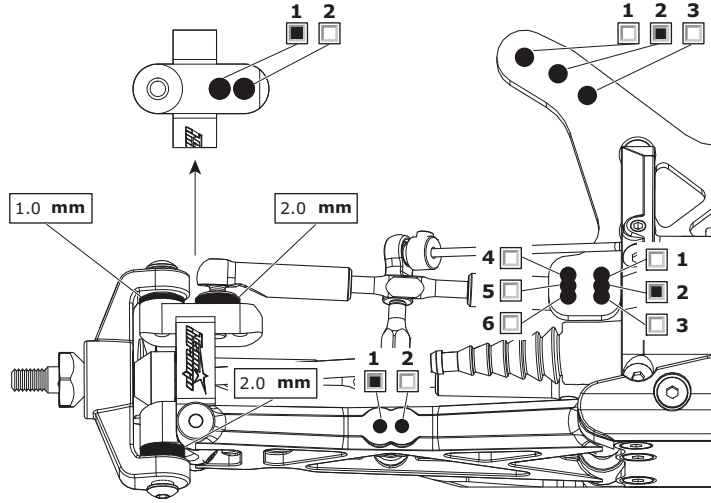

RIDE HEIGHT
BODENFREIHEIT / GARDE AU SOL: 20 mm

CAMBER ANGLE
STURZ / ANGLE DE CORROSSAGE: -2 °

DIFF. OIL
DIFF. ÖL / HUILE DE DIFF.: 5k .wt

SWAY BAR
STABILISATOR / BARRE ANTI-ROULIS: None mm

SWAY BAR LINK
STABILISATOR HEBELLANGE / LIEN DE LA BARRE ANTI-ROULIS: None mm

WISHBONE DROOP
AUSFEDERWEG / DROOP DES TRIANGLES ARRIÈRES: Max Droop mm

NOTES
NOTIZEN / REMARQUES:

REAR HINTEN ARRIÈRE

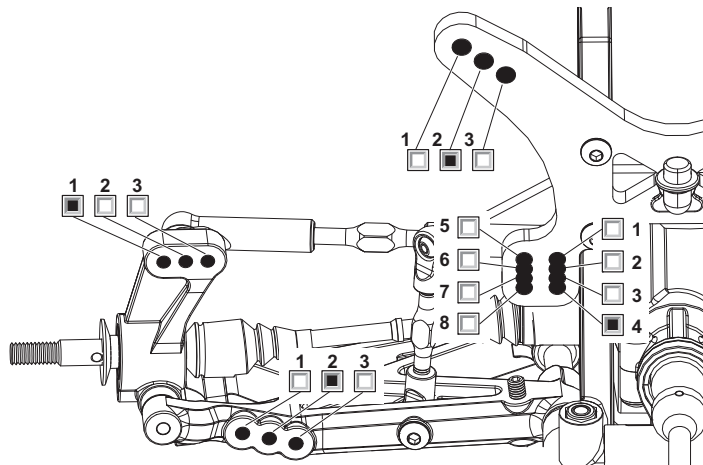

MOTOR
MOTOR / MOTEUR: Novak 5.5L

SPUR GEAR
HAUPTZAHNRAD / COURONNE: Std

PINION GEAR
RITZEL / PIGNON: 20

BATTERY
AKKU / ACCUMULATEUR: Reedy 4200 35C

ESC SETTINGS
REGLER PROGRAMM / RÉGLAGE DU VARIATEUR:

BALLAST POSITION
GEWICHTSPOSITION / POSITION DES LEST:
 SIDES SKIDPLATE

WING
FLÜGEL / TYPE D'AILERON: Std

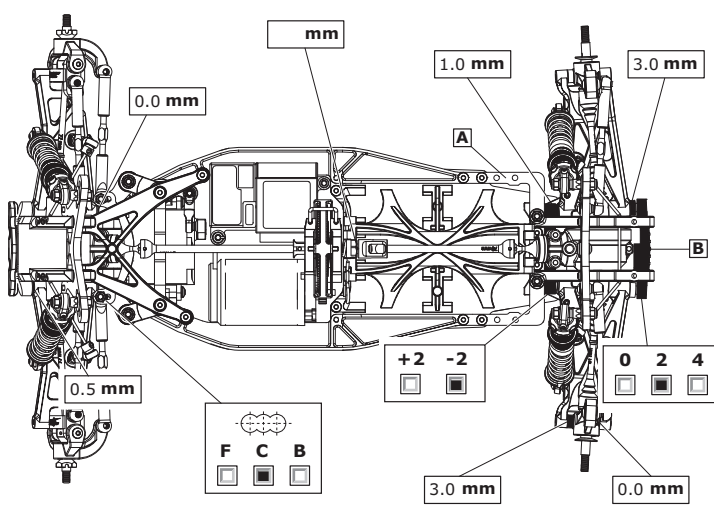

FRONT SHOCKS

VORNE DÄMPFER / AVANT AMORTISSEURS

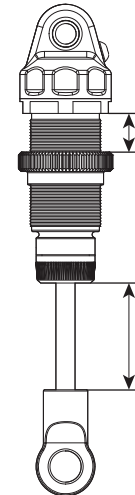

SPRINGS
FEDERN / RESSORTS: Dark Green

REBOUND
REBOUND / REBOND: %

PRELOAD
FEDERVORSpannung / PRÉCONTRAINTÉ: 9 mm

OIL WT.
ÖLVISKOSITÄT / GRADE HUILE: 40 AE cST

PISTON
KOLBEN / PISTON: 2 Hole Drilled To 1.3mm

LENGTH
LÄNGE / LONGUEUR: mm

NOTES
NOTIZEN / REMARQUES: Boots On

REAR SHOCKS

HINTEN DÄMPFER / ARRIÈRE AMORTISSEURS

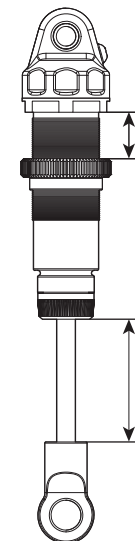

SPRINGS
FEDERN / RESSORTS: Black

REBOUND
REBOUND / REBOND: %

PRELOAD
FEDERVORSpannung / PRÉCONTRAINTÉ: 8 mm

OIL WT.
ÖLVISKOSITÄT / GRADE HUILE: 35 AE cST

PISTON
KOLBEN / PISTON: 3 Hole Drilled To 1.4mm

LENGTH
LÄNGE / LONGUEUR: mm

NOTES
NOTIZEN / REMARQUES: Boots On

TYRES REIFEN PNEUS

FRONT	REAR
BRAND / HERSTELLER / MARQUE: Proline Hole Shot	Proline Hole Shot
COMPOUND / MISCHUNG / COMPOUND: M3	M3
INSERT / EINLAGEN / INSERT: Std	Std
WHEEL / FELGE / JANTE: Std White	Std White
NOTES / NOTIZEN / REMARQUES:	

RESULTS PLATZIERUNG RÉSULTAT QUALIFYING POSITION / VORLAUFERGBNIS / POSITION EN QUALIFICATION: 3RD FINAL POSITION / ENDLATZIERUNG / POSITION FINALE: 3RD

AVERAGE LAP / DURCHSCHNITTSZEIT / TEMPS AU TOUR MOYEN: BEST LAP / SCHNELLSTE-RUNDE / MEILLEUR TEMPS AU TOUR: 14.7 RACE TIME / RENWDAUER / DURÉE DE LA COURSE: 20/ 312.11

