

TEAM DURANGO DEX410 SETUP SHEET

PRINT

SUBMIT

NAME / NOM: Richard Ralph

DATE / DATUM: 07/02/2010

SETUP BLATT / FICHE DE RÉGLAGE V1.3 E

EVENT / VERANSTALTUNG: Euro Indoor Race 2010

TRACK / STRECKE: Charleroi, Belgium

AIR TEMP / UMGEBUNGSTEMP.: °

TRACK SIZE / STRECKENGRÖSSE: Normal

SURFACE / STRECKENBELAG: Astroturf

TRACTION LEVEL / GRIFF: High

CONDITIONS / WETTER: NIVEAU D'HYDROMÉTRIE

RIDE HEIGHT
BODENFREIHEIT / GARDE AU SOL: 20 mm

CAMBER ANGLE
STURZ / ANGLE DE CARROSSAGE: -2 °

CASTOR ANGLE
NACHLAUF / ANGLE DE CHASSE: Kit °

TOE IN/OUT
VONSPUR/NACHSPUR / ANGLE DE PINCEMENT: +/- 0 mm

DIFF. OIL
DIFF. ÖL / HUILE DE DIFF.: 15k Fastrax .wt

SWAY BAR
STABILISATOR / BARRE ANTI-ROULIS: None mm

SWAY BAR LINK
STABILISATOR HEBELLANGE / LIEN DE LA BARRE ANTI-ROULIS: n/a mm

NOTES
NOTIZEN / REMARQUES:

FRONT VORN AVANT

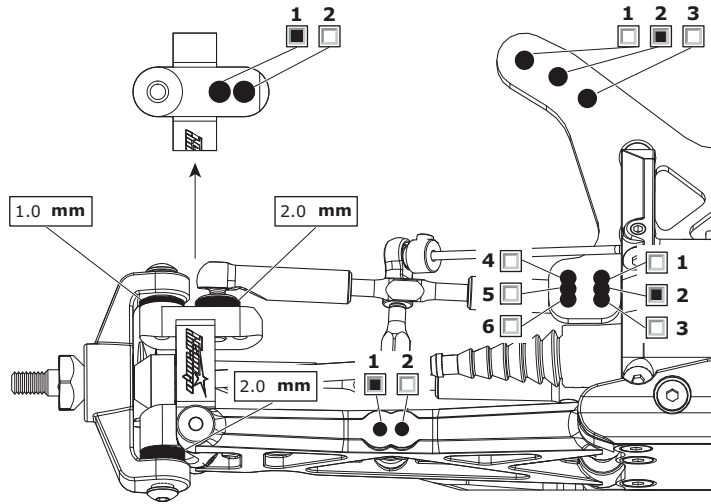

RIDE HEIGHT
BODENFREIHEIT / GARDE AU SOL: 19 mm

CAMBER ANGLE
STURZ / ANGLE DE CORROSSAGE: -2 °

DIFF. OIL
DIFF. ÖL / HUILE DE DIFF.: 7k Fastrax .wt

SWAY BAR
STABILISATOR / BARRE ANTI-ROULIS: 1.3 mm

SWAY BAR LINK
STABILISATOR HEBELLANGE / LIEN DE LA BARRE ANTI-ROULIS: 18mm mm

WISHBONE DROOP
AUSFEDERWEG / DROOP DES TRIANGLES ARRIÈRES: full droop mm

NOTES
NOTIZEN / REMARQUES:

REAR HINTEN ARRIÈRE

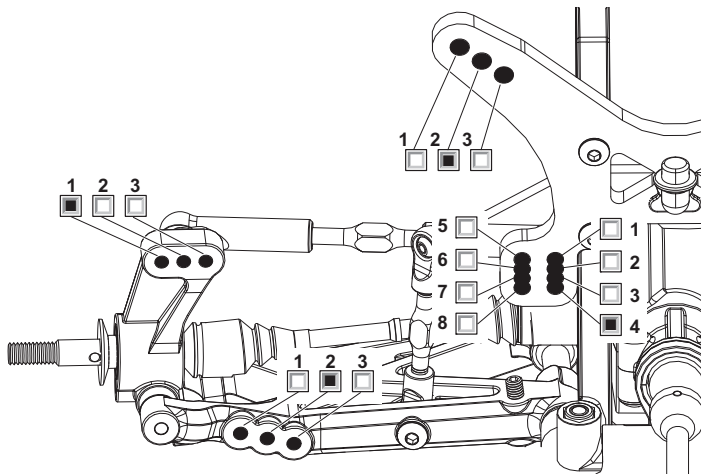

MOTOR
MOTOR / MOTEUR: Novak 5.5L

SPUR GEAR
HAUPTZAHNRAD / COURONNE: Std

PINION GEAR
RITZEL / PIGNON: 20

BATTERY
AKKU / ACCUMULATEUR: Reedy 4200 40c

ESC SETTINGS
REGLER PROGRAMM / RÉGLAGE DU VARIATEUR:

BALLAST POSITION
GEWICHTSPOSITION / POSITION DES LEST:
 SIDES SKIDPLATE

WING
FLÜGEL / TYPE D'AILERON: STD

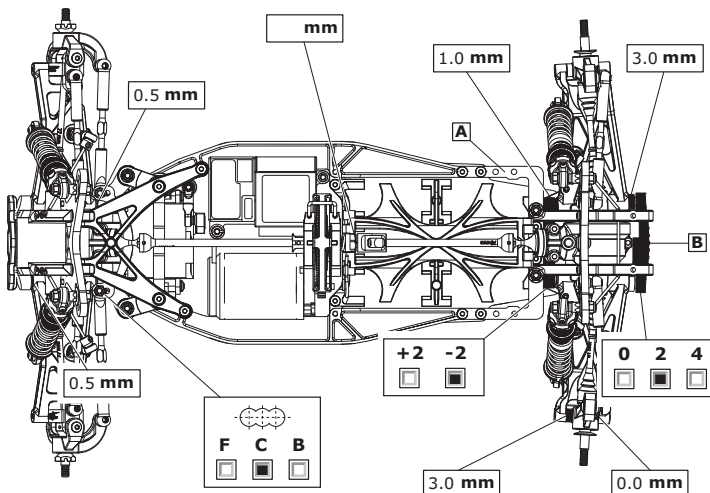

FRONT SHOCKS

VORNE DÄMPFER / AVANT AMORTISSEURS

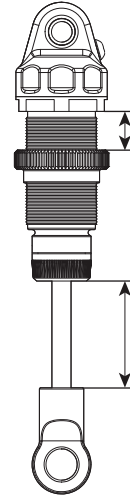

SPRINGS
FEDERN / RESSORTS: Dark Red

REBOUND
REBOUND / REBOND: %

PRELOAD
FEDERVORSPANNUNG / PRÉCONTRAINTÉ: 7 mm

OIL WT.
ÖLVISKOSITÄT / GRADE HUILE: 40wt Ae Oil cST

PISTON
KOLBEN / PISTON: 2 hole drilled to 1.3mm

LENGTH
LÄNGE / LONGUEUR: mm

NOTES
NOTIZEN / REMARQUES:

REAR SHOCKS

HINTEN DÄMPFER / ARRIÈRE AMORTISSEURS

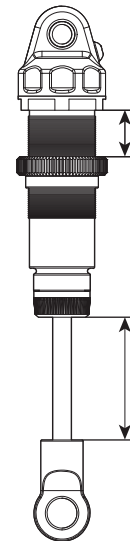

SPRINGS
FEDERN / RESSORTS: Dark Blue

REBOUND
REBOUND / REBOND: %

PRELOAD
FEDERVORSPANNUNG / PRÉCONTRAINTÉ: 2mm mm

OIL WT.
ÖLVISKOSITÄT / GRADE HUILE: 30 Ae Oil cST

PISTON
KOLBEN / PISTON: 3 hole drilled to 1.4mm

LENGTH
LÄNGE / LONGUEUR: mm

NOTES
NOTIZEN / REMARQUES:

TYRES REIFEN PNEUS

FRONT	REAR
BRAND / HERSTELLER / MARQUE: Schumacher	Schumacher
COMPOUND / MISCHUNG / COMPOUND: Yellow Minispike	Yellow Minispike
INSERT / EINLAGEN / INSERT: Panic Rc	Panic Rc
WHEEL / FELGE / JANTE: Std	Std
NOTES / NOTIZEN / REMARQUES:	

RESULTS PLATZIERUNG RÉSULTAT
 QUALIFYING POSITION / VORLAUFERGEBNIS / POSITION EN QUALIFICATION: 9th
 FINAL POSITION / ENDPLATZIERUNG / POSITION FINALE: 5th

AVERAGE LAP / DURCHSCHNITTSZEIT / TEMPS AU TOUR MOYEN: 18.6
BEST LAP / SCHNELLSTE-RUNDE / MEILLEUR TEMPS AU TOUR: 16L 15.255
RACE TIME / RENIDAUER / DURÉE DE LA COURSE: 16L 15.255

