

TEAM DURANGO DEX410 SETUP SHEET

PRINT

SUBMIT

NAME / NOM: Nathan Waters

DATE / DATUM: 8/11/09

SETUP BLATT / FICHE DE RÉGLAGE V1.3 E

EVENT / VERANSTALTUNG: Broxtowe Winter Series

TRACK / STRECKE: Indoor

AIR TEMP / UMGEBUNGSTEMP: 22 °C

TRACK SIZE / STRECKENGRÖSSE: Small/Tight

SURFACE / STRECKENBELAG: 90% Carpet

TRACTION LEVEL / GRIFF: High

CONDITIONS / WETTER: NIVEAU D'HYDROMÉTRIE

RIDE HEIGHT
BODENFREIHEIT / GARDE AU SOL: 19 mm

CAMBER ANGLE
STURZ / ANGLE DE CARROSSAGE: 2 °

CASTOR ANGLE
NACHLAUF / ANGLE DE CHASSE: Kit °

TOE IN/OUT
VONSPUR/NACHSPUR / ANGLE DE PINCEMENT: +/- 0 °

DIFF. OIL
DIFF. ÖL / HUILE DE DIFF.: 12500 .wt

SWAY BAR
STABILISATOR / BARRE ANTI-ROULIS: 1.5 mm

SWAY BAR LINK
STABILISATOR HEBELLANGE / LIEN DE LA BARRE ANTI-ROULIS: mm

NOTES
NOTIZEN / REMARQUES:

FRONT VORN AVANT

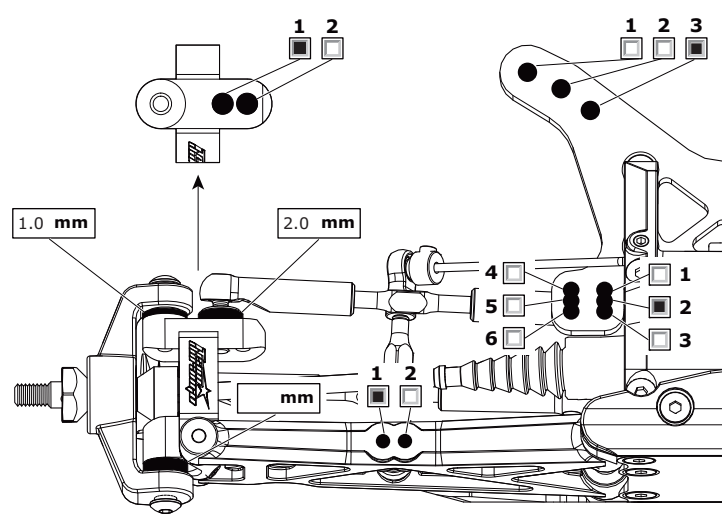

RIDE HEIGHT
BODENFREIHEIT / GARDE AU SOL: 19 mm

CAMBER ANGLE
STURZ / ANGLE DE CORROSSAGE: 2.5 °

DIFF. OIL
DIFF. ÖL / HUILE DE DIFF.: 7000 .wt

SWAY BAR
STABILISATOR / BARRE ANTI-ROULIS: 1.3 mm

SWAY BAR LINK
STABILISATOR HEBELLANGE / LIEN DE LA BARRE ANTI-ROULIS: None mm

WISHBONE DROOP
AUSFEDERWEG / DROOP DES TRIANGLES ARRIÈRES: Max mm

NOTES
NOTIZEN / REMARQUES:

REAR HINTEN ARRIÈRE

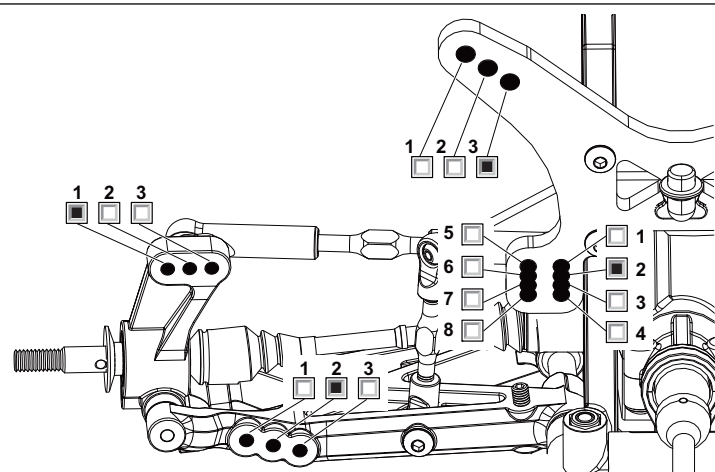

MOTOR
LRP X12 5.5

SPUR GEAR
HAUPTZAHNRAD / COURONNE: Kit

PINION GEAR
RITZEL / PIGNON: 18

BATTERY
AKKU / ACCUMULATEUR: LRP 4800 Lipo

ESC SETTINGS
REGLER PROGRAMM / RÉGLAGE DU VARIATEUR: Punch 3 Initial Brake 1 Drag 0

BALLAST POSITION
GEWICHTSPOSITION / POSITION DES LEST:
 SIDES A
 SKIDPLATE B

WING
FLÜGEL / TYPE D'AILERON: Durango

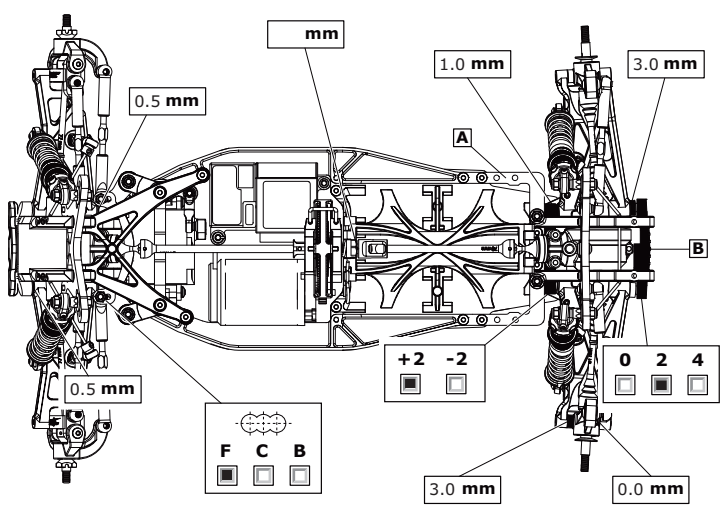

FRONT SHOCKS VORNE DÄMPFER AVANT AMORTISSEURS

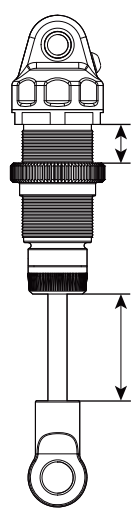

SPRINGS
FEDERN / RESSORTS: Dark Blue

REBOUND
REBOUND / REBOND: 0 %

PRELOAD
FEDERVORSpannung / PRÉCONTRAINTÉ: mm

OIL WT.
ÖLVIKOSITÄT / GRADE HUILE: 30wt cST

PISTON
KOLBEN / PISTON: 1.3mm drilled 2 hole

LENGTH
LÄNGE / LONGUEUR: mm

NOTES
NOTIZEN / REMARQUES: Shock boots fitted. 2mm Droop restrictor

REAR SHOCKS HINTEN DÄMPFER ARRIÈRE AMORTISSEURS

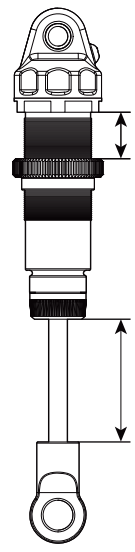

SPRINGS
FEDERN / RESSORTS: Light Blue

REBOUND
REBOUND / REBOND: 0 %

PRELOAD
FEDERVORSpannung / PRÉCONTRAINTÉ: mm

OIL WT.
ÖLVIKOSITÄT / GRADE HUILE: 30wt cST

PISTON
KOLBEN / PISTON: 54 size drilled 3 hole

LENGTH
LÄNGE / LONGUEUR: mm

NOTES
NOTIZEN / REMARQUES: Shock boots fitted

TYRES REIFEN PNEUS

| FRONT | REAR |
|---|---------------------|
| BRAND / HERSTELLER / MARQUE: Schumacher Mini Pin | Schumacher Mini Pin |
| COMPOUND / MISCHUNG / COMPOUND: Yellow | Yellow |
| INSERT / EINLAGEN / INSERT: Green Schumacher | Green Schumacher |
| WHEEL / FELGE / JANTE: Durango | Durango |
| NOTES / NOTIZEN / REMARQUES: Inner and outer row removed from front tyre | |

RESULTS PLATZIERUNG / RÉSULTAT
 QUALIFYING POSITION / VORLAUFERGESNIS / POSITION EN QUALIFICATION: 1
 FINAL POSITION / ENDPLATZIERUNG / POSITION FINALE: 1

AVERAGE LAP / DURCHSCHNITZTZEIT / TEMPS AU TOUR MOYEN: 29.5
BEST LAP / SCHNELLSTE-RUNDE / MEILLEUR TEMPS AU TOUR: 28.8
RACE TIME / RENWDAUER / DURÉE DE LA COURSE:

