

TEAM DURANGO DEX410 SETUP SHEET

PRINT

SUBMIT

NAME / NOM: James Helliwell

DATE / DATUM: 14/11/09

SETUP BLATT / FICHE DE RÉGLAGE V1.3 E

EVENT / VERANSTALTUNG: West Bridgeford Championship Round 2

TRACK / STRECKE: West Bridgeford Indoor

AIR TEMP / UMGEBUNGSTEMP.: 20 °

TRACK SIZE / STRECKENGRÖSSE: Large

SURFACE / STRECKENBELAG: Carpet/Slippy Floor

TRACTION LEVEL / GRIFF: High

CONDITIONS / WETTER: Dry

RIDE HEIGHT
BODENFREIHEIT / GARDE AU SOL
Wishbones Level: mm

CAMBER ANGLE
STURZ / ANGLE DE CARROSSAGE
-1 °

CASTOR ANGLE
NACHLAUF / ANGLE DE CHASSE
std °

TOE IN/OUT
VONSPUR/NACHSPUR / ANGLE DE PINCEMENT
+/- 1 out °

DIFF. OIL
DIFF. ÖL / HUILE DE DIFF.
7000 .wt

SWAY BAR
STABILISATOR / BARRE ANTI-ROULIS
1.3 mm

SWAY BAR LINK
STABILISATOR HEBELLANGE / LIEN DE LA BARRE ANTI-ROULIS
mm

NOTES
NOTIZEN / REMARQUES

FRONT VORN AVANT

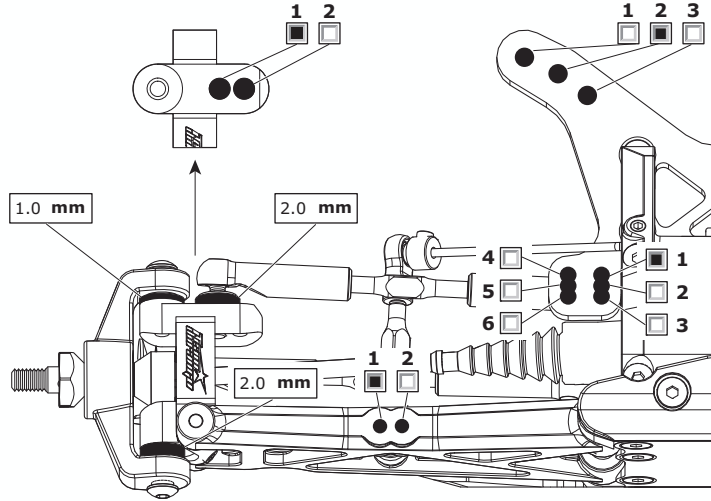

RIDE HEIGHT
BODENFREIHEIT / GARDE AU SOL
mm

CAMBER ANGLE
STURZ / ANGLE DE CORROSSAGE
°

DIFF. OIL
DIFF. ÖL / HUILE DE DIFF.
.wt

SWAY BAR
STABILISATOR / BARRE ANTI-ROULIS
1.3 mm

SWAY BAR LINK
STABILISATOR HEBELLANGE / LIEN DE LA BARRE ANTI-ROULIS
None mm

WISHBONE DROOP
AUSFEDERWEG / DROOP DES TRIANGLES ARRIÈRES
mm

NOTES
NOTIZEN / REMARQUES

REAR HINTEN ARRIÈRE

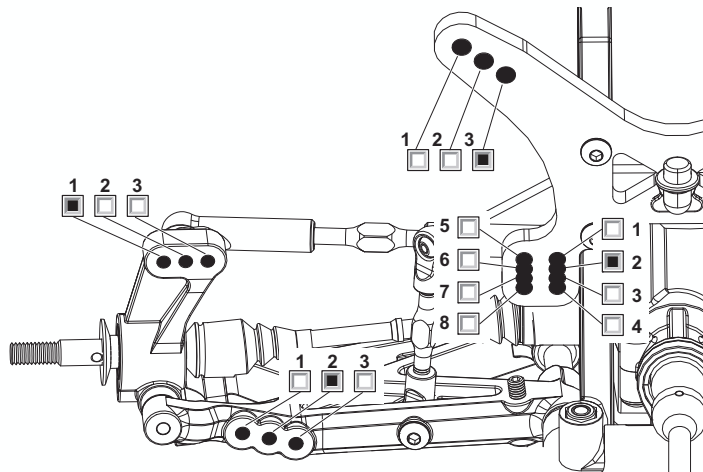

MOTOR
MOTOR / MOTEUR
5.5 SpeedPassion

SPUR GEAR
HAUPTZAHNRAD / COURONNE
84

PINION GEAR
RITZEL / PIGNON
20

BATTERY
AKKU / ACCUMULATEUR
Speed Power 4200

ESC SETTINGS
REGLER PROGRAMM / RÉGLAGE DU VARIATEUR
setting 2 throttle

BALLAST POSITION
GEWICHTSPOSITION / POSITION DES LEST
 SIDES SKIDPLATE

WING
FLÜGEL / TYPE D'AILERON

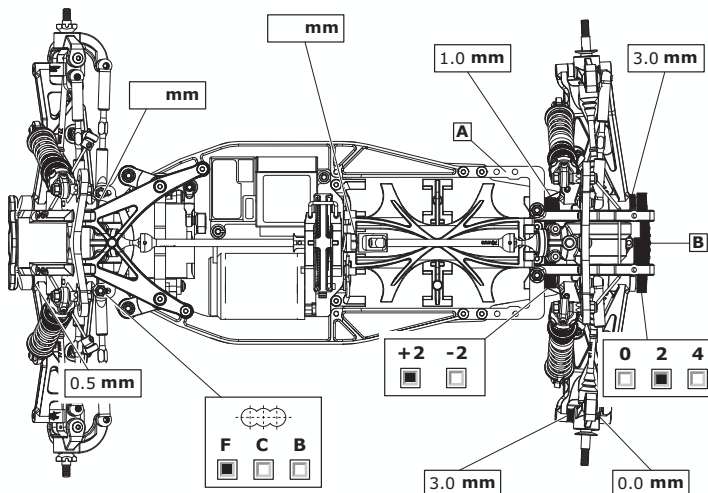

RESULTS PLATZIERUNG / RÉSULTAT
QUALIFYING POSITION / VORLAUFERGEBNIS: 2
FINAL POSITION / ENDPLATZIERUNG: 1

AVERAGE LAP
DURCHSCHNITTSZEIT / TEMPS AU TOUR MOYEN

BEST LAP
SCHNELLSTE-RUNDE / MEILLEUR TEMPS AU TOUR

RACE TIME
REINDAUER / DURÉE DE LA COURSE

FRONT SHOCKS

VORNE DÄMPFER / AVANT AMORTISSEURS

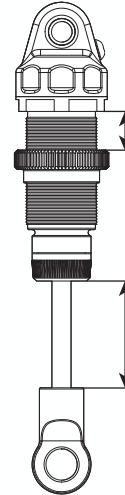

SPRINGS
FEDERN / RESSORTS
Dark Blue

REBOUND
REBOUND / REBOND
0 %

PRELOAD
FEDERVORSpannung / PRÉCONTRAINTÉ
9 mm

OIL WT.
ÖLVISKOSITÄT / GRADE HUILE
35 cST

PISTON
KOLBEN / PISTON
2 hole 1.3mm

LENGTH
LÄNGE / LONGUEUR
2mm restrictor mm

NOTES
NOTIZEN / REMARQUES

REAR SHOCKS

HINTEN DÄMPFER / ARRIÈRE AMORTISSEURS

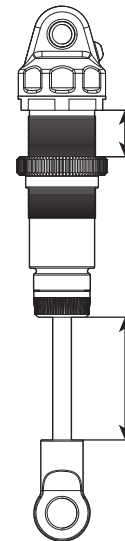

SPRINGS
FEDERN / RESSORTS
Light Blue

REBOUND
REBOUND / REBOND
0 %

PRELOAD
FEDERVORSpannung / PRÉCONTRAINTÉ
7 mm

OIL WT.
ÖLVISKOSITÄT / GRADE HUILE
30 cST

PISTON
KOLBEN / PISTON
3 hole, 1.3mm

LENGTH
LÄNGE / LONGUEUR
mm

NOTES
NOTIZEN / REMARQUES
TrishBits Rear Brass Weights, 52g, plastic

TYRES REIFEN PNEUS

FRONT | **REAR**

BRAND / HERSTELLER / MARQUE
Schumacher | Schumacher

COMPOUND / MISCHUNG / COMPOUND
yellow | yellow

INSERT / EINLAGEN / INSERT
med | med

WHEEL / FELGE / JANTE
durango | durango

NOTES / NOTIZEN / REMARQUES
minipins