

TEAM DURANGO DEX410 SETUP SHEET

PRINT

SUBMIT

NAME / NOM: Gilles Bennardo

DATE / DATUM: 20.09.2009

SETUP BLATT / FICHE DE RÉGLAGE V1.3 E

EVENT / VERANSTALTUNG: Training

TRACK / STRECKE: La Ferté Gaucher (Indoor track)

AIR TEMP / UMGEBUNGSTEMP.: 25 °C

TRACK SIZE / STRECKENGRÖSSE: Medium

SURFACE / STRECKENBELAG: Dirt

TRACTION LEVEL / GRIFF: Medium

CONDITIONS / WETTER: Dry

RIDE HEIGHT
BODENFREIHEIT / GARDE AU SOL: 19 mm

CAMBER ANGLE
STURZ / ANGLE DE CARROSSAGE: 1.5 °

CASTOR ANGLE
NACHLAUF / ANGLE DE CHASSE: Stock °

TOE IN/OUT
VONSPUR/NACHSPUR / ANGLE DE PINCEMENT: 0 °

DIFF. OIL
DIFF. ÖL / HUILE DE DIFF.: Tornado 7000 .wt

SWAY BAR
STABILISATOR / BARRE ANTI-ROULIS: 1.3 mm

SWAY BAR LINK
STABILISATOR HEBELLANGE / LIEN DE LA BARRE ANTI-ROULIS: 19 mm

NOTES
NOTIZEN / REMARQUES:

FRONT VORN AVANT

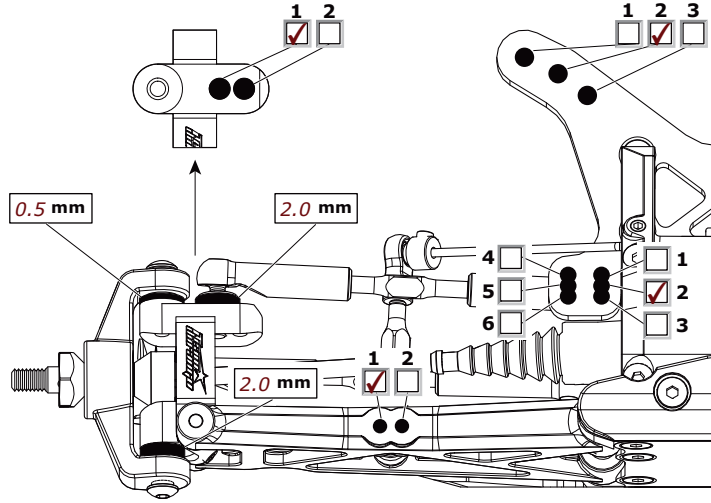

RIDE HEIGHT
BODENFREIHEIT / GARDE AU SOL: 22 mm

CAMBER ANGLE
STURZ / ANGLE DE CORROSSAGE: 1 °

DIFF. OIL
DIFF. ÖL / HUILE DE DIFF.: Tornado 5000 .wt

SWAY BAR
STABILISATOR / BARRE ANTI-ROULIS: 1.3 mm

SWAY BAR LINK
STABILISATOR HEBELLANGE / LIEN DE LA BARRE ANTI-ROULIS: 19 mm

WISHBONE DROOP
AUSFEDERWEG / DROOP DES TRIANGLES ARRIÈRES: 1 mm

NOTES
NOTIZEN / REMARQUES:

REAR HINTEN ARRIÈRE

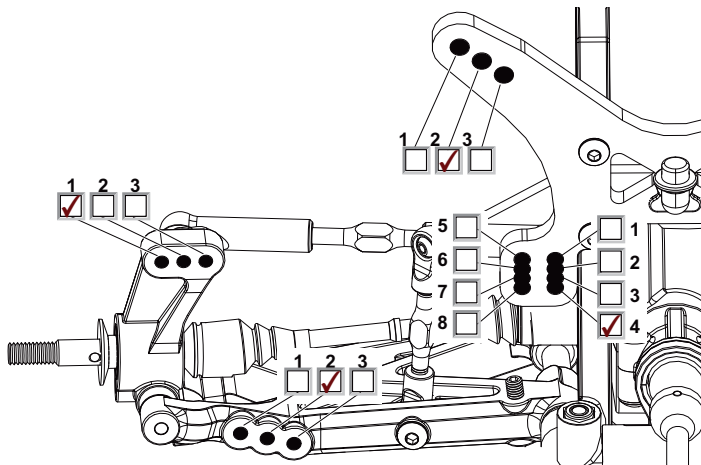

MOTOR
MOTOR / MOTEUR:

SPUR GEAR
HAUPTZAHNRAD / COURONNE:

PINION GEAR
RITZEL / PIGNON:

BATTERY
AKKU / ACCUMULATEUR:

ESC SETTINGS
REGLER PROGRAMM / RÉGLAGE DU VARIATEUR:

BALLAST POSITION
GEWICHTSPOSITION / POSITION DES LEST:
 SIDES SKIDPLATE

WING
FLÜGEL / TYPE D'AILERON:

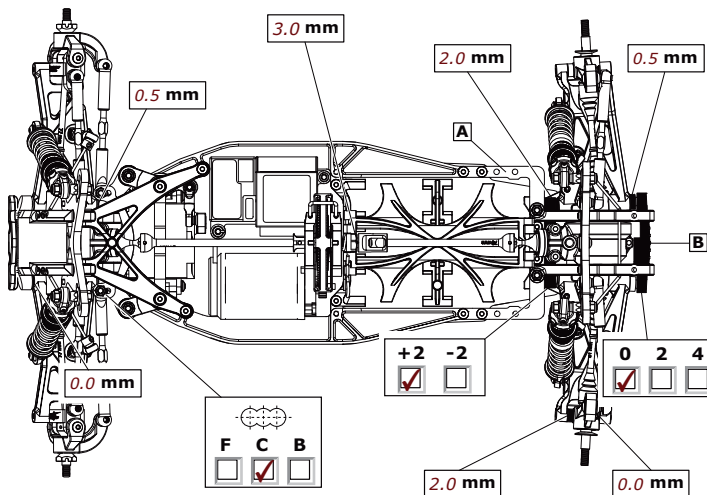

RESULTS PLATZIERUNG RÉSULTAT
 QUALIFYING POSITION / VORLAUFERGEBNIS: FINAL POSITION / ENDLATZIERUNG: 2nd

AVERAGE LAP / DURCHSCHNITTSZEIT: BEST LAP / SCHNELLSTE-RUNDE: RACE TIME / RENWDAUER:

FRONT SHOCKS

VORNE DÄMPFER / AVANT AMORTISSEURS

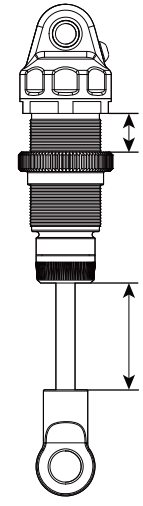

SPRINGS
FEDERN / RESSORTS: Dark Blue

REBOUND
REBOUND / REBOND: 5mm %

PRELOAD
FEDERVORSPANNUNG / PRÉCONTRAINTÉ: 9 mm

OIL WT.
ÖLVISKOSITÄT / GRADE HUILE: 35 wt AE cST

PISTON
KOLBEN / PISTON: 2 holes

LENGTH
LÄNGE / LONGUEUR: 90 mm

NOTES
NOTIZEN / REMARQUES:

REAR SHOCKS

HINTEN DÄMPFER / ARRIÈRE AMORTISSEURS

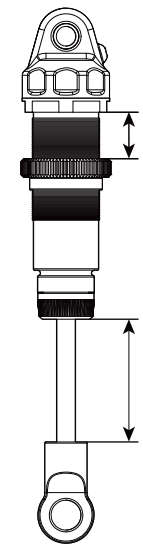

SPRINGS
FEDERN / RESSORTS: Light Blue

REBOUND
REBOUND / REBOND: 5mm %

PRELOAD
FEDERVORSPANNUNG / PRÉCONTRAINTÉ: 8.5 mm

OIL WT.
ÖLVISKOSITÄT / GRADE HUILE: 35wt AE cST

PISTON
KOLBEN / PISTON: 3 holes

LENGTH
LÄNGE / LONGUEUR: 105 mm

NOTES
NOTIZEN / REMARQUES:

TYRES REIFEN PNEUS

FRONT | **REAR**

BRAND / HERSTELLER / MARQUE: Losi Stud | Losi Stud

COMPOUND / MISCHUNG / COMPOUND: Silver | Silver

INSERT / EINLAGEN / INSERT: Standard | Standard

WHEEL / FELGE / JANTE: Yokomo | Yokomo

NOTES / NOTIZEN / REMARQUES: Yokomo MR4BX for rear wheel

www.team-durango.com

