

TEAM DURANGO DEX410 SETUP SHEET

PRINT

SUBMIT

NAME / NOM NAME:

DATE / DATUM DATE:

SETUP BLATT / FICHE DE RÉGLAGE V1.2 E

EVENT / VERANSTALTUNG / EVENEMENT:

TRACK / STRECKE / PISTE:

AIR TEMP / UMGEBUNGSTEMP. / TEMPÉRATURE DE L'AIR:

TRACK SIZE / STRECKENGRÖSSE / TAILLE DE LA PISTE:

SURFACE / STRECKENBELAG / TYPE DE SURFACE:

TRACTION LEVEL / GRIFF / NIVEAU D'ACCORCHE:

CONDITIONS / WETTER / NIVEAU D'HYDROMÉTRIE:

FRONT VORN AVANT

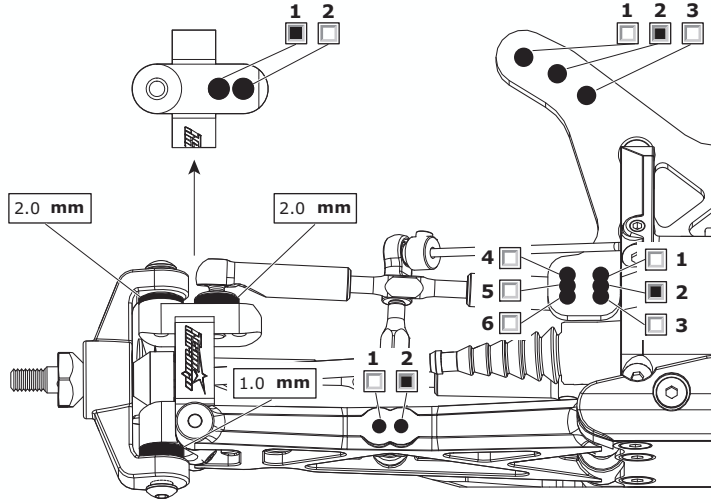

REAR HINTEN ARRIÈRE

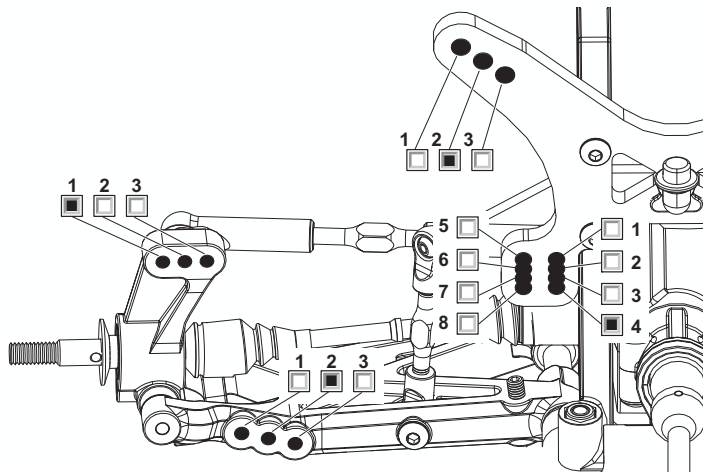

RIDE HEIGHT / **BODENFREIHEIT** / **RESSORTS**
 mm

CAMBER ANGLE / **STURZ** / **ANGLE DE CORROSSAGE**
 °

CASTOR ANGLE / **NACHLAUF** / **ANGLE DE CHASSE**
 °

TOE IN/OUT / **VONSPUR/NACHSPUR** / **ANGLE DE PINCEMENT**
 °

DIFF. OIL / **DIFF. ÖL** / **HUILE DE DIFF.**
 Serpent .wt

SWAY BAR / **STABILISATOR** / **BARRE ANTI-ROULI**
 mm

SWAY BAR LINK / **STABILISATOR HEBELLANGE** / **LIEN DE LA BARRE ANTI-ROULI**
 mm

NOTES / **NOTIZEN** / **NOTES**

RIDE HEIGHT / **BODENFREIHEIT** / **RESSORTS**
 mm

CAMBER ANGLE / **STURZ** / **ANGLE DE CORROSSAGE**
 °

DIFF. OIL / **DIFF. ÖL** / **HUILE DE DIFF.**
 Serpent .wt

SWAY BAR / **STABILISATOR** / **BARRE ANTI-ROULI**
 mm

SWAY BAR LINK / **STABILISATOR HEBELLANGE** / **LIEN DE LA BARRE ANTI-ROULI**
 mm

WISHBONE DROOP / **AUSFEDERWEG AXCHSE** / **DROOP DES TRIANGLES ARRIÈRES**
 mm

NOTES / **NOTIZEN** / **NOTES**

MOTOR / **MOTOR** / **MOTEUR**
 SP

SPUR GEAR / **HAUPTZAHNRAD** / **COURONNE**

PINION GEAR / **RITZEL** / **PIGNON**

BATTERY / **AKKU** / **BATTERIE**
 SP

ESC SETTINGS / **REGLER PROGRAMM** / **RÉGLAGE DU VARIATEUR**

BALLAST POSITION / **GEWICHTSPOSITION** / **POSITION DES POIDS**
 SIDES A
 SKIDPLATE B

WING / **FLÜGEL** / **TYPE D'AILERON**

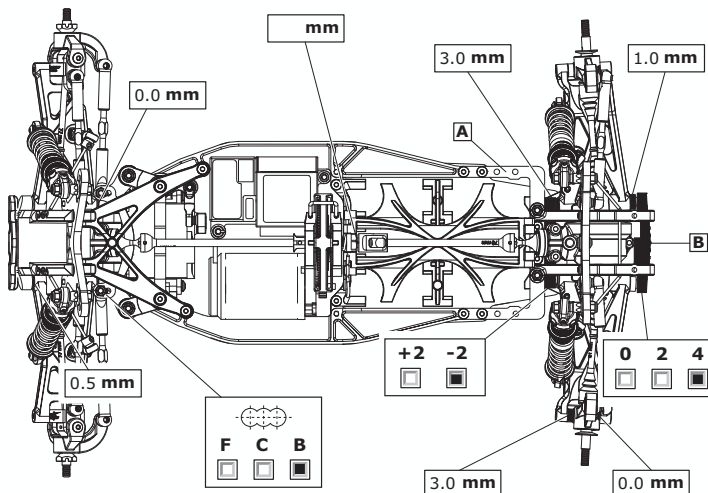

FRONT SHOCKS / VORNE DÄMPFER / AVANT AMORTISSEURS

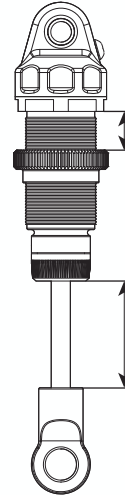

SPRINGS / **FEDERN** / **RESSORTS**

REBOUND / **REBOUND** / **REBOND**
 %

PRELOAD / **FEDERVORSpannung** / **PRÉCONTRAINTÉ**
 mm

OIL WT. / **ÖLVISKOSITÄT** / **GRADE HUILE**
 Losi cST

PISTON / **KOLBEN** / **PISTON**

LENGTH / **LÄNGE** / **LONGUEUR**
 mm

NOTES / **NOTIZEN** / **NOTES**

REAR SHOCKS / HINTEN DÄMPFER / ARRIÈRE AMORTISSEURS

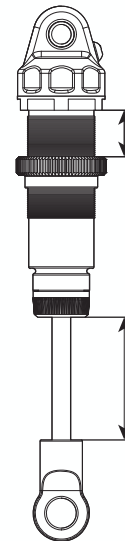

SPRINGS / **FEDERN** / **RESSORTS**

REBOUND / **REBOUND** / **REBOND**
 %

PRELOAD / **FEDERVORSpannung** / **PRÉCONTRAINTÉ**
 mm

OIL WT. / **ÖLVISKOSITÄT** / **GRADE HUILE**
 Losi cST

PISTON / **KOLBEN** / **PISTON**

LENGTH / **LÄNGE** / **LONGUEUR**
 mm

NOTES / **NOTIZEN** / **NOTES**

TYRES REIFEN PNEUS

FRONT	REAR
BRAND / HERSTELLER / MARQUE Proline Hole-Shot	BRAND / HERSTELLER / MARQUE Proline Hole-Shot
COMPOUND / MISCHUNG / GOMME M3	COMPOUND / MISCHUNG / GOMME M3
INSERT / EINLAGEN / INSERT Original	INSERT / EINLAGEN / INSERT Original
WHEEL / FELGE / JANTE Durango	WHEEL / FELGE / JANTE Durango
NOTES / NOTIZEN / NOTES Sehr guter Griff aber hoher Verschleiß	

RESULTS PLATZIERUNG RÉSULTAT

QUALIFYING POSITION / **VÖRLAUFERGEBNIS** / **POSITION EN QUALIF**: **FINAL POSITION** / **ENDPLATZIERUNG** / **POSITION EN FINALE**:

AVERAGE LAP / **DURCHSCHNITTZEIT** / **TEMPS AU TOUR MOYEN**: **BEST LAP** / **SCHNELLSTE-RUNDE** / **MEILLEUR TEMPS AU TOUR**: **RACE TIME** / **REINDAUER** / **DURÉE DE LA COURSE**: