

TEAM DURANGO DEX410 SETUP SHEET

PRINT

SUBMIT

NAME / NOM: David Orbell

DATE / DATUM: 18/10/2009

SETUP BLATT / FICHE DE RÉGLAGE V1.3 E

EVENT / VERANSTALTUNG: Winter Series Round 1

TRACK / STRECKE: Stotfold

AIR TEMP / UMGEBUNGSTEMP.: 13 °

TRACK SIZE / STRECKENGRÖSSE: Medium / Large

SURFACE / STRECKENBELAG: Astro-Turf

TRACTION LEVEL / GRIFF: High

CONDITIONS / WETTER: Dry

RIDE HEIGHT
BODENFREIHEIT / GARDE AU SOL: 19 mm

CAMBER ANGLE
STURZ / ANGLE DE CARROSSAGE: -1.5 °

CASTOR ANGLE
NACHLAUF / ANGLE DE CHASSE: Standard °

TOE IN/OUT
VONSPUR/NACHSPUR / ANGLE DE PINCEMENT: +/- 0 °

DIFF. OIL
DIFF. ÖL / HUILE DE DIFF.: 15000 .wt

SWAY BAR
STABILISATOR / BARRE ANTI-ROULIS: None mm

SWAY BAR LINK
STABILISATOR HEBELLANGE / LIEN DE LA BARRE ANTI-ROULIS: mm

NOTES
NOTIZEN / REMARQUES: 1mm Bump Steer Washer

FRONT VORN AVANT

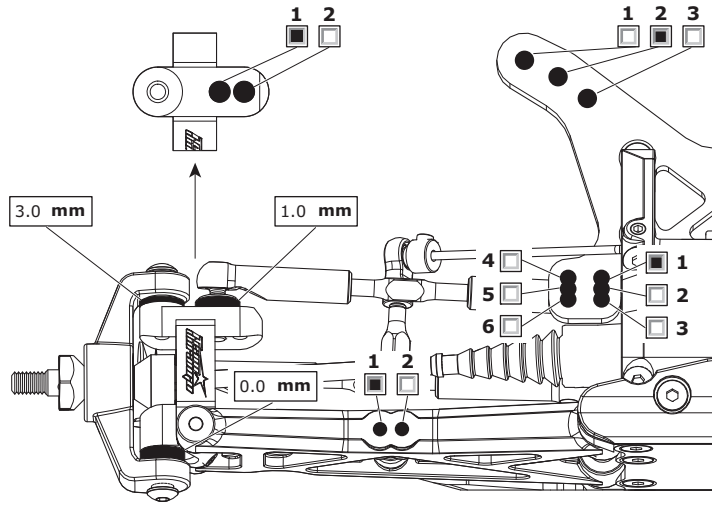

RIDE HEIGHT
BODENFREIHEIT / GARDE AU SOL: 19 mm

CAMBER ANGLE
STURZ / ANGLE DE CORROSSAGE: -2 °

DIFF. OIL
DIFF. ÖL / HUILE DE DIFF.: 5000 .wt

SWAY BAR
STABILISATOR / BARRE ANTI-ROULIS: None mm

SWAY BAR LINK
STABILISATOR HEBELLANGE / LIEN DE LA BARRE ANTI-ROULIS: mm

WISHBONE DROOP
AUSFEDERWEG / DROOP DES TRIANGLES ARRIÈRES: Max mm

NOTES
NOTIZEN / REMARQUES:

REAR HINTEN ARRIÈRE

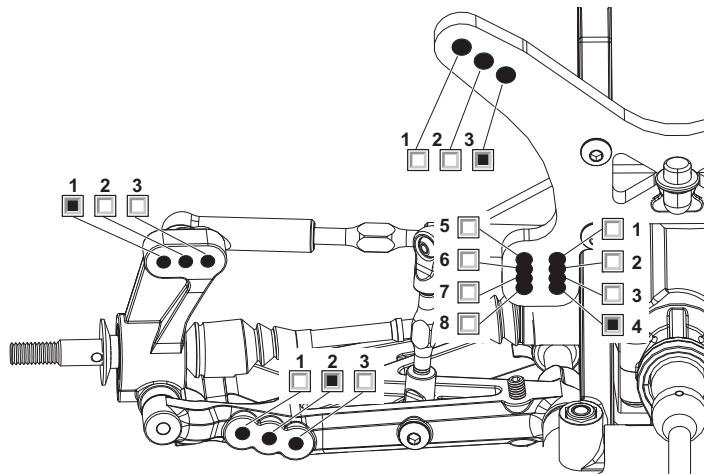

MOTOR
MOTOR / MOTEUR: 6.5T Nosram

SPUR GEAR
HAUPTZAHNRAD / COURONNE: 87

PINION GEAR
RITZEL / PIGNON: 22

BATTERY
AKKU / ACCUMULATEUR: GM4200 30c

ESC SETTINGS
REGLER PROGRAMM / RÉGLAGE DU VARIATEUR:

BALLAST POSITION
GEWICHTSPOSITION / POSITION DES LEST:
 SIDES A
 SKIDPLATE B

WING
FLÜGEL / TYPE D'AILERON: Standard

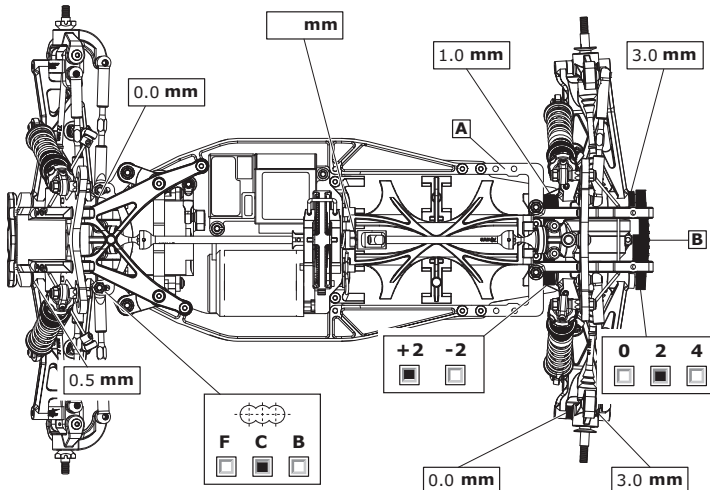

RESULTS PLATZIERUNG RÉSULTAT
 QUALIFYING POSITION / VORLAUFERGEBNIS: 8
 FINAL POSITION / ENDPLATZIERUNG: 6

AVERAGE LAP
DURCHSCHNITTSZEIT / TEMPS AU TOUR MOYEN: _____

BEST LAP
SCHNELLSTE-RUNDE / MEILLEUR TEMPS AU TOUR: _____

RACE TIME
REINDAUER / DURÉE DE LA COURSE: _____

FRONT SHOCKS VORNE DÄMPFER / AVANT AMORTISSEURS

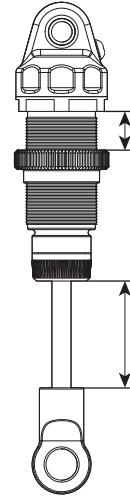

SPRINGS
FEDERN / RESSORTS: Dark Red

REBOUND
REBOUND / REBOND: %

PRELOAD
FEDERVORSpannung / PRÉCONTRAINTÉ: mm

OIL WT.
ÖLVIKSOSITÄT / GRADE HUILE: 32.5wt Losi cST

PISTON
KOLBEN / PISTON: 2 x 1.3mm (Drilled)

LENGTH
LÄNGE / LONGUEUR: mm

NOTES
NOTIZEN / REMARQUES:

REAR SHOCKS HINTEN DÄMPFER / ARRIÈRE AMORTISSEURS

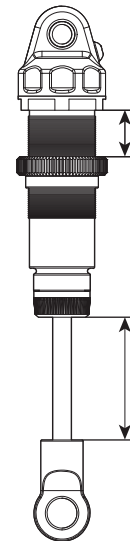

SPRINGS
FEDERN / RESSORTS: Light Green

REBOUND
REBOUND / REBOND: %

PRELOAD
FEDERVORSpannung / PRÉCONTRAINTÉ: mm

OIL WT.
ÖLVIKSOSITÄT / GRADE HUILE: 32.5wt Losi cST

PISTON
KOLBEN / PISTON: 3 x 1.4mm Drilled

LENGTH
LÄNGE / LONGUEUR: mm

NOTES
NOTIZEN / REMARQUES:

TYRES REIFEN PNEUS

FRONT	REAR
BRAND / HERSTELLER / MARQUE: Schumacher	Schumacher
COMPOUND / MISCHUNG / COMPOUND: Yellow	Yellow
INSERT / EINLAGEN / INSERT: Mr 'O' Firm	Mr 'O'
WHEEL / FELGE / JANTE: DEX410 White	DEX410 White
NOTES / NOTIZEN / REMARQUES: Front: Inside/Outside 2 off. Back: Outside 1 off	

