

# TEAM DURANGO DEX410/R SETUP SHEET

PRINT

SUBMIT

NAME  NOM NAME

DATE  DATUM DATE

SETUP BLATT FICHE DE RÉGLAGE V1.0 E

EVENT  VERANSTALTUNG EVENT

TRACK  STRECKE PISTE

AIR TEMP  UMGEBUNGSTEMP. TEMPÉRATURE DE L'AIR

TRACK SIZE  STRECKENGRÖSSE TAILLE DE LA PISTE

SURFACE  STRECKENBELAG TYPE OF SURFACE

TRACTION LEVEL  GRIFF ADHÉRENCE

CONDITIONS  WETTER NIVEAU D'HYDROMÉTRIE

**RIDE HEIGHT**  
BODENFREIHEIT GARDE AU SOL  
 mm

**CAMBER ANGLE**  
STURZ ANGLE DE CARROSSAGE  
 °

**CASTOR ANGLE**  
NACHLAUF ANGLE DE CHASSE  
 °

**TOE IN/OUT**  
VONSPUR/NACHSPUR ANGLE DE PINCEMENT  
 °

**DIFF. OIL**  
DIFF. ÖL HUILE DE DIFF.  
 .wt

**SWAY BAR**  
STABILISATOR BARRE ANTI-ROULIS  
 mm

**SWAY BAR LINK**  
STABILISATOR HEBELLANGE LIEN DE LA BARRE ANTI-ROULIS  
 mm

**NOTES**  
NOTIZEN REMARQUES

## FRONT VORN AVANT

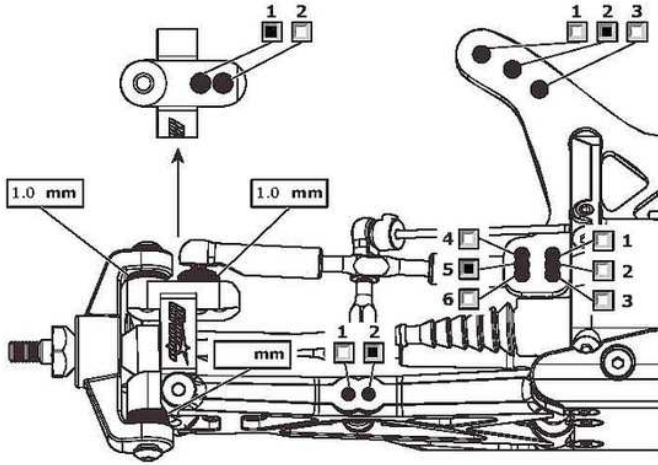

**RIDE HEIGHT**  
BODENFREIHEIT GARDE AU SOL  
 mm

**CAMBER ANGLE**  
STURZ ANGLE DE CORROSSAGE  
 °

**DIFF. OIL**  
DIFF. ÖL HUILE DE DIFF.  
 .wt

**SWAY BAR**  
STABILISATOR BARRE ANTI-ROULIS  
 mm

**SWAY BAR LINK**  
STABILISATOR HEBELLANGE LIEN DE LA BARRE ANTI-ROULIS  
 mm

**WISHBONE DROOP**  
AUSFEDERWEGACHSE DROOP DES TRIANGLES ARRIÈRES  
 mm

**NOTES**  
NOTIZEN REMARQUES

## REAR HINTEN ARRIÈRE

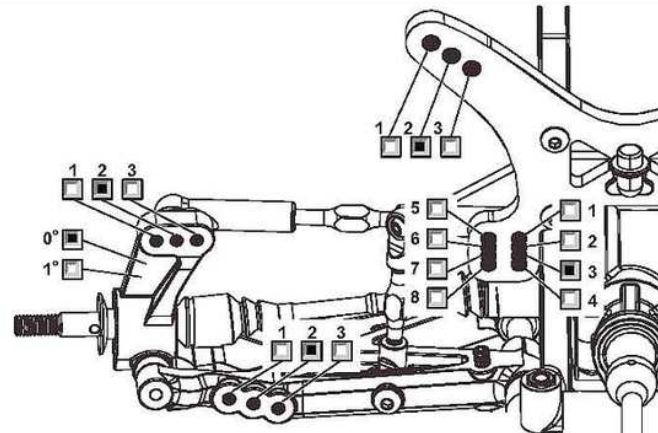

## FRONT SHOCKS VORNE DÄMPFER AVANT AMORTISSEURS

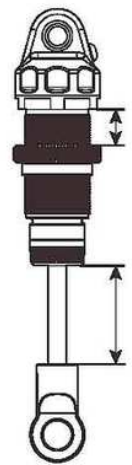

**SPRINGS**  
FEDERN RESSORTS

**REBOUND**  
REBOUND REBOND  
 %

**PRELOAD**  
FEDERVORSpannung PRÉCONTRAINTÉ  
 mm

**OIL WT.**  
ÖLVIKSOSITÄT GRADE HUILE  
 cST

**PISTON**  
KOLBEN PISTON

**LENGTH**  
LANGE LONGUEUR  
 mm

**NOTES**  
NOTIZEN REMARQUES

## REAR SHOCKS HINTEN DÄMPFER ARRIÈRE AMORTISSEURS

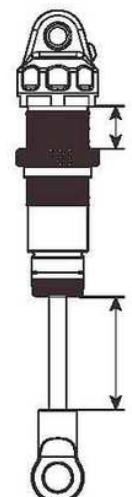

**SPRINGS**  
FEDERN RESSORTS

**REBOUND**  
REBOUND REBOND  
 %

**PRELOAD**  
FEDERVORSpannung PRÉCONTRAINTÉ  
 mm

**OIL WT.**  
ÖLVIKSOSITÄT GRADE HUILE  
 cST

**PISTON**  
KOLBEN PISTON

**LENGTH**  
LANGE LONGUEUR  
 mm

**NOTES**  
NOTIZEN REMARQUES

**MOTOR** MOTOR MOTEUR

**SPUR GEAR**  
HAUPTZAHNRAD COURONNE

**PINION GEAR**  
RITZEL PIGNON

**BATTERY**  
AKKU ACCUMULATEUR

**ESC SETTINGS**  
REGLER PROGRAMM RÉGLAGE DU VARIATEUR

**BALLAST POSITION**  
GEWICHTSPOSITION POSITION DES LEST  
 SIDES  A  
 SKIDPLATE  B

**WING**  
FLÜGEL TYPE D'AILERON

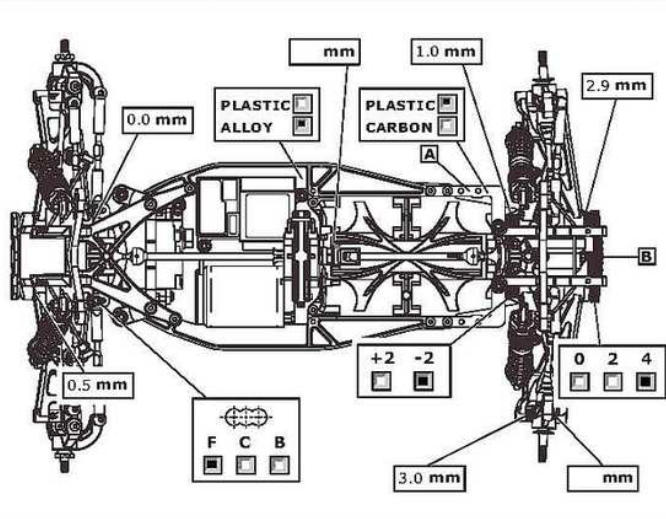

## TYRES REIFEN PNEUS

**FRONT** | **REAR**

**BRAND** HERSTELLER MARQUE  
 |

**COMPOUND** MISCHUNG COMPOUND

**INSERT** EINLAGEN INSERT  
 |

**WHEEL** FELGE JANTE  
 |

**NOTES** NOTIZEN REMARQUES

**RESULTS PLATZIERUNG RÉSULTAT**

QUALIFYING POSITION  VORLAUFERGEWINS POSITION EN QUALIFICATION

FINAL POSITION  ENDPATZIERUNG POSITION FINALE

AVERAGE LAP  DURCHSCHNITTSZEIT TEMPS AU TOUR MOYEN

BEST LAP  SCHWELSTE RÜNDE MEILLEUR TEMPS AU TOUR

RACE TIME  RENNDAUER DURÉE DE LA COURSE

