

TEAM DURANGO DEX410/R SETUP SHEET

PRINT

SUBMIT

NAME NOM NAME Billy Fischer

DATE DATUM DATE 20/03/11

SETUP BLATT FICHE DE RÉGLAGE V1.0 E

EVENT VERANSTALTUNG EVENEMENT Cactus Classic

TRACK STRECKE PISTE SRS Raceway (Scottsdale, AZ)

AIR TEMP UMGEBUNGSTEMP. TEMPÉRATURE DE L'AIR 26 °

TRACK SIZE STRECKENGRÖSSE TAILLE DE LA PISTE Med/Large

SURFACE STRECKENBELAG TYPE DE SURFACE Dirt (Blue Groove)

TRACTION LEVEL GRIFF ADHÉRENCE High

CONDITIONS WETTER NIVEAU D'HYDROMÉTRIE Dry

RIDE HEIGHT
BODENFREIHEIT GARDE AU SOL
19.5 mm

CAMBER ANGLE
STURZ ANGLE DE CARROSSAGE
-1 °

CASTOR ANGLE
NACHLAUF ANGLE DE CHASSE
Stock °

TOE IN/OUT
VONSPUR/NACHSPUR ANGLE DE PINCEMENT
+/- 0 °

DIFF. OIL
DIFF. ÖL HUILE DE DIFF.
5000 .wt

SWAY BAR
STABILISATOR BARRE ANTI-ROULIS
1.3 mm

SWAY BAR LINK
STABILISATOR HEBEL/LANGE LIEN DE LA BARRE ANTI-ROULIS
18.0 mm

NOTES
NOTIZEN REMARQUES

FRONT VORN AVANT

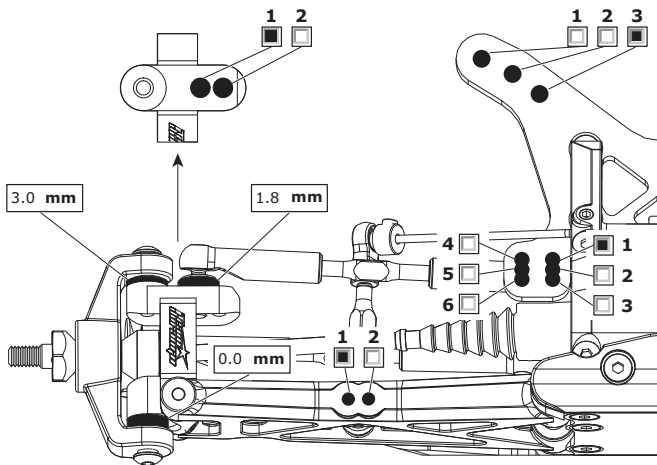

RIDE HEIGHT
BODENFREIHEIT GARDE AU SOL
20 mm

CAMBER ANGLE
STURZ ANGLE DE CORROSSAGE
-1 °

DIFF. OIL
DIFF. ÖL HUILE DE DIFF.
3000 .wt

SWAY BAR
STABILISATOR BARRE ANTI-ROULIS
1.5 mm

SWAY BAR LINK
STABILISATOR HEBEL/LANGE LIEN DE LA BARRE ANTI-ROULIS
18.0 mm

WISHBONE DROOP
AUSFEDERWEG AXSE DROOP DES TRIANGLES ARRIÈRES
Max mm

NOTES
NOTIZEN REMARQUES

REAR HINTEN ARRIÈRE

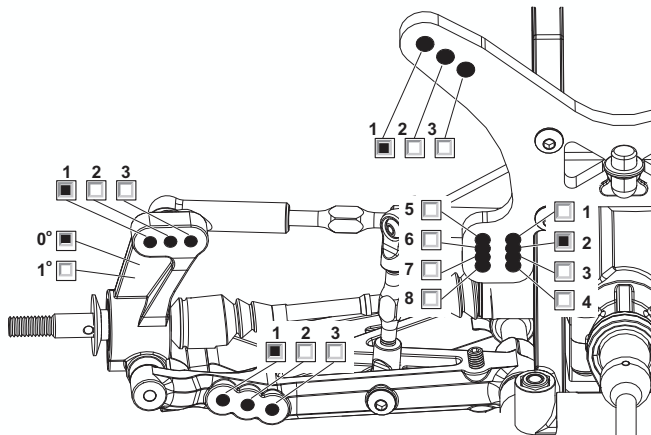

MOTOR MOTOR MOTEUR
Viper 5.5

SPUR GEAR
HAUPTZÄHNRAD COURONNE
87

PINION GEAR
RITZEL PIGNON
19

BATTERY
AKKU ACCUMULATEUR
SMC 5200 60c

ESC SETTINGS
REGLER PROGRAMM RÉGLAGE DU VARIATEUR
Complicated :)

BALLAST POSITION
GEWICHTSPOSITION POSITION DES LEST
 SIDES A
 SKIDPLATE B

WING
FLÜGEL TYPE D'AILERON
JConcepts 7"

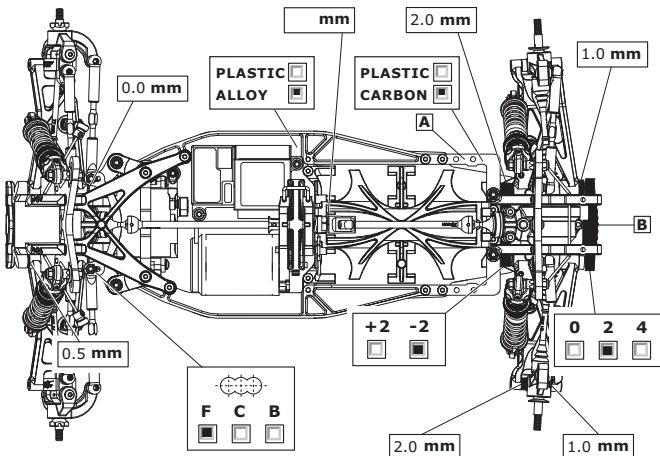

FRONT SHOCKS VORNE DÄMPFER AVANT AMORTISSEURS

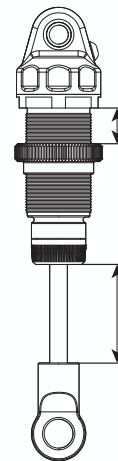

SPRINGS
FEDERN RESSORTS
Dark Green

REBOUND
REBOUND REBOND
0 %

PRELOAD
FEDERVORSpannung PRÉCONTRAINTÉ
11.6 mm

OIL WT.
ÖLVISKOSITÄT GRADE HUILE
25wt Losi cST

PISTON
KOLBEN PISTON
1.2mm x 4

LENGTH
LÄNGE LONGUEUR
24 mm

NOTES
NOTIZEN REMARQUES
Big Bore Shocks

REAR SHOCKS HINTEN DÄMPFER ARRIÈRE AMORTISSEURS

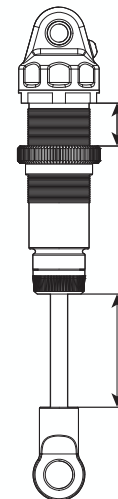

SPRINGS
FEDERN RESSORTS
Light Green

REBOUND
REBOUND REBOND
0 %

PRELOAD
FEDERVORSpannung PRÉCONTRAINTÉ
14.25 mm

OIL WT.
ÖLVISKOSITÄT GRADE HUILE
20 wt Losi cST

PISTON
KOLBEN PISTON
1.2mm x 5

LENGTH
LÄNGE LONGUEUR
33 mm

NOTES
NOTIZEN REMARQUES

TYRES REIFEN PNEUS

FRONT | **REAR**

BRAND HERSTELLER MARQUE
JC Bar Code | JC Bar Code

COMPOUND MISCHUNG COMPOUND
Orange | Orange

INSERT EINLAGEN INSERT
Full Rear | PL 2 Stage

WHEEL FELGE JANTE
Durango | Durango

NOTES NOTIZEN REMARQUES

RESULTS PLATZIERUNG RÉSULTAT

QUALIFYING POSITION VORLAUFERGEREBNIS POSITION EN QUALIFICATION

FINAL POSITION ENDPLATZIERUNG POSITION FINALE

AVERAGE LAP DURCHSCHNITTSTZEIT TEMPS AU TOUR MOYEN

BEST LAP SCHNELLSTE RÜNDE MEILLEUR TEMPS AU TOUR

RACE TIME RENNDAUER DURÉE DE LA COURSE

