

# TEAM DURANGO DEX410

# SETUP SHEET

セットアップシート V1.1

DRIVER

DATE  /  /

EVENT

TRACK

AIR TEMP

TRACK SIZE

SURFACE

TRACTION LEVEL

CONDITIONS

RIDE HEIGHT 車高  
16 mm

CAMBER ANGLE キャンバー角  
-1.5 °

CAMBER ANGLE キャスター角  
キット標準 °

TOE IN/OUT トー角  
+/- -0.5 °

DIFF. OIL デフオイル  
20000 .wt

SWAY BAR スタビライザー  
mm

SWAY BAR LINK スタビライザーリンク  
mm

NOTES メモ

## FRONT フロント

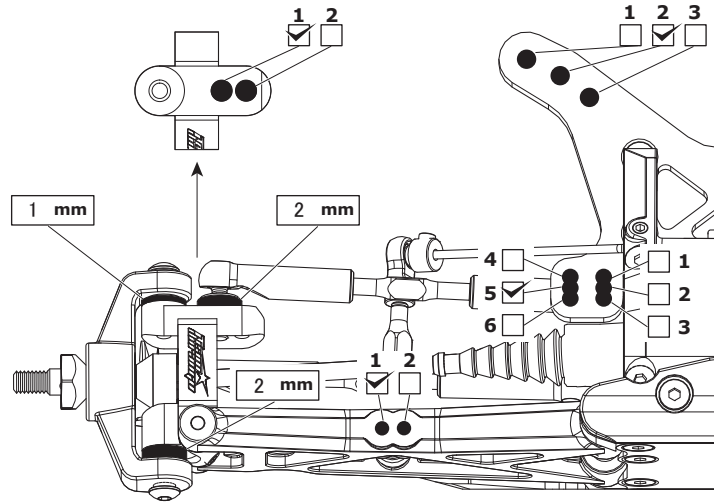

RIDE HEIGHT 車高  
16 mm

CAMBER ANGLE キャンバー角  
-1.5 °

DIFF. OIL デフオイル  
10000 .wt

SWAY BAR スタビライザー  
1.3 mm

SWAY BAR LINK スタビライザーリンク  
18 mm

WISHBONE DROOP ドループ  
mm

NOTES メモ  
TD712003を内側につける

## REAR リア

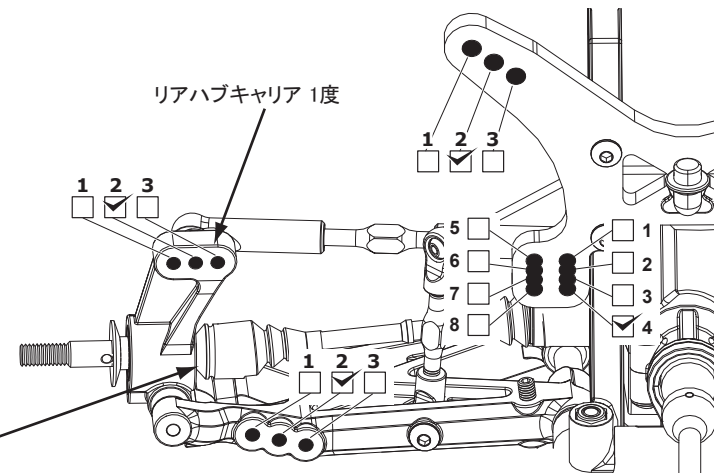

MOTOR モーター  
SPEED PASSION 7.5R

SPUR GEAR スパーギア  
87T

PINION GEAR ピニオンギア  
24T

BATTERY バッテリー  
SPEE POWER LiPo 30C 4200

ESC SETTINGS ESCセッティング

BALLAST POSITION ウェイト位置  
バラシングウェイトセット使用

WING ウイング

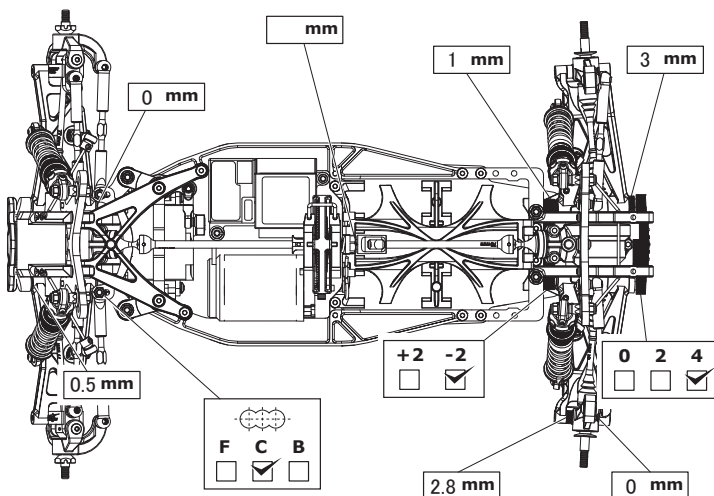

## FRONT SHOCKS フロント ショック

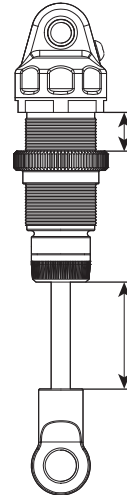

SPRINGS スプリング

ダークブルー

REBOUND リバウンド

PRELOAD プリロード

OIL WT. ショックオイル

30 cST

PISTON ピストン

2穴

LENGTH シャフト長

25.5 mm

NOTES メモ

ショックシリンダー内に0.5mm厚のカラーを入れる。

## REAR SHOCKS HINTEN DÄMPFER ARRIÈRE AMORTISSEURS リアショック

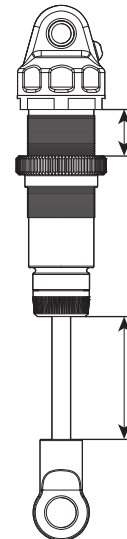

SPRINGS スプリング

ライトレッド

REBOUND リバウンド

%

PRELOAD プリロード

mm

OIL WT. ショックオイル

25 cST

PISTON ピストン

2穴

LENGTH シャフト長

33.8 mm

NOTES メモ

## TYRES タイヤ

FRONT

REAR

BRAND ブランド

COMPOUND コンパウンド

INSERT インサート

WHEEL ホイール

NOTES メモ

## RESULTS

AVG. LAP 平均ラップ

QUALIFYING POSITION 予選結果

FINAL POSITION 決勝結果

BEST LAP ベストラップ

RACE TIME レースタイム