

# TEAM DURANGO DEX410 SETUP SHEET

PRINT

SUBMIT

NAME / NOM / NAME: Adam Skelding

DATE / DATUM / DATE: 30/09/2009

SETUP BLATT / FICHE DE RÉGLAGE V1.3 E

EVENT / VERANSTALTUNG / EVENEMENT: Club Meeting

TRACK / STRECKE / PISTE: Mansfield (Botany Park)

AIR TEMP / UMGEBUNGSTEMP. / TEMPÉRATURE DE L'AIR: 18 °

TRACK SIZE / STRECKENGRÖSSE / TAILLE DE LA PISTE: Small

SURFACE / STRECKENBELAG / TYPE DE SURFACE: Carpet

TRACTION LEVEL / GRIFF / ADHÉRENCE: High

CONDITIONS / WETTER / NIVEAU D'HYDROMÉTRIE: Dry

**RIDE HEIGHT**  
BODENFREIHEIT GARDE AU SOL  
18 mm

**CAMBER ANGLE**  
STURZ ANGLE DE CARROSSAGE  
-1 °

**CASTOR ANGLE**  
NACHLAUF ANGLE DE CHASSE  
Kit °

**TOE IN/OUT**  
VONSPUR/NACHSPUR ANGLE DE PINCEMENT  
+/- 0 °

**DIFF. OIL**  
DIFF. ÖL HUILE DE DIFF.  
15,000 .wt

**SWAY BAR**  
STABILISATOR BARRE ANTI-ROULIS  
None mm

**SWAY BAR LINK**  
STABILISATOR HEBELLANGE LIEN DE LA BARRE ANTI-ROULIS  
mm

**NOTES**  
NOTIZEN REMARQUES

## FRONT VORN AVANT

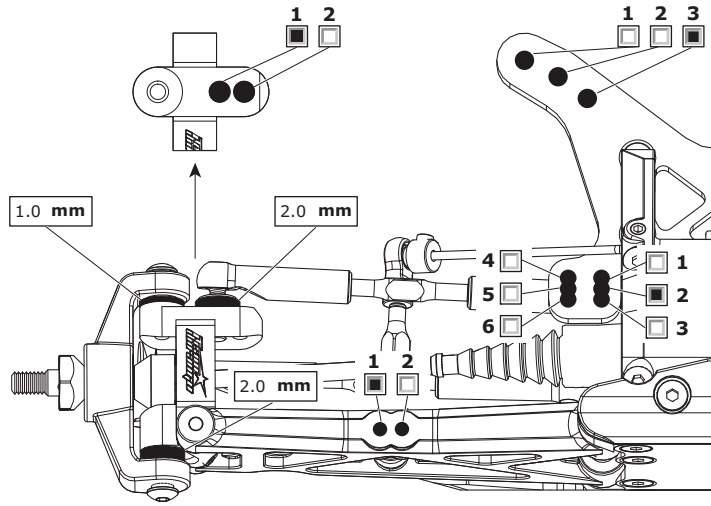

**RIDE HEIGHT**  
BODENFREIHEIT GARDE AU SOL  
18 mm

**CAMBER ANGLE**  
STURZ ANGLE DE CORROSSAGE  
-1 °

**DIFF. OIL**  
DIFF. ÖL HUILE DE DIFF.  
7,000 .wt

**SWAY BAR**  
STABILISATOR BARRE ANTI-ROULIS  
1.3 mm

**SWAY BAR LINK**  
STABILISATOR HEBELLANGE LIEN DE LA BARRE ANTI-ROULIS  
18.0 mm

**WISHBONE DROOP**  
AUSFEDERWEG/ACHSE DROOP DES TRIANGLES ARRIÈRES  
Max with Screws mm

**NOTES**  
NOTIZEN REMARQUES

## REAR HINTEN ARRIÈRE

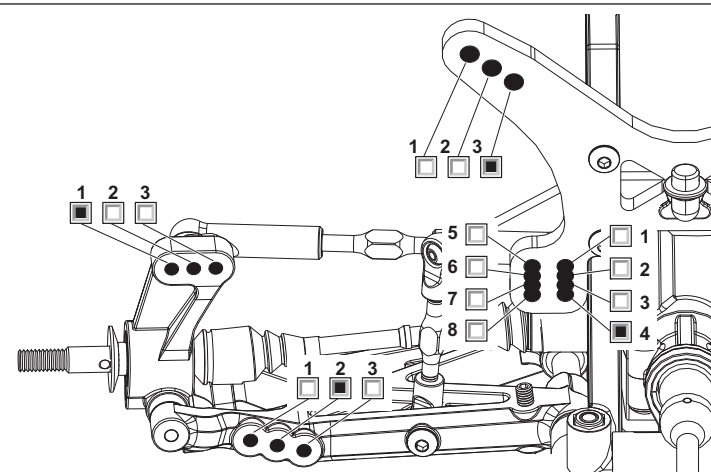

**MOTOR** MOTOR MOTEUR  
Speed Passion 6.5T (v2.0)

**SPUR GEAR**  
HAUPTZAHNRAD COURONNE  
87

**PINION GEAR**  
RITZEL PIGNON  
21

**BATTERY**  
AKKU ACCUMULATEUR  
Speed Power 4200 (30C)

**ESC SETTINGS**  
REGLER PROGRAMM RÉGLAGE DU VARIATEUR

**BALLAST POSITION**  
GEWICHTSPOSITION POSITION DES LEST  
 SIDES  A  
 SKIDPLATE  B

**WING**  
FLÜGEL TYPE D'AILERON  
DEX410

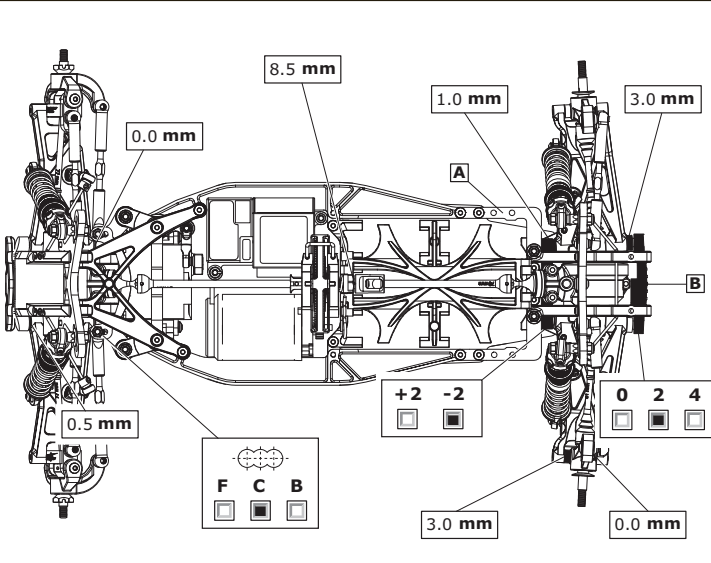

## FRONT SHOCKS VORNE DÄMPFER AVANT AMORTISSEURS

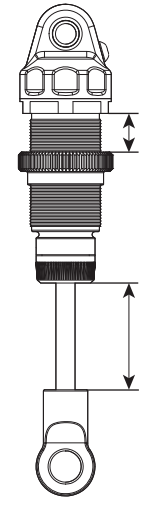

**SPRINGS**  
FEDERN RESSORTS  
Dark Blue

**REBOUND**  
REBOUND REBOND  
0 %

**PRELOAD**  
FEDERVORSPANNUNG PRÉCONTRAINTÉ  
6.9 mm

**OIL WT.**  
ÖLVISKOSITÄT GRADE HUILE  
450 cST

**PISTON**  
KOLBEN PISTON  
2 x 1.3mm Drilled

**LENGTH**  
LÄNGE LONGUEUR  
24.0 mm

**NOTES**  
NOTIZEN REMARQUES  
2mm Limiter Inside Boots On

## REAR SHOCKS HINTEN DÄMPFER ARRIÈRE AMORTISSEURS

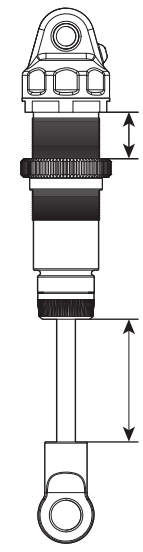

**SPRINGS**  
FEDERN RESSORTS  
Light Green

**REBOUND**  
REBOUND REBOND  
0 %

**PRELOAD**  
FEDERVORSPANNUNG PRÉCONTRAINTÉ  
7.5 mm

**OIL WT.**  
ÖLVISKOSITÄT GRADE HUILE  
400 cST

**PISTON**  
KOLBEN PISTON  
3 x 1.4mm Drilled

**LENGTH**  
LÄNGE LONGUEUR  
33.5 mm

**NOTES**  
NOTIZEN REMARQUES  
Boots on

## TYRES REIFEN PNEUS

FRONT	REAR
<b>BRAND</b> HERSTELLER MARQUE Schumacher	Schumacher
<b>COMPOUND</b> MISCHUNG COMPOUND Yellow	Yellow
<b>INSERT</b> EINLAGEN INSERT Edit Purple	Edit Purple
<b>WHEEL</b> FELGE JANTE DEX410 White	DEX410 White
<b>NOTES</b> NOTIZEN REMARQUES Inner and outer row off front. No holes in tyres.	

**RESULTS PLATZIERUNG RÉSULTAT** QUALIFYING POSITION / VORLAUFERGEBNIS POSITION EN QUALIFICATION: TQ FINAL POSITION / ENDPATZIERUNG POSITION FINALE: 1st

**AVERAGE LAP** DURCHSCHNITTSZEIT TEMPS AU TOUR MOYEN: BEST LAP / SCHNELLSTE-RUNDE MEILLEUR TEMPS AU TOUR: RACE TIME / RENWDAUER DURÉE DE LA COURSE:

