

TEAM DURANGO DEX410 SETUP SHEET

PRINT

SUBMIT

NAME / NOM: Adam Skelding DATE / DATUM: 30/05/2010 SETUP BLATT / FICHE DE RÉGLAGE V1.3 E

EVENT / VERANSTALTUNG: Mid EaST Regional TRACK / STRECKE: Eastrax AIR TEMP / UMGEBUNGSTEMP.: 14 °

TRACK SIZE / STRECKENGRÖSSE: Medium SURFACE / STRECKENBELAG: Astro TRACTION LEVEL / GRIFF: v.High CONDITIONS / WETTER: Dry

RIDE HEIGHT
BODENFREIHEIT / GARDE AU SOL: 20 mm

CAMBER ANGLE
STURZ / ANGLE DE CARROSSAGE: -2 °

CASTOR ANGLE
NACHLAUF / ANGLE DE CHASSE: Kit °

TOE IN/OUT
VONSPUR/NACHSPUR / ANGLE DE PINCEMENT: +/- 0 mm

DIFF. OIL
DIFF. ÖL / HUILE DE DIFF.: 12000 .wt

SWAY BAR
STABILISATOR / BARRE ANTI-ROULIS: None mm

SWAY BAR LINK
STABILISATOR HEBELLANGE / LIEN DE LA BARRE ANTI-ROULIS: N/A mm

NOTES
NOTIZEN / REMARQUES:

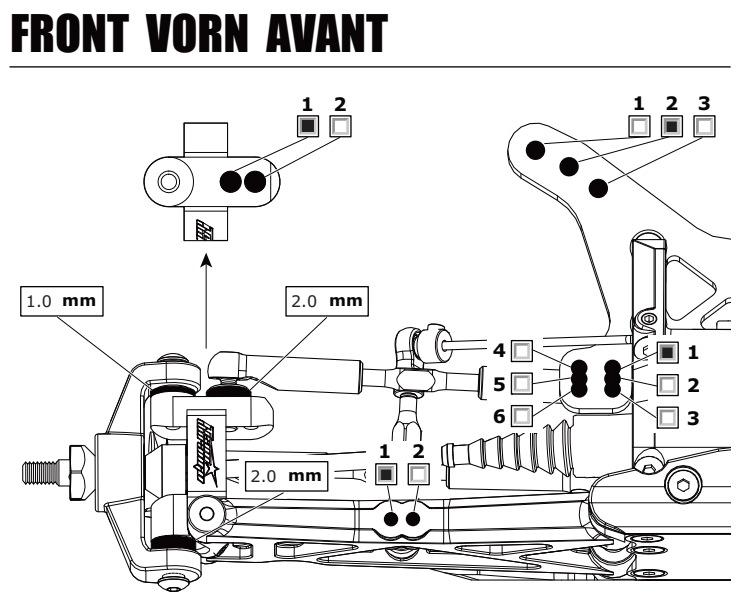

RIDE HEIGHT
BODENFREIHEIT / GARDE AU SOL: 20 mm

CAMBER ANGLE
STURZ / ANGLE DE CORROSSAGE: 2 °

DIFF. OIL
DIFF. ÖL / HUILE DE DIFF.: 7000 .wt

SWAY BAR
STABILISATOR / BARRE ANTI-ROULIS: None mm

SWAY BAR LINK
STABILISATOR HEBELLANGE / LIEN DE LA BARRE ANTI-ROULIS: N/A mm

WISHBONE DROOP
AUSFEDERWEG / DROOP DES TRIANGLES ARRIÈRES: Max (No Screws) mm

NOTES
NOTIZEN / REMARQUES: 1.0 Degree Hubs Used

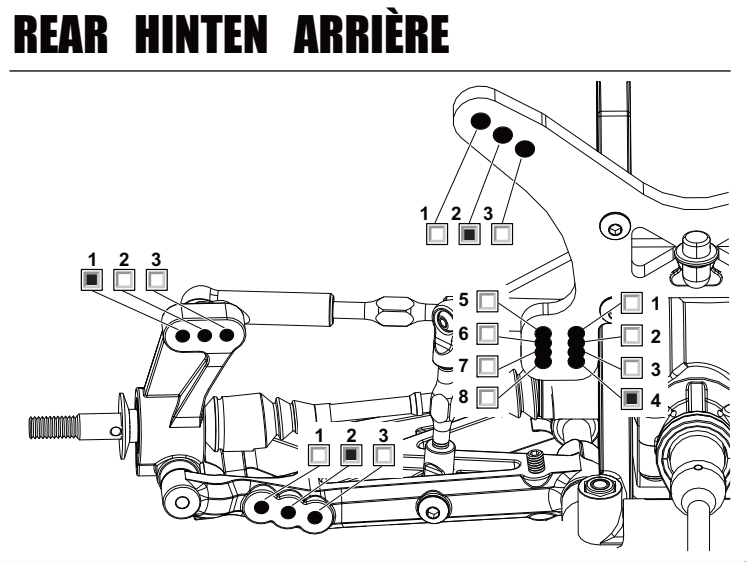

MOTOR
MOTOR / MOTEUR: SP v3.0 6.5T

SPUR GEAR
HAUPTZAHNRAD / COURONNE: 87

PINION GEAR
RITZEL / PIGNON: 24

BATTERY
AKKU / ACCUMULATEUR: SP4200 30C

ESC SETTINGS
REGLER PROGRAMM / RÉGLAGE DU VARIATEUR: DDRS=7, Brake =100%

BALLAST POSITION
GEWICHTSPOSITION / POSITION DES LEST:
 SIDES SKIDPLATE

WING
FLÜGEL / TYPE D'AILERON: DEX410

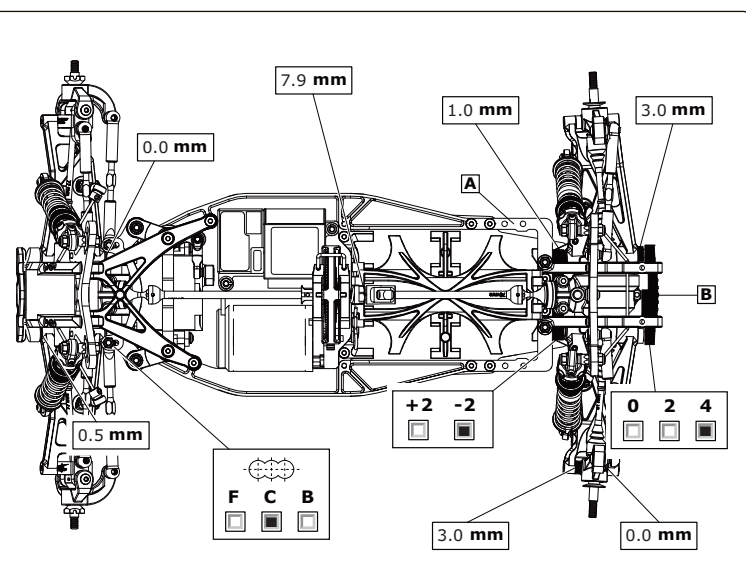

FRONT SHOCKS

VORNE DÄMPFER / AVANT AMORTISSEURS

SPRINGS
FEDERN / RESSORTS: Dark Blue

REBOUND
REBOUND / REBOND: 0 %

PRELOAD
FEDERVORSPANNUNG / PRÉCONTRAINTÉ: 7.8 mm

OIL WT.
ÖLVISKOSITÄT / GRADE HUILE: 400 cST

PISTON
KOLBEN / PISTON: 2 x 1.3mm Drilled

LENGTH
LÄNGE / LONGUEUR: 24.0 mm

NOTES
NOTIZEN / REMARQUES: Normal Pistons

REAR SHOCKS

HINTEN DÄMPFER / ARRIÈRE AMORTISSEURS

SPRINGS
FEDERN / RESSORTS: Light Blue

REBOUND
REBOUND / REBOND: 0 %

PRELOAD
FEDERVORSPANNUNG / PRÉCONTRAINTÉ: 5.8 mm

OIL WT.
ÖLVISKOSITÄT / GRADE HUILE: 300 cST

PISTON
KOLBEN / PISTON: 3 x 1.4mm Drilled

LENGTH
LÄNGE / LONGUEUR: 33.5 mm

NOTES
NOTIZEN / REMARQUES:

TYRES REIFEN PNEUS

FRONT	REAR
BRAND / HERSTELLER / MARQUE: Schumacher	Schumacher
COMPOUND / MISCHUNG / COMPOUND: Yellow	Yellow
INSERT / EINLAGEN / INSERT: Edit Purple	Edit Purple
WHEEL / FELGE / JANTE: DEX410	DEX410
NOTES / NOTIZEN / REMARQUES: I/O row off front & rear tyres	

RESULTS PLATZIERUNG RÉSULTAT

QUALIFYING POSITION / VORLAUFERGEBNIS / POSITION EN QUALIFICATION: 3rd FINAL POSITION / ENDPATZIERUNG / POSITION FINALE: 3rd

AVERAGE LAP / DURCHSCHNITZTZEIT / TEMPS AU TOUR MOYEN: BEST LAP / SCHNELLSTE-RUNDE / MEILLEUR TEMPS AU TOUR: RACE TIME / RENWDAUER / DURÉE DE LA COURSE:

