

NAME NAME NOM **DATE** DATUM DATE **AIR TEMP** UMGEBUNGTEMP. TEMPÉRATURE DE L'AIR **HUMIDITY** WETTER HYDROMÉTRIE
EVENT VERANSTALTUNG EVENEMENT **TRACK** STRECKE PISTE **TRACK SIZE** STRECKENGRÖSSE TAILLE DE LA PISTE
COMPOSITION STRECKENBELAG TYPE DE SURFACE **TRACTION LEVEL** GRIFF ADHÉRENCE **SURFACE** OBERFLÄCHE SURFACE

RIDE HEIGHT BODENFREIHEIT GARDE AU SOL mm

CAMBER ANGLE STURZ ANGLE DE CARROSSAGE °

TOE IN/OUT VONSPUR/NACHSPUR ANGLE DE PINCEMENT °

WISHBONE DROOP* AUSFEDERWEG AXSE DROOP DES TRIANGLES ARRIÈRES mm

NOTES NOTIZEN REMARQUES

FRONT VORN AVANT

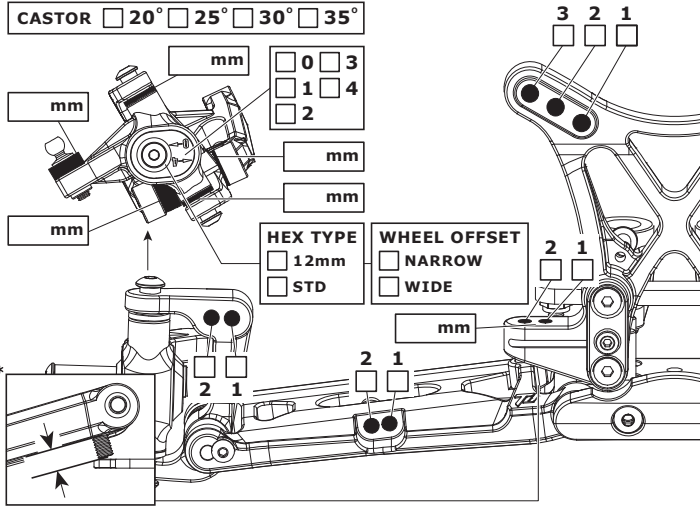

RIDE HEIGHT BODENFREIHEIT GARDE AU SOL mm

CAMBER ANGLE STURZ ANGLE DE CARROSSAGE °

WISHBONE DROOP* AUSFEDERWEG AXSE DROOP DES TRIANGLES ARRIÈRES mm

NOTES NOTIZEN REMARQUES

REAR HINTEN ARRIÈRE

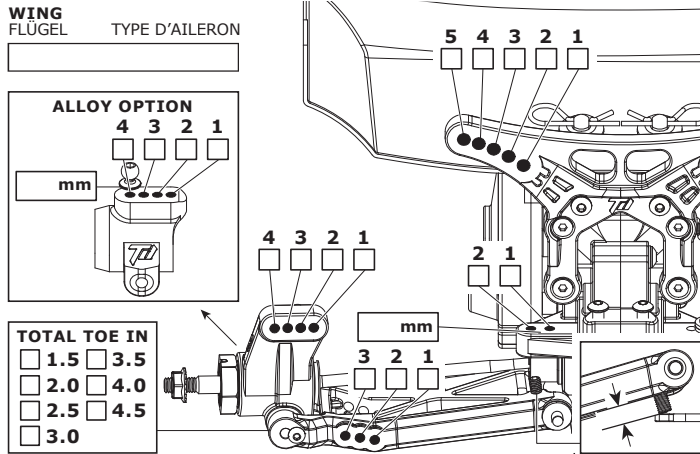

MULTI-AXLE MULTI-AXLE MULTI- ESSIEU

FRONT SHOCKS VORNE DÄMPFER AMORTISSEURS AVANTS

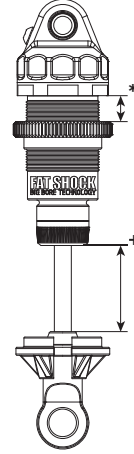

SPRINGS FEDERN RESSORTS

REBOUND REBOUND REBOND %

PRELOAD* FEDERVORSpannung PRÉCONTRAINTÉ mm

OIL WEIGHT ÖLVISKOSITÄT VISCOSITÉ cst

PISTON KOLBEN PISTON

LENGTH+ LANGE LONGUEUR mm

NOTES NOTIZEN REMARQUES

REAR SHOCKS HINTEN DÄMPFER AMORTISSEURS ARRIÈRES

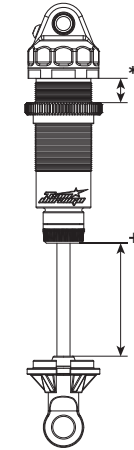

SPRINGS FEDERN RESSORTS

REBOUND REBOUND REBOND %

PRELOAD* FEDERVORSpannung PRÉCONTRAINTÉ mm

OIL WEIGHT ÖLVISKOSITÄT VISCOSITÉ cst

PISTON KOLBEN PISTON

LENGTH+ LANGE LONGUEUR mm

NOTES NOTIZEN REMARQUES

MOTOR MOTOR MOTEUR

SPUR GEAR HAUPTZAHNRAD COURONNE

PINION GEAR RITZEL PIGNON

BATTERY AKKU ACCUMULATEUR

ESC SETTINGS REGLER PROGRAMM REGLAGE DU VARIATEUR

DIFF TYPE DIFF TYP TYPE DE DIFF BALL 2 GEAR 4 GEAR

DIFF OIL DIFF ÖL HUILE DE DIFF cst

BODY KÖRPER CARROSSERIE

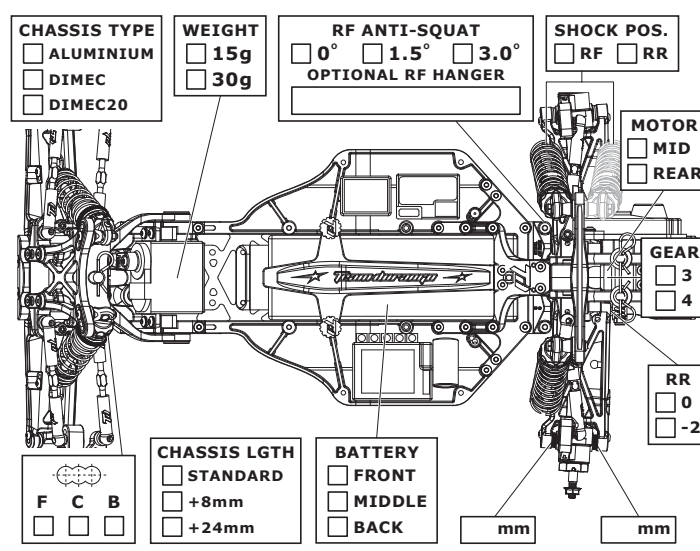

TYRES REIFEN PNEUS

FRONT | **REAR**

BRAND HERSTELLER MARQUE

TREAD PROFIL PROFIL

COMPOUND MISCHUNG DURETÉ

INSERT EINLAGEN MOUSSE

WHEEL FELGE JANTE

NOTES NOTIZEN REMARQUES