

NAME / NOM: Nathan Waters

DATE / DATUM: 09/10/11

SETUP BLATT / FICHE DE RÉGLAGE V1.0 E

EVENT / VERANSTALTUNG: Indoor Off Road Masters

TRACK / STRECKE: Worksop

AIR TEMP / UMGEBUNGSTEMP.: 21°

TRACK SIZE / STRECKENGRÖSSE: Medium

SURFACE / STRECKENBELAG: Cork Floor

TRACTION LEVEL / GRIFF: Low

CONDITIONS / WETTER: NIVEAU D'HYDROMÉTRIE

RIDE HEIGHT / BODENFREIHEIT: 21 mm

CAMBER ANGLE / STURZ: 0°

TOE IN/OUT / VONSPUR/NACHSPUR: +/- -0.5

WISHBONE DROOP / AUSFEDERWEG ÄCHSE: mm

SWAY BAR / STABILISATOR: None

SWAY BAR LINK / STABILISATOR HEBELANGE: mm

NOTES / NOTIZEN: REMARQUES

FRONT VORN AVANT

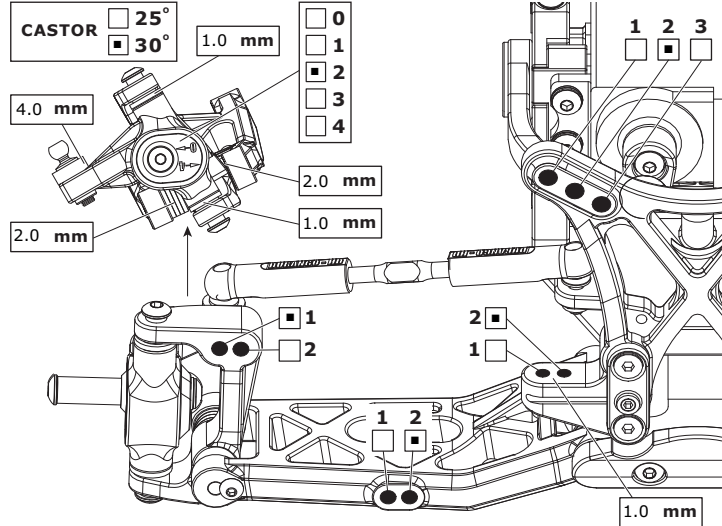

RIDE HEIGHT / BODENFREIHEIT: 21 mm

CAMBER ANGLE / STURZ: -1.5°

SWAY BAR / STABILISATOR: None

SWAY BAR LINK / STABILISATOR HEBELANGE: mm

WISHBONE DROOP / AUSFEDERWEG ÄCHSE: mm

NOTES / NOTIZEN: REMARQUES

REAR HINTEN ARRIÈRE

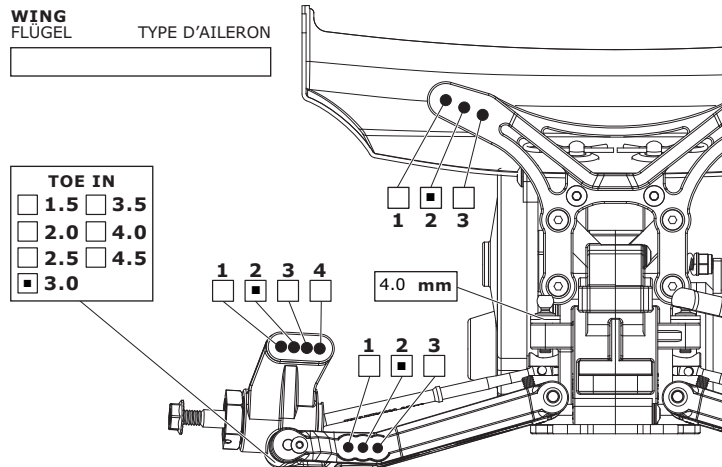

MOTOR / MOTOR: LRP X12 6.5

SPUR GEAR / HAUPTZAHNRAD: COURONNE

PINION GEAR / RITZEL: 23

BATTERY / AKKU: LRP Stick

ESC SETTINGS / REGLER PROGRAMM: Feel 3 Boost 2 Drag 1

DIFF. TYPE / DIFF. TYP: BALL

DIFF. OIL / DIFF. ÖL: HUILE DE DIFF. cst

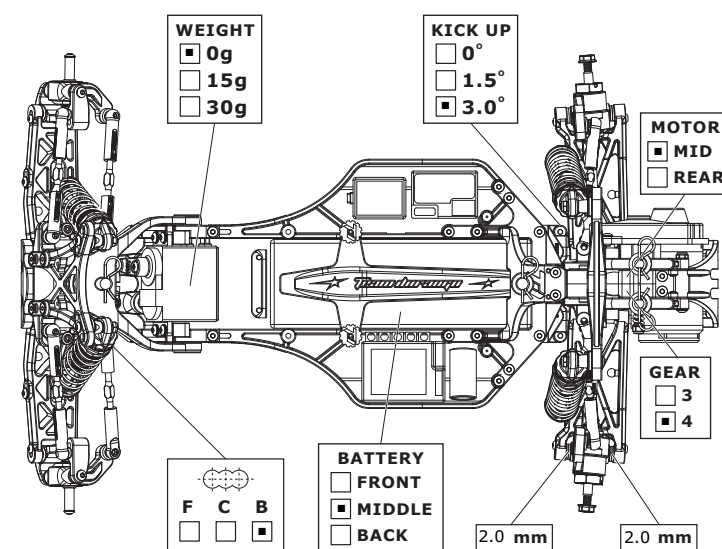

FRONT SHOCKS / VORNE DÄMPFER / AVANT AMORTISSEURS



SPRINGS / FEDERN: Dark Blue

REBOUND / REBOUND: %

PRELOAD / FEDERVORSpannung: mm

OIL WT. / ÖLVIKOSITÄT: 450 cst

PISTON / KOLBEN: 4x1.3 Gurnell Tapered

LENGTH / LÄNGE: mm

NOTES / NOTIZEN: REMARQUES

REAR SHOCKS / HINTEN DÄMPFER / ARRIÈRE AMORTISSEURS

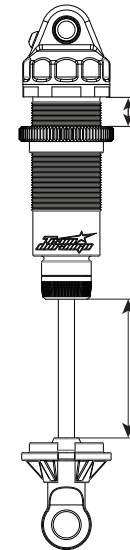

SPRINGS / FEDERN: Black

REBOUND / REBOUND: %

PRELOAD / FEDERVORSpannung: mm

OIL WT. / ÖLVIKOSITÄT: 400 cst

PISTON / KOLBEN: 5x1.5 Gurnell Tapered

LENGTH / LÄNGE: mm

NOTES / NOTIZEN: REMARQUES

TYRES REIFEN PNEUS

FRONT / REAR

BRAND / HERSTELLER: Schumacher

TREAD / PROFIL: Min Pin

COMPOUND / MISCHUNG: Yellow

INSERT / EINLAGEN: Dboots

WHEEL / FELGE: Durango

NOTES / NOTIZEN: REMARQUES

RESULTS / PLATZIERUNG: 7 (Qualifying) / 5 (Final)

AVERAGE LAP / DURCHSCHNITTSTEMP.: BEST LAP / SCHNELLSTE RUNDE: RACE TIME / RENNAUWER

