

NAME / **NOM** NAME: craig collinson **DATE** / **DATUM** DATE: 21/10/2012 **SETUP BLATT** / **FICHE DE RÉGLAGE** V1.0 E
EVENT / **VERANSTALTUNG** EVENTMENT: chadderton round 1 **TRACK** / **STRECKE** / **PISTE**: chadderton **AIR TEMP** / **UMGEBUNGSTEMP.** / **TEMPÉRATURE DE L'AIR**: °
TRACK SIZE / **STRECKENGRÖSSE** / **TAILLE DE LA PISTE**: large **SURFACE** / **STRECKENBELAG** / **TYPE DE SURFACE**: cork floor/carpet **TRACTION LEVEL** / **GRIFF** / **ADHÉRENCE**: medium **CONDITIONS** / **WETTER** / **NIVEAU D'HYDROMÉTRIE**: dry

RIDE HEIGHT / **BODENFREIHEIT** / **GARDE AU SOL**: 20 mm

CAMBER ANGLE / **STURZ** / **ANGLE DE CARROSSAGE**: -1 °

TOE IN/OUT / **VONSPUR/NACHSPUR** / **ANGLE DE PINCEMENT**: +/- 0 °

WISHBONE DROOP / **AUSFEDERWEG** / **ACHSE** / **DROOP DES TRIANGLES** / **ARRIÈRES**: max mm

SWAY BAR / **STABILISATOR** / **BARRE ANTI-ROUILIS**: None mm

SWAY BAR LINK / **STABILISATORHEBELLENGE** / **LIEU DE LA BARRE ANTI-ROUILIS**: mm

NOTES / **NOTIZEN** / **REMARQUES**: none

FRONT VORN AVANT

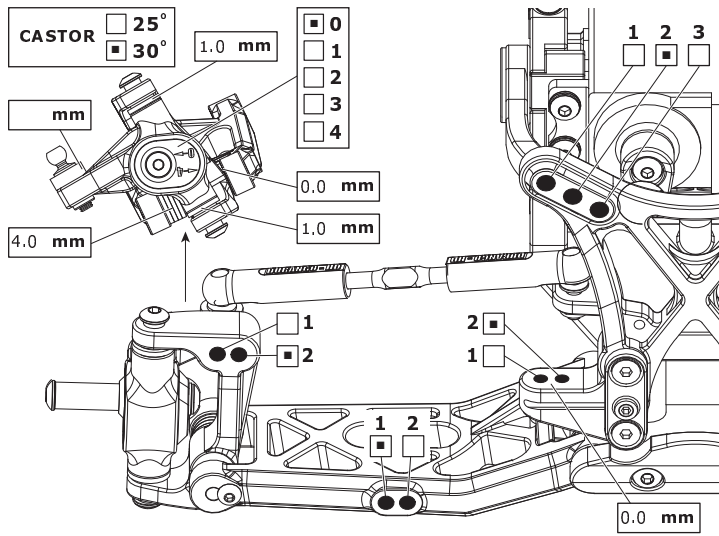

RIDE HEIGHT / **BODENFREIHEIT** / **GARDE AU SOL**: 21 mm

CAMBER ANGLE / **STURZ** / **ANGLE DE CARROSSAGE**: -1 °

SWAY BAR / **STABILISATOR** / **BARRE ANTI-ROUILIS**: None mm

SWAY BAR LINK / **STABILISATORHEBELLENGE** / **LIEU DE LA BARRE ANTI-ROUILIS**: none mm

WISHBONE DROOP / **AUSFEDERWEG** / **ACHSE** / **DROOP DES TRIANGLES** / **ARRIÈRES**: max mm

NOTES / **NOTIZEN** / **REMARQUES**: none

REAR HINTEN ARRIÈRE

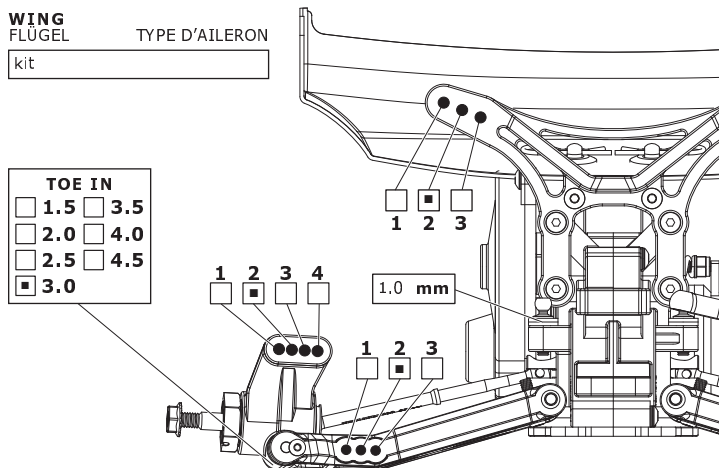

MOTOR / **MOTOR** / **MOTEUR**: hpi flux pro 7,5

SPUR GEAR / **HAUPTZAHNRAD** / **COURONNE**: 87

PINION GEAR / **RITZEL** / **PIGNON**: 24

BATTERY / **AKKU** / **ACCUMULATEUR**: hpi plazma

ESC SETTINGS / **REGLER PROGRAMM** / **RÉGLAGE DU VARIATEUR**

DIFF. TYPE / **DIFF. TYP** / **TYPE DE DIFF.**: BALL GEAR

DIFF. OIL / **DIFF. ÖL** / **HUILE DE DIFF.**: cst

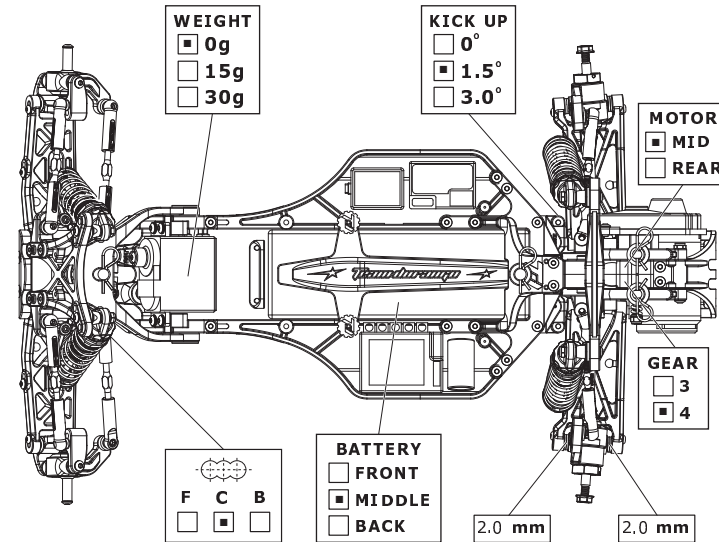

FRONT SHOCKS

VORNE DÄMPFER AVANT AMORTISSEURS



SPRINGS / **FEDERN** / **RESSORTS**: Dark Blue

REBOUND / **REBOUND** / **REBOND**: 10 %

PRELOAD / **FEDERVORSpannung** / **PRÉCONTRAINTÉ**: mm

OIL WT. / **ÖLVISKOSITÄT** / **GRADE HUILE**: 35wt cst

PISTON / **KOLBEN** / **PISTON**: 3x1.6

LENGTH / **LÄNGE** / **LONGUEUR**: max mm

NOTES / **NOTIZEN** / **REMARQUES**: none

REAR SHOCKS

HINTEN DÄMPFER ARRIÈRE AMORTISSEURS



SPRINGS / **FEDERN** / **RESSORTS**: Light Green

REBOUND / **REBOUND** / **REBOND**: 10 %

PRELOAD / **FEDERVORSpannung** / **PRÉCONTRAINTÉ**: mm

OIL WT. / **ÖLVISKOSITÄT** / **GRADE HUILE**: 30wt cst

PISTON / **KOLBEN** / **PISTON**: 4x1.6

LENGTH / **LÄNGE** / **LONGUEUR**: max mm

NOTES / **NOTIZEN** / **REMARQUES**: none

TYRES REIFEN PNEUS

FRONT	REAR
BRAND / HERSTELLER / MARQUE : dboots	BRAND / HERSTELLER / MARQUE : dboots
TREAD / PROFIL / PROFIL : terrabyte	TREAD / PROFIL / PROFIL : terrabyte
COMPOUND / MISCHUNG / DURETÉ : A	COMPOUND / MISCHUNG / DURETÉ : A
INSERT / EINLAGEN / MOUSSE : dboots medium	INSERT / EINLAGEN / MOUSSE : dboots medium
WHEEL / FELGE / JANTE : kit yellow	WHEEL / FELGE / JANTE : kit yellow
NOTES / NOTIZEN / REMARQUES	NOTES / NOTIZEN / REMARQUES

RESULTS / **PLATZIERUNG** / **RÉSULTAT** **QUALIFYING POSITION** / **VORLAUFERGEBNIS** / **POSITION EN QUALIFICATION**: 1st **FINAL POSITION** / **ENDPLATZIERUNG** / **POSITION FINALE**: 1st

AVERAGE LAP / **DURCHSCHNITTZEIT** / **TEMPS AU TOUR MOYEN**: **BEST LAP** / **SCHNELLSTE RÜNDE** / **MEILLEUR TEMPS AU TOUR**: **RACE TIME** / **REINDAUER** / **DURÉE DE LA COURSE**: