

**NAME** / **NOM** NAME: craig collinson      **DATE** / **DATUM** DATE: 14/01/12      **SETUP BLATT FICHE DE RÉGLAGE V1.0 E**  
**EVENT** / **VERANSTALTUNG** EVENEMENT: petit race      **TRACK** / **STRECKE** PISTE: ardent raceway      **AIR TEMP** / **UMGEBUNGSTEMP.** TEMPÉRATURE DE L'AIR: °  
**TRACK SIZE** / **STRECKENGRÖSSE** TAILLE DE LA PISTE: medium      **SURFACE** / **STRECKENBELAG** TYPE DE SURFACE: carpet      **TRACTION LEVEL** / **GRIF** ADHÉRENCE: high      **CONDITIONS** / **WETTER** NIVEAU D'HYDROMÉTRIE: dry

**RIDE HEIGHT** / **BODENFREIHEIT** GARDE AU SOL: 20 mm  
**CAMBER ANGLE** / **STURZ** ANGLE DE CARROSSAGE: -1 °  
**TOE IN/OUT** / **VONSPUR/NACHSPUR** ANGLE DE PINCEMENT: +/- 0 °  
**WISHBONE DROOP** / **AUSFEDERWEG** AXHSE DROOP DES TRIANGLES ARRIÈRES: 26 mm  
**SWAY BAR** / **STABILISATOR** BARRE ANTI-ROULIS: None mm  
**SWAY BAR LINK** / **STABILISATOR** HEBELLANGE LIEN DE LA BARRE ANTI-ROULIS: mm  
**NOTES** / **NOTIZEN** REMARQUES:

## FRONT VORN AVANT

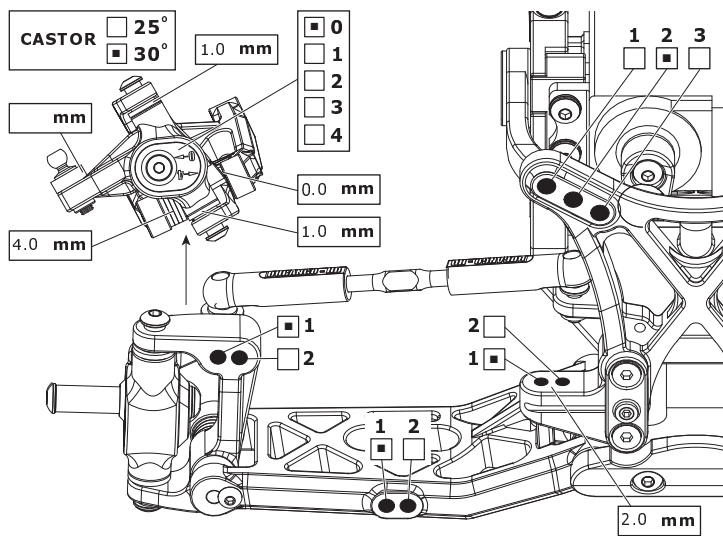

**RIDE HEIGHT** / **BODENFREIHEIT** GARDE AU SOL: 21 mm  
**CAMBER ANGLE** / **STURZ** ANGLE DE CORROSSAGE: -1 °  
**SWAY BAR** / **STABILISATOR** BARRE ANTI-ROULIS: None mm  
**SWAY BAR LINK** / **STABILISATOR** HEBELLANGE LIEN DE LA BARRE ANTI-ROULIS: mm  
**WISHBONE DROOP** / **AUSFEDERWEG** AXHSE DROOP DES TRIANGLES ARRIÈRES: max mm  
**NOTES** / **NOTIZEN** REMARQUES:

## REAR HINTEN ARRIÈRE

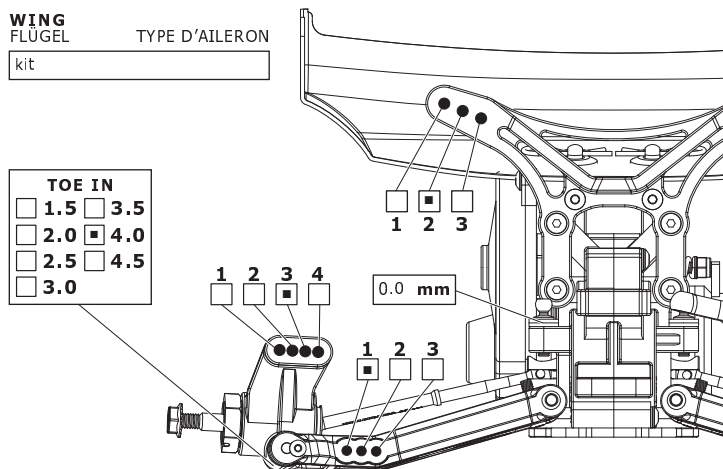

**MOTOR** / **MOTOR** MOTEUR: flux pro 6.5  
**SPUR GEAR** / **HAUPTZAHNRAD** COURONNE: kit  
**PINION GEAR** / **RITZEL** PIGNON: 24  
**BATTERY** / **AKKU** ACCUMULATEUR:  
**ESC SETTINGS** / **REGLER PROGRAMM** REGLAGE DU VARIATEUR: kit  
**DIFF. TYPE** / **DIFF. TYP** TYPE DE DIFF.:  
 BALL  
 GEAR  
**DIFF. OIL** / **DIFF. ÖL** HUILE DE DIFF.: 1,000 cst

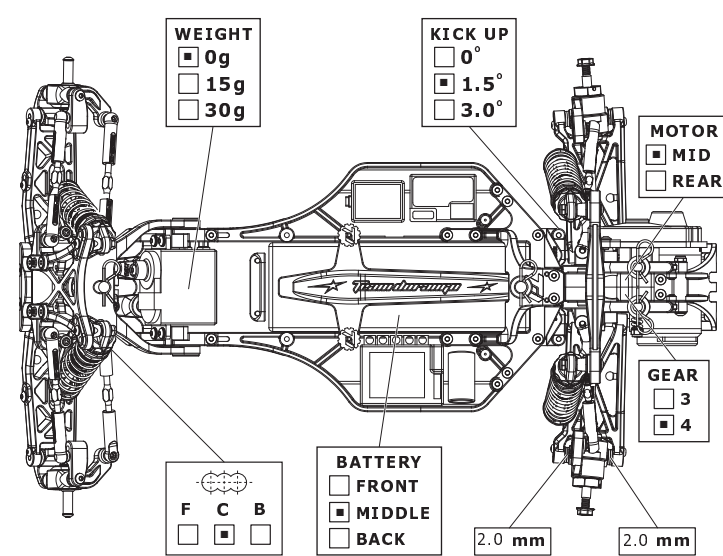

## FRONT SHOCKS

### VORNE DÄMPFER AVANT AMORTISSEURS

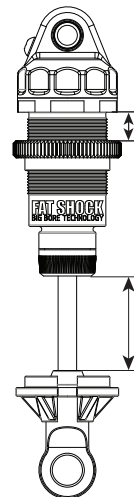

**SPRINGS** / **FEDERN** RESSORTS: Dark Blue  
**REBOUND** / **REBOUND** REBOND: 10 %  
**PRELOAD** / **FEDERVORSPANNUNG** PRÉCONTRAINTÉ: mm  
**OIL WT.** / **ÖLVIKOSITÄT** GRADE HUILE: 35wt cst  
**PISTON** / **KOLBEN** PISTON: 3x1.5mm  
**LENGTH** / **LÄNGE** LONGUEUR: mm  
**NOTES** / **NOTIZEN** REMARQUES:

## REAR SHOCKS

### HINTEN DÄMPFER ARRIÈRE AMORTISSEURS

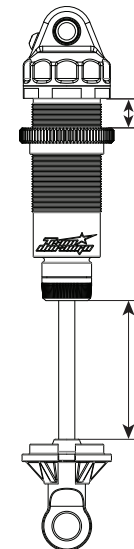

**SPRINGS** / **FEDERN** RESSORTS: Light Blue  
**REBOUND** / **REBOUND** REBOND: 10 %  
**PRELOAD** / **FEDERVORSPANNUNG** PRÉCONTRAINTÉ: mm  
**OIL WT.** / **ÖLVIKOSITÄT** GRADE HUILE: 30wt cst  
**PISTON** / **KOLBEN** PISTON: 4x1.5mm  
**LENGTH** / **LÄNGE** LONGUEUR: mm  
**NOTES** / **NOTIZEN** REMARQUES:

## TYRES REIFEN PNEUS

FRONT	REAR
<b>BRAND</b> / <b>HERSTELLER</b> MARQUE: dboots	<b>BRAND</b> / <b>HERSTELLER</b> MARQUE: dboots
<b>TREAD</b> / <b>PROFIL</b> PROFIL: nanobyte	<b>TREAD</b> / <b>PROFIL</b> PROFIL: nanobyte
<b>COMPOUND</b> / <b>MISCHUNG</b> DURETÉ: A	<b>COMPOUND</b> / <b>MISCHUNG</b> DURETÉ: A
<b>INSERT</b> / <b>EINLAGEN</b> MOUSSE: sch standard	<b>INSERT</b> / <b>EINLAGEN</b> MOUSSE: sch standard
<b>WHEEL</b> / <b>FELGE</b> JANTE: kit yellow	<b>WHEEL</b> / <b>FELGE</b> JANTE: kit yellow
<b>NOTES</b> / <b>NOTIZEN</b> REMARQUES: 1 row cut off of outer and inner front and rear	

**RESULTS PLATZIERUNG RÉSULTAT**      **QUALIFYING POSITION** / **VORLAUFERGEBNIS** POSITION EN QUALIFICATION: 6th      **FINAL POSITION** / **ENDPLATZIERUNG** POSITION FINALE: 5th

**AVERAGE LAP** / **DURCHSCHNITTSZEIT** TEMPS AU TOUR MOYEN:      **BEST LAP** / **SCHNELLSTE RONDE** MEILLEUR TEMPS AU TOUR:      **RACE TIME** / **REINDAUER** DURÉE DE LA COURSE:

