

# TEAM DURANGO DESC410R SETUP SHEET

PRINT  
SUBMIT

NAME / NOM: Adam Skelding      DATE / DATUM: 19/03/2011      SETUP BLATT / FICHE DE RÉGLAGE V1.0 E

EVENT / VERANSTALTUNG: Cactus Classic      TRACK / STRECKE: SRS Raceway      AIR TEMP / UMGEBUNGSTEMP.: 26°

TRACK SIZE / STRECKENGRÖSSE: Medium      SURFACE / STRECKENBELAG: Dirt (Blue Groove)      TRACTION LEVEL / GRIFF: High      CONDITIONS / WETTER: Dry/Hot

**RIDE HEIGHT** / BODENFREIHEIT / GARDE AU SOL: 24 mm

**CAMBER ANGLE** / STURZ / ANGLE DE CARROSSAGE: 1 °

**CASTOR ANGLE** / NACHLAUF / ANGLE DE CHASSE: Kit

**TOE IN / OUT** / VONSPUR / NACHSPUR / ANGLE DE PINCEMENT: +/- 0 °

**DIFF. OIL** / DIFF. ÖL / HUILE DE DIFF.: 7000 cst

**SWAY BAR** / STABILISATOR / BARRE ANTI-ROULIS: None mm

**SWAY BAR LINK** / STABILISATOR HEBELANGE / LIEN DE LA BARRE ANTI-ROULIS: N/A mm

**NOTES** / NOTIZEN / REMARQUES:

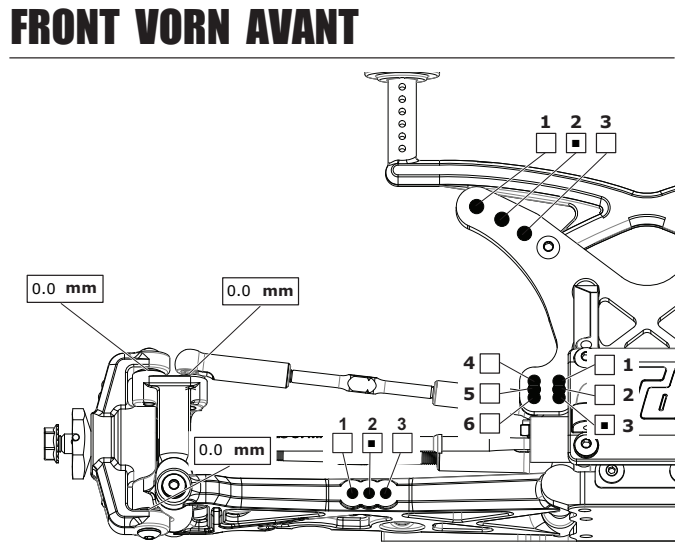

**RIDE HEIGHT** / BODENFREIHEIT / GARDE AU SOL: 24 mm

**CAMBER ANGLE** / STURZ / ANGLE DE CORROSSAGE: 1.5 °

**DIFF. OIL** / DIFF. ÖL / HUILE DE DIFF.: 3000 cst

**SWAY BAR** / STABILISATOR / BARRE ANTI-ROULIS: None mm

**SWAY BAR LINK** / STABILISATOR HEBELANGE / LIEN DE LA BARRE ANTI-ROULIS: N/A mm

**WISHBONE DROOP** / AUSFEDERWEG / AXSE / DROOP DES TRIANGLES ARRIÈRES: Max mm

**NOTES** / NOTIZEN / REMARQUES:

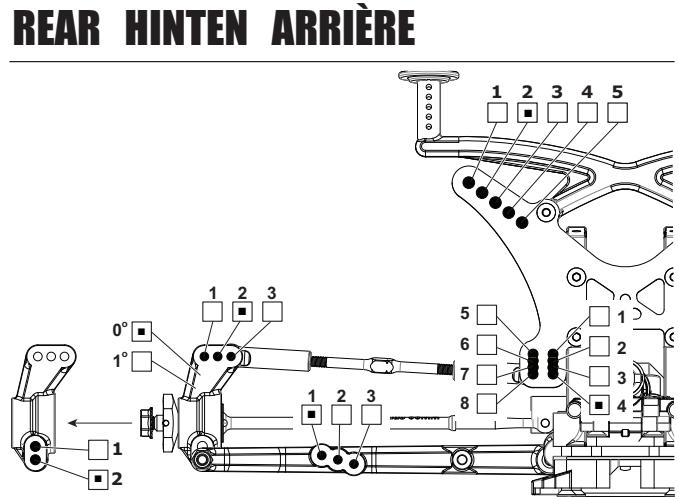

**MOTOR** / MOTOR / MOTEUR: Speed Passion 3000kv

**SPUR GEAR** / HAUPTZÄHNRAD / COURONNE: 102

**PINION GEAR** / RITZEL / PIGNON: 28

**BATTERY** / AKKU / ACCUMULATEUR: Moore-Speed 4600 50c

**ESC SETTINGS** / REGLER PROGRAMM / RÉGLAGE DU VARIATEUR:

**BALLAST POSITION** / GEWICHTSPOSITION / POSITION DES LEST:  SIDES [A]  SKIDPLATE [B]

**DIFF. OIL** / DIFF. ÖL / HUILE DE DIFF.: cst

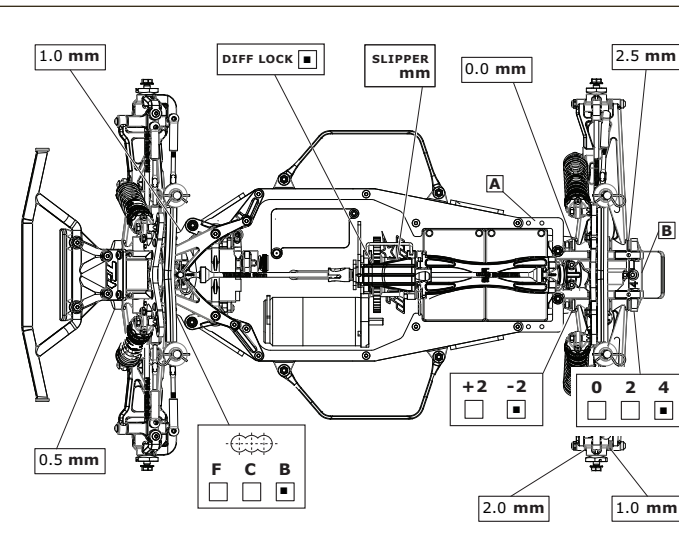

## FRONT SHOCKS

VORNE DÄMPFER / AVANT AMORTISSEURS

**SPRINGS** / FEDERN / RESSORTS: Night Blue

**REBOUND** / REBOUND / REBOND: 0 %

**PRELOAD** / FEDERVORSPANNUNG / PRÉCONTRAINTÉ: 8 mm

**OIL WT.** / ÖLVISKOSITÄT / GRADE HUILE: 60wt Losi cst

**PISTON** / KOLBEN / PISTON: 1.2mm x 6

**LENGTH** / LÄNGE / LONGUEUR: 26mm mm

**NOTES** / NOTIZEN / REMARQUES:

## REAR SHOCKS

HINTEN DÄMPFER / ARRIÈRE AMORTISSEURS

**SPRINGS** / FEDERN / RESSORTS: Dark Red

**REBOUND** / REBOUND / REBOND: 0 %

**PRELOAD** / FEDERVORSPANNUNG / PRÉCONTRAINTÉ: 10 mm

**OIL WT.** / ÖLVISKOSITÄT / GRADE HUILE: 550 cst

**PISTON** / KOLBEN / PISTON: 1.2mm x 6

**LENGTH** / LÄNGE / LONGUEUR: 32 mm

**NOTES** / NOTIZEN / REMARQUES:

## TYRES REIFEN PNEUS

FRONT	REAR
<b>BRAND</b> / HERSTELLER / MARQUE: Pro-Line	<b>BRAND</b> / HERSTELLER / MARQUE: Pro-Line
<b>TREAD</b> / PROFIL / PROFIL: Suburbs (Wide)	<b>TREAD</b> / PROFIL / PROFIL: Suburbs
<b>COMPOUND</b> / MISCHUNG / DURETÉ: MX	<b>COMPOUND</b> / MISCHUNG / DURETÉ: Mx
<b>INSERT</b> / EINLAGEN / MOUSSE: Soft Pro-Line	<b>INSERT</b> / EINLAGEN / MOUSSE: Soft Pro-Line
<b>WHEEL</b> / FELGE / JANTE: Durango	<b>WHEEL</b> / FELGE / JANTE: Durango
<b>NOTES</b> / NOTIZEN / REMARQUES:	<b>NOTES</b> / NOTIZEN / REMARQUES:

**RESULTS PLATZIERUNG RÉSULTAT**      **QUALIFYING POSITION** / VORLAUFERGEBNIS / POSITION EN QUALIFICATION:

**AVERAGE LAP** / DURCHSCHNITTSZEIT / TEMPS AU TOUR MOYEN:

**BEST LAP** / SCHNELLSTE RÜNDE / MEILLEUR TEMPS AU TOUR:

**RACE TIME** / RENNDAUER / DURÉE DE LA COURSE:

**FINAL POSITION** / ENDPLATZIERUNG / POSITION FINALE:

