

NAME NAME NOM DATE DATUM DATE 

SETUP BLATT FICHE DE RÉGLAGE V1.0 E

EVENT VERANSTALTUNG EVENEMENT TRACK STRECKE PISTE AIR TEMP UMGEBUNGSTEMP. TEMPÉRATURE DE L'AIR TRACK SIZE STRECKENGRÖSSE TAILLE DE LA PISTE SURFACE STRECKENBELAG TYPE DE SURFACE TRACTION LEVEL GRIFF ADHÉRENCE CONDITIONS WETTER NIVEAU D'HYDROMÉTRIE 

RIDE HEIGHT BODENFREIHEIT GARDE AU SOL

LEVEL WITH REAR 

CAMBER ANGLE STURZ ANGLE DE CARROSSAGE

 °

TOE IN/OUT VONSPUR/NACHSPUR ANGLE DE PINCEMENT

 °

SWAY BAR STABILISATOR BARRE ANTI-ROULIS

None   mm

SWAY BAR LINK STABILISATOR HEBELLANGE LIEN DE LA BARRE ANTI-ROULIS

WISHBONE DROOP AUSFEDERWEG ACHSE DROOP DES TRIANGLES ARRIÈRES

FULL 

NOTES NOTIZEN REMARQUES

## FRONT VORN AVANT

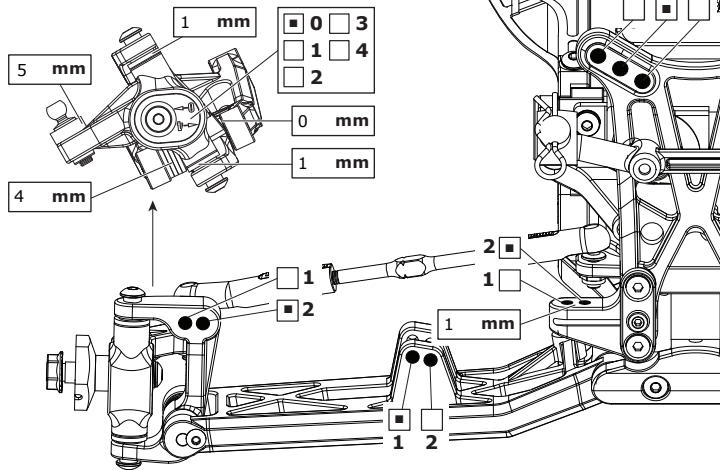
CASTOR  20°  25°  30°  35°

RIDE HEIGHT BODENFREIHEIT GARDE AU SOL

DRIVESHAFTS BELOW LE 

CAMBER ANGLE STURZ ANGLE DE CORROSSAGE

 °

SWAY BAR STABILISATOR BARRE ANTI-ROULIS

None   mm

SWAY BAR LINK STABILISATOR HEBELLANGE LIEN DE LA BARRE ANTI-ROULIS

WISHBONE DROOP AUSFEDERWEG ACHSE DROOP DES TRIANGLES ARRIÈRES

FULL 

NOTES NOTIZEN REMARQUES

## REAR HINTEN ARRIÈRE

WING FLÜGEL TYPE D'AILERON

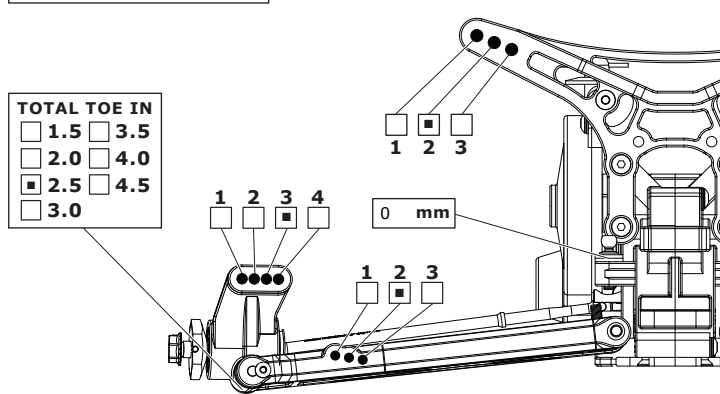

MOTOR MOTOR MOTEUR

SP 10.5

SPUR GEAR HAUPTZAHNRAD COURONNE

STK

PINION GEAR RITZEL PIGNON

20

BATTERY AKKU ACCUMULATEUR

6200 60C

ESC SETTINGS REGLER PROGRAMM RÉGLAGE DU VARIATEUR

STK BOOST

DIFF. TYPE DIFF. TYP TYPE DE DIFF.

 BALL GEAR

DIFF. OIL DIFF. ÖL HUILE DE DIFF.

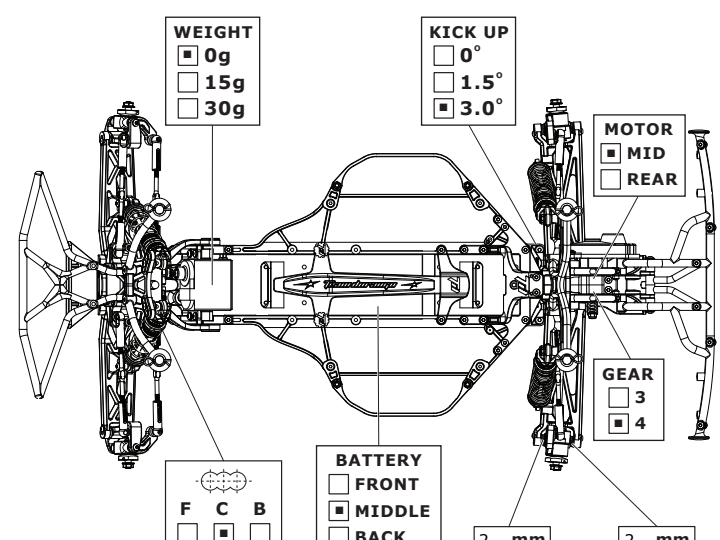

## FRONT SHOCKS VORNE DÄMPFER AMORTISSEURS AVANTS



SPRINGS FEDERN RESSORTS

Night Blue 

REBOUND REBOUND REBOND

0 

PRELOAD FEDERVORSpannung PRÉCONTRAINTÉ

OIL WT. ÖLVISKOSITÄT VISCOSITÉ

550 

PISTON KOLBEN PISTON

4 X 1.3

LENGTH LÄNGE LONGUEUR

NOTES NOTIZEN REMARQUES

## REAR SHOCKS HINTEN DÄMPFER AMORTISSEURS ARRIÈRES



SPRINGS FEDERN RESSORTS

Light Red 

REBOUND REBOUND REBOND

PRELOAD FEDERVORSpannung PRÉCONTRAINTÉ

OIL WT. ÖLVISKOSITÄT VISCOSITÉ

400 

PISTON KOLBEN PISTON

5 X 1.4

LENGTH LÄNGE LONGUEUR

NOTES NOTIZEN REMARQUES

## TYRES REIFEN PNEUS

FRONT | REAR

BRAND HERSTELLER MARQUE

FASTRAX | DBOOT

TREAD PROFIL PROFIL

KOURSE KING | MULTIBYTE

COMPOUND MISCHUNG DURETÉ

| A TYPE

INSERT EINLAGEN MOUSSE

MOULDED | MOULDED

WHEEL FELGE JANTE

DURANGO | DURANGO

NOTES NOTIZEN REMARQUES

O/S FRONT ROW REMOVED

RESULTS PLATZIERUNG RÉSULTAT

QUALIFYING POSITION VORLAUFERGEBNIS POSITION EN QUALIFICATION  FINAL POSITION ENDPLATZIERUNG POSITION FINALE AVERAGE LAP DURCHSCHNITTSZEIT TEMPS AU TOUR MOYEN BEST LAP SCHNELLSTE RUNDE MEILLEUR TEMPS AU TOUR  RACE TIME RENNAUWER DUREE DE LA COURSE