

**NAME** NAME NOM  **DATE** DATUM DATE  **AIR TEMP** UMGEBUNGSTEMP. TEMPÉRATURE DE L'AIR  **HUMIDITY** WETTER. HYDROMÉTRIE   
**EVENT** VERANSTALTUNG EVENEMENT  **TRACK** STRECKE PISTE  **TRACK SIZE** STRECKENGRÖSSE TAILLE DE LA PISTE   
**COMPOSITION** STRECKENBELAG TYPE DE SURFACE  **TRACTION LEVEL** GRIFF ADHÉRENCE  **SURFACE** OBERFLÄCHE SURFACE

**RIDE HEIGHT** BODENFREIHEIT GARDE AU SOL  mm  
**CAMBER ANGLE** STURZ ANGLE DE CARROSSAGE  °  
**TOE IN/OUT** VORSPUR/NACHSPUR ANGLE DE PINCEMENT  +/- °  
**DIFF. OIL** DIFF. ÖL HUILE DE DIFF.  cst  
**SWAY BAR** STABILISATOR BARRE ANTI-ROULIS  mm  
**WISHBONE DROOP** AUSFEDERWEG AXHSE DROOP DES TRIANGLES AVANT  mm  
**NOTES** NOTIZEN REMARQUES

## FRONT VORN AVANT

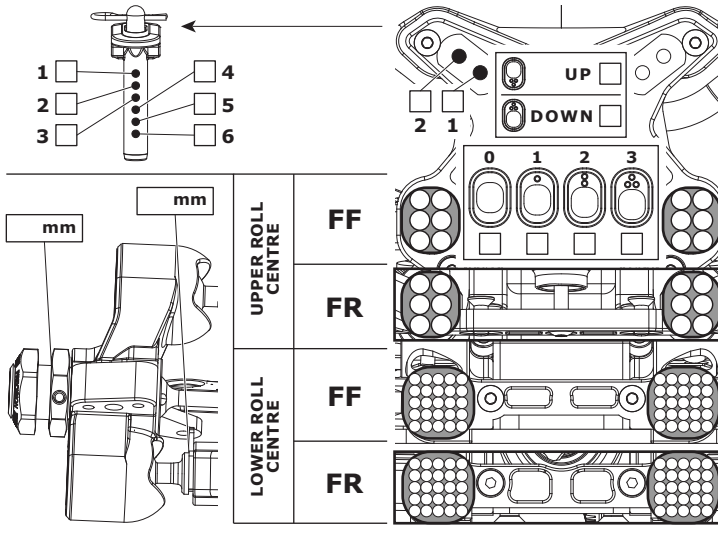

**RIDE HEIGHT** BODENFREIHEIT GARDE AU SOL  mm  
**CAMBER ANGLE** STURZ ANGLE DE CORROSSAGE  °  
**DIFF. OIL** DIFF. ÖL HUILE DE DIFF.  cst  
**SWAY BAR** STABILISATOR BARRE ANTI-ROULIS  mm  
**WISHBONE DROOP** AUSFEDERWEG AXHSE DROOP DES TRIANGLES ARRIÈRE  mm  
**NOTES** NOTIZEN REMARQUES

## REAR HINTEN ARRIÈRE

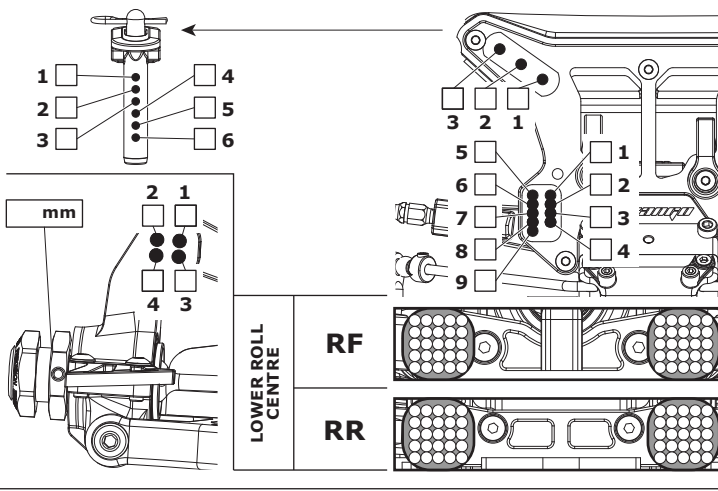

**MOTOR** MOTOR MOTEUR   
**SPUR GEAR** HAUPTZAHNRAD COURONNE   
**PINION GEAR** RITZEL PIGNON   
**BATTERY** AKKU ACCUMULATEUR   
**ESC SETTINGS** REGLER PROGRAMM REGLAGE DU VARIATEUR   
**DIFF. OIL** DIFF. ÖL HUILE DE DIFF.  cst  
**BODY** KÖRPER CARROSSERIE   
**NOTES** NOTIZEN REMARQUES

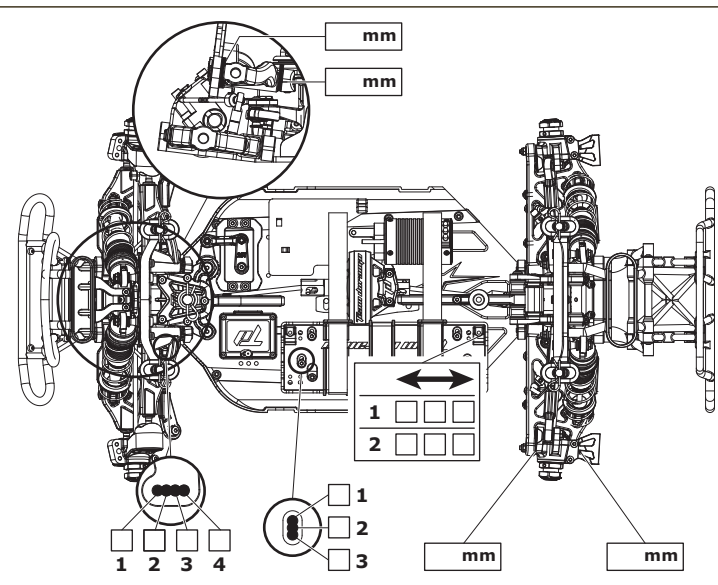

## FRONT SHOCKS VORNE DÄMPFER AMORTISSEURS AVANT

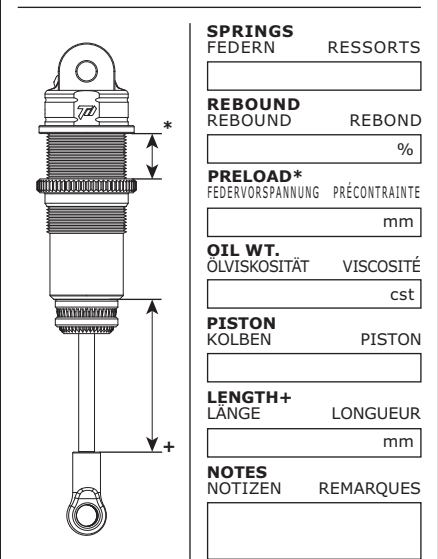

## REAR SHOCKS HINTEN DÄMPFER AMORTISSEURS ARRIÈRE

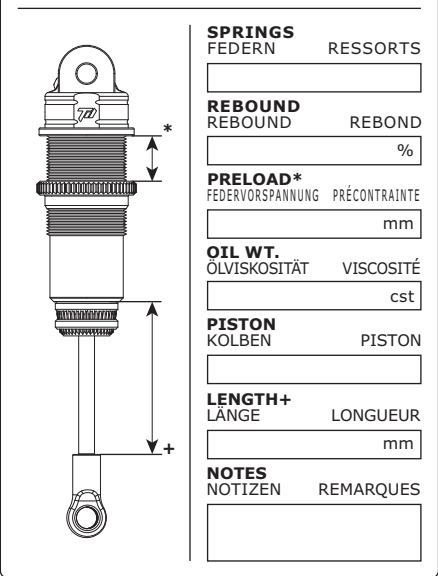

## TYRES REIFEN PNEUS

FRONT	REAR	
<b>BRAND</b>	HERSTELLER	MARQUE
<b>TREAD</b>	PROFIL	PROFIL
<b>COMPOUND</b>	MISCHUNG	DURETÉ
<b>INSERT</b>	EINLAGEN	MOUSSE
<b>WHEEL</b>	FELGE	JANTE
<b>NOTES</b>	NOTIZEN	REMARQUES

**RESULTS PLATZIERUNG RÉSULTAT** **QUALIFYING POSITION** VÖRLAUFGEBNIS POSITION EN QUALIFICATION  **FINAL POSITION** ENDPLATZIERUNG POSITION FINALE   
**AVERAGE LAP** DURCHSCHNITTSZEIT TEMPS AU TOUR MOYEN  **BEST LAP** SCHNELLSTE RÜNDE MEILLEUR TEMPS AU TOUR  **RACE TIME** REINDAUER DURÉE DE LA COURSE

