

ドライバー 鈴木 浩

サーキット 谷田部アリーナ

大会名 2007年JMRCA全日本選手権 日付 2007/12/02

## フロント

ダンパー取り付け位置  
& アッパー I アーム取り付け位置

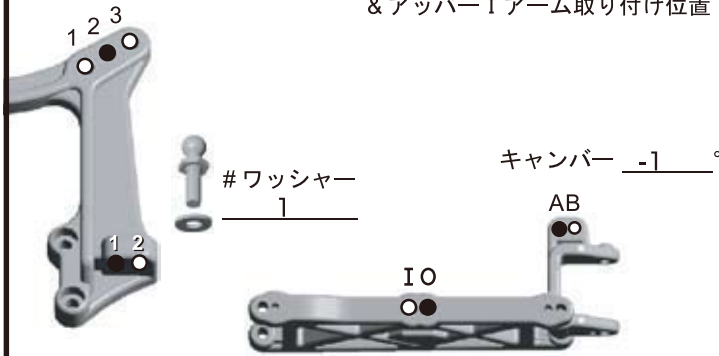

トーイン (+) / トーアウト (-) 0 °

バンプステアスペーサー 2

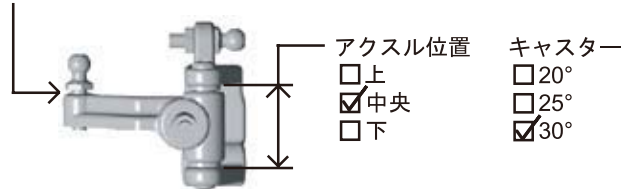

ステアリングブロック  トレール  インライン

### フロントダンパー

オイル 35 wt

スプリング (色) ブラウン

ピストン # 1

ショックシャフト  標準

その他 MIP # インナースペーサー -2

### フロントタイヤ&ホイール

フロントタイヤ ロッシ テーパーピン(ピンク)

インナー ノーマル ホイール プロライン

グリップ剤 \_\_\_\_\_

## リア

ダンパー取り付け位置  
& アッパー I アーム取り付け位置

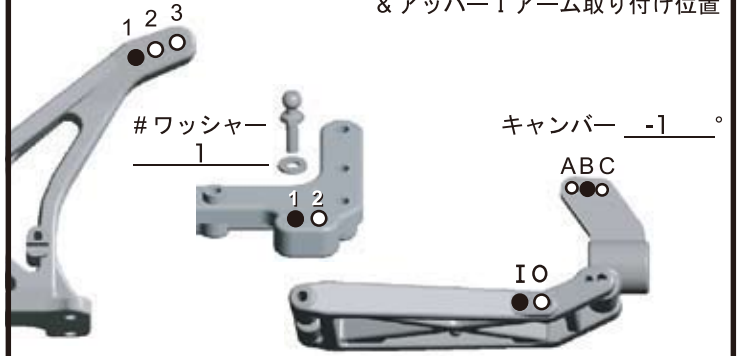

アンチスキッド

- 0°
- 1°
- 2°
- 3°

ホイールベース ← →

- ロング
- ミディアム
- ショート

アンチロールバー

- 無し
- ブラック (ソフト)
- シルバー (ミディアム)
- ゴールド (ハード)

### リアダンパー

オイル 30 wt

スプリング (色) シルバー

ピストン # 2

ショックシャフト  標準

その他 MIP # インナースペーサー 1

### リアタイヤ&ホイール

リアタイヤ ロッシ BKバー(ピンク)

インナー ノーマル ホイール プロライン

## 送信機/バッテリー

## モーター

## その他

送信機 フタバ3PKS サーボ S955 1

モーター ワールドマックス14T

ボディ Jコンセプト ハイフロー

アンプ VFS-1 Masami

ブラシ シルバー

ウイング Jコンセプト ノーマル

バッテリー取付け位置  前  後

スプリング ミディアムハード

ウイング取付け角度  0°  3°  6°

バッテリー YOKOMO PEAKMATCHED

ピニオン/スパー 24 / 81

シャーシ ノーマル

## コースコンディション

- スムース  砂
- バンピー  柔らかい土
- 低グリップ  芝生
- 中グリップ  硬い土
- 高グリップ  粘土質
- ウェット  埃多い
- ドライ  その他

## コメント

備考 \_\_\_\_\_  
 \_\_\_\_\_  
 \_\_\_\_\_  
 \_\_\_\_\_