

# YRF Formula

## SETTING SHEET

DRIVER **北川 直哉** DATE . . .  
 CIRCUIT **YATABE ARENA**

環境  インドア  アウトドア  
 路面  アスファルト  カーペット  
 グリップ  高い  普通  低い  
 路面状況  フラット  バンピー

気温 °C  
 湿度 %

FRONT

スペーサー ポジション  
Spacer Position

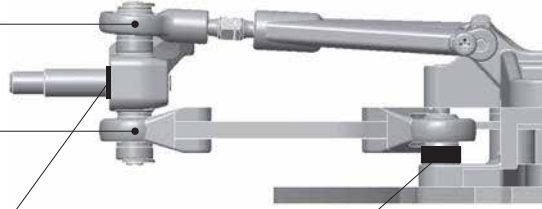

シム  
Spacer  
0 mm

スペーサー  
Spacer  
3.0 mm

ダイレクト/Direct  
 クランク/Crank



-0.5  
 0  
 +0.5  
 +1.0  
 +1.5

インライン/Inline   
 トレール 4mm/Trail

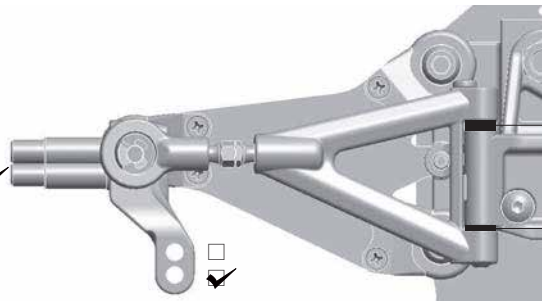

フロント スペーサー/リア スペーサー  
Front Spacer Rear Spacer

<input type="checkbox"/>	♂×4	-	0°
<input type="checkbox"/>	♂×3	♂×1	1.5°
<input type="checkbox"/>	♂×2	♂×2	3.1°
<input checked="" type="checkbox"/>	♂×1	♂×3	4.6°
<input type="checkbox"/>	-	♂×4	6.1°

車高  
Ride Height 4.5 mm

トレッド  
Tread  
 ワイド/Wide  
 ナロー/Narrow

キャンバー  
Camber Angle -1°

トー角  
Toe Angle OUT 1°

メモ/Notes

REAR



ダンパー長  
Shock  
72.0 mm

リヤショック ポジション  
Rear Shock Position



スペーサー  
Spacer  
3.0 mm

スペーサー  
Spacer  
3.0 mm

ライドハイト  
Ride Height



0 mm  
 0.25 mm  
 0.5 mm  
 0.75 mm  
 1.0 mm  
 1.25 mm  
 1.5 mm  
 1.75 mm  
 2.00 mm

サス リンク ロッド  
Sus Link Rod



穴位置  
Hole Position  
 上/Top  
 下/Bottom

車高  
Ride Height 4.5 mm

トレッド  
Tread  
 ワイド/Wide  
 ナロー/Narrow

メモ/Notes

ショック/shock absorber

ピッチ/Pitch

オイル/Oil  
Tread  
YOKOMO #1000

スプリング  
Spring  
BLACK

ロール/Roll

オイル/Oil  
Associated #2000

サイドスプリング  
Side Spring  
COPPER  
スーパーハード

OTHER

モーター Motor	YOKOMO 21.5T	
進角 Timing	MAX	
スパーク Spur Gear	93T	
ピニオンギア Pinion Gear	25T	
ボディ Body	YF-01LN Low nose	
ボディマウント ポジション Body Mount Position	前/Front	後/Rear
ウイング Wing	前/Front	後/Rear
バッテリー/ポジション Battery/Position	YOKOMO Short Li-po 4000mAh/Back close	

スピードコントローラー Electric Speed Controller	BL-PRO2 +Turbo
SCセッティング SC Setting	PRO2 MODE
サーボ Servo	
受信機 Receiver	
送信機 Transmitter	
ステアリング エキスポ Steering Expo	
ブレーキエンドポイント Brake E.P.	
スロットル エキスポ Throttle Expo	

FRONT	
タイヤ/Tire	YOKOMO Medium
直径/Diameter	58mm
ホイール/Wheel	YOKOMO
トラクション/Tire Treatment	TC2+
塗り巾	FL FR
時間/Time	5min

REAR	
タイヤ/Tire	YOKOMO Soft
直径/Diameter	59mm
ホイール/Wheel	YOKOMO
トラクション/Tire Treatment	TC2+
塗り巾	RL RR
時間/Time	30min