

BOSS

SETTING SHEET

DRIVER ロナルド・ヴォルカー DATE 2009.05.24

CIRCUIT SPEED WORLD RACE WAY/アメリカ

- 環境 インドア アウトドア
- 路面 アスファルト コンクリート カーペット
- グリップ 高い 普通
- 路面状況 フラット バンピー

FRONT

フロントデフ/ Front Diff

デフ Diff
 スプール Spool
 ワンウェイ One-way

1 2 3 4 5 6

1.5 mm

デフ Diff
 低/Low
 高/High

ステアリングブロック Steering Block

ホイールハブ Wheel Hubs
 4.5 mm
 5.0 mm
 5.5 mm

バンブステア Bump Steer
0.2 mm

センターリンク/ Center Link
0 mm

ホイールベース/ Wheelbase
1.0 mm

スペーサー Spacer
FF 0 mm
FR 0 mm

サスブロック Sus Block
FF 43.5 mm
FR 43.5 mm

車高 Ride Height	5.0 mm
キャンバー Camber Angle	1.5 °
キャスター Caster Angle	4.0 °
スタビ/ Sway Bar	1.0 1.1 1.2 ①.3 1.4 1.5 1.6 mm
ドループ/ Droop	アウターピン中心 9.5 mm サスアーム外下 mm
トー角 Toe Angle	アウト 0.5 °

ショック/ shock absorber	オイル/ Oil
	YOKOMO #500
ピストン/ Piston	1 2 ③ 穴/ Holes 1.0 mm
スプリング Spring	YOKOMO ORANGE
ブラダー Bladder	HDダイヤフラム
リバウンド Rebound	40 %
メモ/ Notes	

REAR

1 2 3 4 5 6

0 mm

0 mm

ホイールハブ Wheel Hubs
 4.5 mm
 5.0 mm
 5.5 mm

デフ Diff
 低 Low
 高 High

ホイールベース/ Wheelbase
1.5 mm

スペーサー Spacer
FF 0.1 mm
FR 0 mm

サスブロック Sus Block
FF 42.0 mm
FR 46.4 mm

車高 Ride Height	5.2 mm
キャンバー Camber Angle	1.5 °
キャスター Caster Angle	0 °
スタビ/ Sway Bar	1.0 1.1 ①.2 1.3 1.4 1.5 1.6 mm
ドループ/ Droop	アウターピン中心 9.5 mm サスアーム外下 mm
トー角 Toe Angle	3.0 °

ショック/ shock absorber	オイル/ Oil
	YOKOMO #500
ピストン/ Piston	1 2 ③ 穴/ Holes 1.0 mm
スプリング Spring	YOKOMO PINK
ブラダー Bladder	HDダイヤフラム
リバウンド Rebound	40 %
メモ/ Notes	リアのボディ取り付けを、通常より1.5mm高くセット

OTHER

モーター Motor	LRP X12 3.5T
スパークギア Spur Gear	95 96 97 101 102 ⑩3 T その他 T
ピニオンギア Pinion Gear	22 T
ギア比 Gear Ratio	9.36 : 1
ボディ Body	PROTOFORM LTC-R
ウィング Wing	スタンダード
バッテリー Battery	LRP IB4600
アンプ ESC	LRP SXX

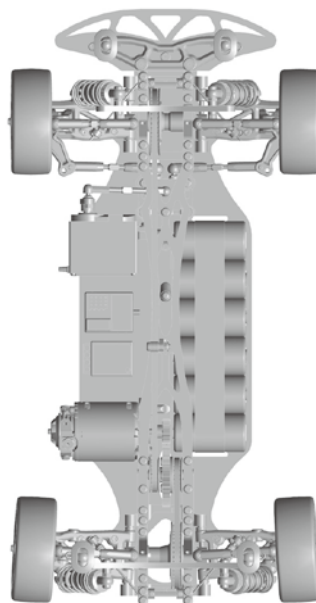

FRONT	
タイヤ/ Tire	JACOコントロール
硬度/ Compound	32
インナー/ Insert	JACOコントロール
ホイール/ Wheel	JACOコントロール
トラクション/ Tire Treatment	パラゴン FXII
塗り巾	FL FR

REAR	
タイヤ/ Tire	JACOコントロール
硬度/ Compound	32
インナー/ Insert	JACOコントロール
ホイール/ Wheel	JACOコントロール
トラクション/ Tire Treatment	パラゴン FXII
塗り巾	RL RR