

BOS

WORLD SPEC SETTING SHEET

DRIVER 松崎 隼人 DATE 2010.06.13

CIRCUIT 谷田部アリーナ (FUTA-SAN CUP)

- 環境 インドア アウトドア
- 路面 アスファルト コンクリート カーペット
- グリップ 高い 普通
- 路面状況 フラット バンピー

FRONT

フロントデフ / Front Diff

デフ Diff
 スプール Spool
 ワンウェイ One-way

1 2 3 4 5 6

0 mm

2.0 mm

デフ Diff
 低 / Low
 高 / High

ステアリングブロック Steering Block

ホイールハブ Wheel Hubs
 4.5 mm
 5.0 mm
 5.5 mm

バンプステア Bump Steer
 0 mm

センターリンク / Center Link
 2.0 mm

BD-201R
 BD-201R8

ホイールベース / Wheelbase
 0.5 mm

スペーサー Spacer
 FF 1.0 mm
 FR 0 mm

サスブロック Sus Block
 FF 43.5 mm
 FR 43.5 mm

車高 Ride Height	5.0 mm
キャンバー Camber Angle	2.0 °
キャスター Caster Angle	4.0 °
スタビ / Sway Bar	1.0 (1.1) 1.2 1.3 1.4 1.5 1.6 mm
ドループ / Droop	アウターピン中心 / Pin 10.5 mm
サスアーム外下 / Arm	mm
トー角 Toe Angle	0 °

ショック / shock absorber	オイル / Oil YOKOMO #450
ピストン / Piston	1 (2) 3 穴 / Holes 1.0 mm
スプリング Spring	YOKOMO PINK
ブラダー Bladder	ブルー YS-8DMH
オリング O-ring	(1) 2 個
リバウンド Rebound	%
メモ / Notes	

REAR

リアデフ / Rear Diff

1 2 3 4 5 6

0.5 mm

0 mm

デフ Diff
 低 Low
 高 High

ホイールハブ Wheel Hubs
 4.5 mm
 5.0 mm
 5.5 mm

ホイールベース / Wheelbase
 2.0 mm

スペーサー Spacer
 RF 0 mm
 RR 0 mm

サスブロック Sus Block
 RF 42.0 mm
 RR 47.4 mm

41.5mm 40.5mm 39.5mm

車高 Ride Height	5.5 mm
キャンバー Camber Angle	2.0 °
キャスター Caster Angle	0 °
スタビ / Sway Bar	1.0 (1.1) 1.2 1.3 1.4 1.5 1.6 mm
ドループ / Droop	アウターピン中心 / Pin 9.5 mm
サスアーム外下 / Arm	mm
トー角 Toe Angle	3.5 °

ショック / shock absorber	オイル / Oil YOKOMO #500
ピストン / Piston	1 (2) 3 穴 / Holes 1.0 mm
スプリング Spring	YOKOMO BLUE
ブラダー Bladder	ブルー YS-8DMH
オリング O-ring	(1) 2 個
リバウンド Rebound	0 %
メモ / Notes	

OTHER

モーター Motor	NOSRAM PURE Evolution 4.5T
スパークギア Spur Gear	108 枚 (64 ピッチ / pitch)
ピニオンギア Pinion Gear	26 枚 (64 ピッチ / pitch)
ギア比 Gear Ratio	:
ボディ Body	プロトフォーム MAZDA SPEED 6
ウイング Wing	付属ウイング
バッテリー Battery	YOKOMO Li-po 5000mAh/50C
アンプ ESC	NOSRAM Pearl ISTC

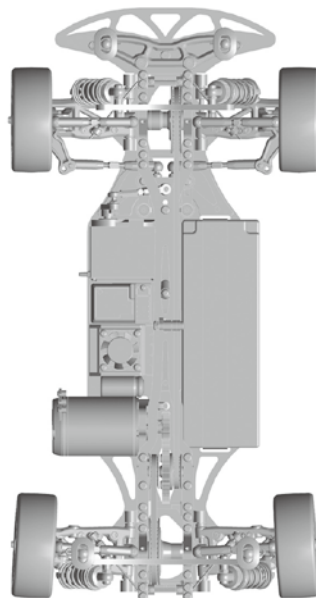

FRONT	
タイヤ / Tire	XENON
硬度 / Compound	コントロール
インナー / Insert	コントロール
ホイール / Wheel	コントロール
トラクション / Tire Treatment	指定(コラリー-TC2)
塗り巾	FL FR

REAR	
タイヤ / Tire	XENON
硬度 / Compound	コントロール
インナー / Insert	コントロール
ホイール / Wheel	コントロール
トラクション / Tire Treatment	指定(コラリー-TC2)
塗り巾	RL RR