

# BOS

## WORLD SPEC SETTING SHEET

DRIVER Eric Dangel DATE 30.10.11  
 CIRCUIT ETS Rd. 1

- 環境  インドア  アウトドア
- 路面  アスファルト  コンクリート  カーペット
- グリップ  高い  普通
- 路面状況  フラット  バンピー

FRONT

フロントデフ / Front Diff

- デフ Diff  
 スプール Spool  
 ワンウェイ One-way



- デフ Diff  
 低 / Low  
 高 / High

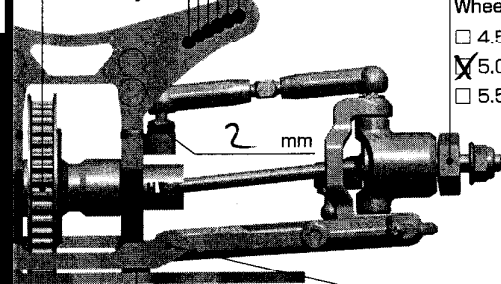

スペーサー Spacer  
 FF 0 mm  
 FR 0 mm

サスブロック Sus Block  
 FF 3.5 mm  
 FR 3.5 mm

ステアリングブロック Steering Block

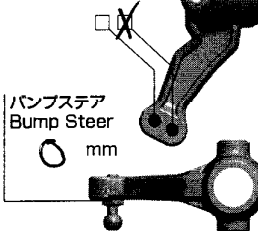

センターリンク / Center Link

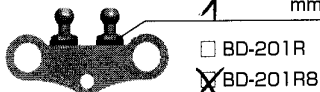

ホイールベース / Wheelbase

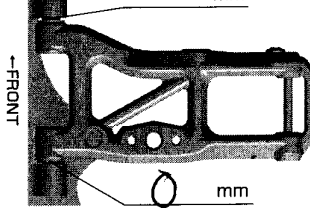

車高 Ride Height 52 mm

キャンバー Camber Angle 1.5

キャスター Caster Angle 1

スタビ / Sway Bar  
 1.0 1.1 1.2  
 1.3 1.4 1.5  
 1.6 mm

ドループ / Droop  
 アウターピン中心 / Pin  
 mm

サスアーム外下 / Arm  
6 mm

トー角 Toe Angle

ショック shock absorber

オイル / Oil 600

ピストン / Piston  
 1 2  穴 / Holes  
10 mm

スプリング Spring Pink

ブラダー Bladder

オリング O-ring 1 2 個

リバウンド Rebound 10 %

メモ / Notes

REAR

1 2 3 4 5 6

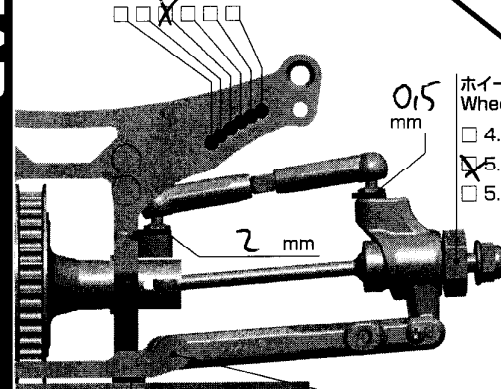

スペーサー Spacer  
 RF 0 mm  
 RR 0 mm

サスブロック Sus Block  
 RF 2.0 mm  
 RR 6.4 mm

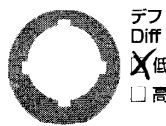

- デフ Diff  
 低 Low  
 高 High

ホイールベース / Wheelbase

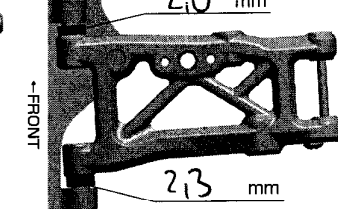

車高 Ride Height 54 mm

キャンバー Camber Angle 1.5

キャスター Caster Angle

スタビ / Sway Bar  
 1.0 1.1  1.2  
 1.3 1.4 1.5  
 1.6 mm

ドループ / Droop  
 アウターピン中心 / Pin  
 mm

サスアーム外下 / Arm  
6 mm

トー角 Toe Angle 3

ショック shock absorber

オイル / Oil 600

ピストン / Piston  
 1 2  穴 / Holes  
10 mm

スプリング Spring blue

ブラダー Bladder

オリング O-ring 1 2 個

リバウンド Rebound 10 %

メモ / Notes

OTHER

モーター Motor LRP X12 5.0 Octa

スパークギア Spur Gear 108 枚 (64 ピッチ / pitch)

ピニオンギア Pinion Gear 26 枚 (64 ピッチ / pitch)

ギア比 Gear Ratio :

ボディ Body PF Mazda Speed 6 lw

ウィング Wing PF

バッテリー Battery LRP

アンプ ESC LRP

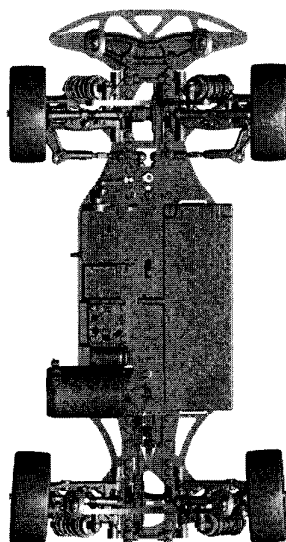

FRONT

タイヤ / Tire Ride 32 ETS  
 硬度 / Compound

インナー / Insert

ホイール / Wheel

トラクション / Tire Treatment Yokomo



REAR

タイヤ / Tire Ride 32 ETS  
 硬度 / Compound

インナー / Insert

ホイール / Wheel

トラクション / Tire Treatment Yokomo

