

BOSS

WORLD SPEC SETTING SHEET

DRIVER Hagnauer **DATE** . . .

CIRCUIT Beerfelden

Composition: Asphalt Carpet Other: _____
 Surface: Bumpy Smooth
 Grip: Low High Dry Wet
 Layout: Tight Open Both
 Track temp: _____ °C/°F Air temp: _____ °C/°F

FRONT

フロントデフ/ Front Diff
 デフ Diff
 スプール Spool
 ワンウェイ One-way

1 2 3 4 5 6

デフ Diff
 低/Low
 高/High

ステアリングブロック Steering Block

ホイールハブ Wheel Hubs
 4.5 mm
 5.0 mm
 5.5 mm

バンブステア Bump Steer
0.5 mm

センターリンク/ Center Link
1 mm
 BD-201R
 BD-201R8

ホイールベース/ Wheelbase
0 mm

スペーサー Spacer
FF 0 mm
FR 0.5 mm

サスブロック Sus Block
FF 0 mm
FR 0.5 mm

車高 Ride Height	5.2 mm
キャンバー Camber Angle	1.5
キャスト Caster Angle	4
スタビ/ Sway Bar	1.0 1.1 1.2 1.3 1.4 1.5 1.6 mm
ドループ/ Droop	6.0 mm
アウターピン中心/ Pin	
サスアーム外下/ Arm	
トール角 Toe Angle	1

ショック/ shock absorber	
オイル/ Oil	35
ピストン/ Piston	1 2 ● 穴/ Holes
	1.1 mm
スプリング Spring	Yok Blue
ブラダー Bladder	
リング O-ring	1 2 個
リバウンド Rebound	25 %
メモ/ Notes	Wheel Hub +1mm Leimkannte

REAR

1 2 3 4 5 6

ホイールハブ Wheel Hubs
 4.5 mm
 5.0 mm
 5.5 mm

デフ Diff
 低 Low
 高 High

ホイールベース/ Wheelbase
2 mm

スペーサー Spacer
RF 0.5 mm
RR 0.5 mm

サスブロック Sus Block
RF 0.5 mm
RR 0.5 mm

41.5mm 40.5mm 39.5mm

車高 Ride Height	5.4 mm
キャンバー Camber Angle	1.5
キャスト Caster Angle	
スタビ/ Sway Bar	1.0 1.1 1.2 1.3 1.4 1.5 1.6 mm
ドループ/ Droop	5.2 mm
アウターピン中心/ Pin	
サスアーム外下/ Arm	
トール角 Toe Angle	3

ショック/ shock absorber	
オイル/ Oil	350
ピストン/ Piston	1 2 ● 穴/ Holes
	1.1 mm
スプリング Spring	Yok Pink
ブラダー Bladder	
リング O-ring	1 2 個
リバウンド Rebound	25 %
メモ/ Notes	

OTHER

モーター Motor ETS Combo

スパーギア Spur Gear 枚 (ピッチ/ pitch)

ピニオンギア Pinion Gear 枚 (ピッチ/ pitch)

ギア比 Gear Ratio :

ボディ Body mazda 6

ウイング Wing

バッテリー Battery

アンプ ESC

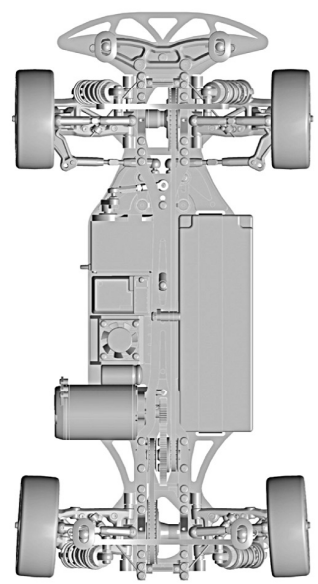

FRONT	
タイヤ/ Tire	Ride
硬度/ Compound	
インナー/ Insert	
ホイール/ Wheel	
トラクション/ Tire Treatment	LRP
塗り巾	FL FR
	✓ ✓

REAR	
タイヤ/ Tire	Ride
硬度/ Compound	
インナー/ Insert	
ホイール/ Wheel	
トラクション/ Tire Treatment	LRP
塗り巾	RL RR
	✓ ✓ ✓ ✓