

- 環境/Place  インドア/Indoor  アウトドア/Outdoor
- 路面/Track  アスファルト/Asphalt  カーペット/Carpet
- グリップ/Traction  高い/High  普通/Medium  低い/Low
- 路面状況/Track situation  フラット/Flat  バンピー/Bump

FRONT

ギア/Gear #

スプール/Spool

ワンウェイ/One-way

デフ  低/Low Diff  高/High

ショックタワー Shock Tower  低/Low  スタンダード/Standard

グラファイト/Graphite  スタンダード/Standard

2°  4°  6°

ホイールハブ Wheel Hubs  4.5 mm  5.0 mm  5.5 mm

サスブロック Sus Block  一体型/1 Piece  分割型/Separate

FF 44.2 mm

FR 43.5 mm

グラファイト/Graphite  スタンダード/Standard

ステアリングブロック Steering Block

2.0 mm

low ball mm

パンプステア Bump Steer 0.5 mm

センターリンク/Center Link 0 mm

ホイールベース/Wheelbase 1.2 mm

車高 Ride Height 5.0 mm

キャンバー Camber Angle 2.0°

キャスター Caster Angle 6°

スタビ/Sway Bar

1.0	1.1	1.2
1.3	<input checked="" type="checkbox"/> 1.4	1.5
1.6 mm		

ドループ/Droop

アウターピン中心/Pin mm

サスアーム外下/Arm 6.0 mm

トール角 Toe Angle 0.7°

ショック/shock absorber

ノーマル/Normal  ショート/Short

オイル/Oil 350

ピストン/Piston

1 2  穴/Holes 1.1 mm

スプリング/Spring X-Gear 2.7

ブラダー/Bladder black

エアレーション/Aeration

Oリング/O-ring blue 1  個

リバウンド/Rebound 0 (drilled) %

REAR

ボール/Ball

ギア/Gear #5000

ショックタワー Shock Tower  低/Low  スタンダード/Standard

デフ  低/Low Diff  高/High

1 2 3 4

ホイールハブ Wheel Hubs  4.5 mm  5.0 mm  5.5 mm

サスブロック Sus Block  一体型/1 Piece  分割型/Separate

RF 42.0 mm

RR 45.7 mm

ショート グラファイト/Short Graphite  スタンダード グラファイト/Standard Graphite

2.0 mm

low ball mm

ホイールベース/Wheelbase 2.1 mm

車高 Ride Height 5.2 mm

キャンバー Camber Angle 2.2°

キャスター Caster Angle 0°

スタビ/Sway Bar

1.0	1.1	1.2
1.3	<input checked="" type="checkbox"/> 1.4	1.5
1.6 mm		

ドループ/Droop

アウターピン中心/Pin mm

サスアーム外下/Arm 4.6 mm

トール角 Toe Angle 2.5°

ショック/shock absorber

ノーマル/Normal  ショート/Short

オイル/Oil 400

ピストン/Piston

1 2  穴/Holes 1.1 mm

スプリング/Spring X-Gear 2.7

ブラダー/Bladder black

エアレーション/Aeration

Oリング/O-ring blue 1  個

リバウンド/Rebound 0 (drilled) %

OTHER

メインシャーシ Main Chassis  カーボン/Carbon Graphite  アルミ/Aluminum

モーター Motor *Muchmore Fleta Handout*

スパーギア Spur Gear 100 枚 (64 ピッチ/pitch)

ピニオンギア Pinion Gear 40 枚 (64 ピッチ/pitch)

モーター位置 Mortor Position  前位置/Forward  スタンダード/Standard

ボディ Body *Pf Speed 6 Light +6mm*

ウイング Wing *MR33, 10mm overhang, 17mm high*

アッパーデッキ Upper Deck  スタンダード/Standard  ハイトラクション/High Traction

バッテリー Battery *GM V-Maxx 6400*

アンプ ESC *Muchmore Handout*

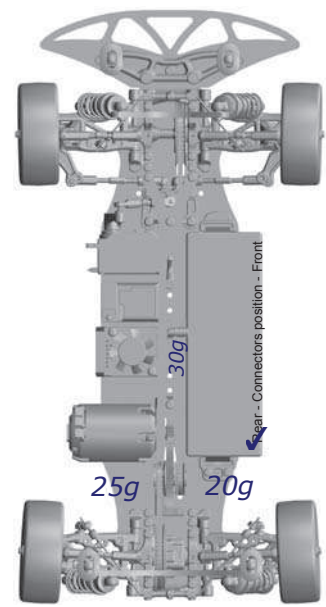

FRONT
タイヤ/Tire <i>RIDE</i>
硬度/Compound <i>REX30</i>
インナー/Insert <i>std</i>
ホイール/Wheel <i>std</i>
トラクション/Tire Treatment <i>Hudy, 30min</i>
メモ/Notes <i>test short wishbones, 7k Diff, Antidive</i>

REAR
タイヤ/Tire <i>RIDE</i>
硬度/Compound <i>REX30</i>
インナー/Insert <i>std</i>
ホイール/Wheel <i>std</i>
トラクション/Tire Treatment <i>Hudy, 30min</i>
メモ/Notes