

BD 2014 SETTING SHEET

DRIVER *Yannic Pruemper* DATE . . .
 CIRCUIT *Euro Touring Series Rd2 - Muelheim-Kaerlich*

■ 環境/Place インドア/Indoor アウトドア/Outdoor
 ■ 路面/Track アスファルト/Asphalt カーペット/Carpet
 ■ グリップ/Traction 高い/High 普通/Medium 低い/Low
 ■ 路面状況/Track situation フラット/Flat バンビー/Bump

FRONT

ギア/Gear # _____
 スプール/Spool
 ワンウェイ/One-way
 ショックタワー Front Shock Tower
 1mm mm
 低/Low ノーマル/Standard 高/High
 グラファイト/Graphite スタンダード/Standard
 2° 4° 6°
 ステアリングブロック Steering Block
 グラファイト/Graphite スタンダード/Standard
 バンプステア Bump Steer
 1mm
 センターリンク/Center Link
 1mm
 ホイールハブ Wheel Hubs
 WJ SJ
 4.5mm 5.0mm 5.5mm
 サスブロック Sus Block
 FF 43.5mm
 FR 43.5mm 一体型/1 Piece 分割型/Separate
 スペーサー Spacer
 FF 0mm
 FR 0mm

| | |
|--------------------|--------------------------------------|
| 車高 Ride Height | 5mm |
| キャンバー Camber Angle | 1.5° |
| キャスター Caster Angle | 6° |
| スタビ/Sway Bar | 1.0 1.1 1.2 1.3 1.4 1.5 1.6 mm |
| ドループ/Droop | アウターピン中心/Pin mm |
| サスアーム外下/Arm | 6mm |
| トー角 Toe Angle | 1° |

| | |
|---------------------|---|
| ショック/shock absorber | |
| オイル/Oil | 450 |
| ピストン/Piston | 1 2 <input checked="" type="checkbox"/> 穴/Holes 1.1 mm |
| スプリング Spring | Black |
| ブラダー Bladder | Black |
| リング O-ring | Blue <input checked="" type="checkbox"/> 個 |
| リバウンド Rebound | 20% |
| メモ/Notes | |

REAR

ボール/Ball
 ギア/Gear # 3000
 ショックタワー Front Shock Tower
 低/Low ノーマル/Standard
 mm 1mm
 低/Low 高/High
 mm
 WJ SJ
 ホイールハブ Wheel Hubs
 4.5mm 5.0mm 5.5mm
 グラファイト/Graphite スタンダード/Standard
 サスブロック Sus Block
 一体型/1 Piece 分割型/Separate
 RF 42.0mm
 RR 46.4mm
 スペーサー Spacer
 RF 0mm
 RR 0mm

| | |
|--------------------|--|
| 車高 Ride Height | 5.1mm |
| キャンバー Camber Angle | 2° |
| スタビ/Sway Bar | 1.0 1.1 <input checked="" type="checkbox"/> 2 1.3 1.4 1.5 1.6 mm |
| ドループ/Droop | アウターピン中心/Pin mm |
| サスアーム外下/Arm | 4mm |
| トー角 Toe Angle | 3° |

| | |
|---------------------|---|
| ショック/shock absorber | |
| オイル/Oil | 550 |
| ピストン/Piston | 1 2 <input checked="" type="checkbox"/> 穴/Holes 1.1 mm |
| スプリング Spring | Blue |
| ブラダー Bladder | Black |
| リング O-ring | Blue <input checked="" type="checkbox"/> 個 |
| リバウンド Rebound | 20% |
| メモ/Notes | |

OTHER

モーター Motor *Muchmore*
 スパーギア Spur Gear **116** 枚 (64 ピッチ/pitch)
 ピニオンギア Pinion Gear **64** 枚 (64 ピッチ/pitch)
 ギア比 Gear Ratio **0.00:1**
 ボディ Body *PF Mazda 6 Speed LW*
 ウィング Wing *Yokomo B7-GW40*
 アッパーデッキ Upper Deck ノーマル/Standard ハイトラクション/High Traction
 バッテリー Battery *Muchmore*
 アンブ ESC *Muchmore*

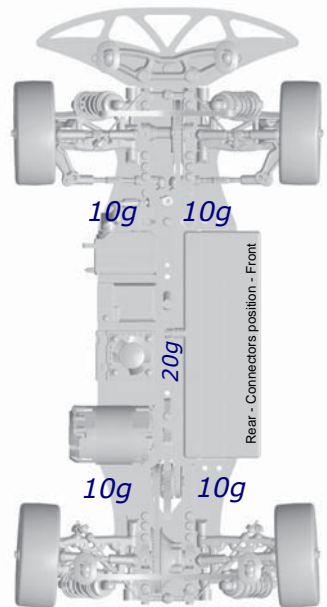

| FRONT | |
|-----------------------|-------------------|
| タイヤ/Tire | <i>RIDE REX30</i> |
| 硬度/Compound | |
| インナー/Insert | |
| ホイール/Wheel | |
| トラクション/Tire Treatment | |
| メモ/Notes | |

| REAR | |
|-----------------------|-------------------|
| タイヤ/Tire | <i>RIDE REX30</i> |
| 硬度/Compound | |
| インナー/Insert | |
| ホイール/Wheel | |
| トラクション/Tire Treatment | |
| メモ/Notes | |

Arno at PetiRC.com