

BD 2014 SETTING SHEET

DRIVER	DATE . . .
CIRCUIT	
■ 環境/Place	<input type="checkbox"/> インドア/Indoor <input type="checkbox"/> アウトドア/Outdoor
■ 路面/Track	<input type="checkbox"/> アスファルト/Asphalt <input type="checkbox"/> カーペット/Carpet
■ グリップ/Traction	<input type="checkbox"/> 高い/High <input type="checkbox"/> 普通/Medium <input type="checkbox"/> 低い/Low
■ 路面状況/Track situation	<input type="checkbox"/> フラット/Flat <input type="checkbox"/> バンピー/Bump

FRONT

ギア/Gear #

スプール/Spool

ワンウェイ/One-way

デフ 低/Low 高/High
Diff

ショックタワー 低/Low スタンダード/Standard
Shock Tower

グラファイト/Graphite スタンダード/Standard

2° 4° 6°

ホイールベース/Wheelbase

ホイールハブ Wheel Hubs

サスブロック Sus Block

スパーサー Spacer

FF mm FR mm

WJ SJ

一体型/1 Piece 分割型/Separate

グラファイト/Graphite スタンダード/Standard

ステアリングブロック Steering Block

バンプステア Bump Steer

センターリンク/Center Link

mm

mm

mm

mm

mm

mm

mm

mm

車高 Ride Height	mm
キャンバー Camber Angle	°
スタビ/Sway Bar	1.0 1.1 1.2 1.3 1.4 1.5 1.6 mm
ドループ/Droop	アウターピン中心/Pin mm サスアーム外下/Arm mm
トー角 Toe Angle	°

ショック/shock absorber	オイル/Oil
ピストン/Piston	1 2 3 穴/Holes mm
スプリング/Spring	
ブラダー/Bladder	<input type="checkbox"/>
エアレーション/Aeration	<input type="checkbox"/>
オリング/O-ring	1 2 個
リバウンド/Rebound	%

REAR

ボール/Ball

ギア/Gear #

ショックタワー Shock Tower

デフ 低/Low 高/High
Diff

ホイールベース/Wheelbase

ホイールハブ Wheel Hubs

サスブロック Sus Block

スパーサー Spacer

RF mm RR mm

WJ SJ

一体型/1 Piece 分割型/Separate

グラファイト/Graphite スタンダード/Standard

mm

mm

mm

mm

mm

mm

mm

mm

mm

mm

mm

mm

車高 Ride Height	mm
キャンバー Camber Angle	°
スタビ/Sway Bar	1.0 1.1 1.2 1.3 1.4 1.5 1.6 mm
ドループ/Droop	アウターピン中心/Pin mm サスアーム外下/Arm mm
トー角 Toe Angle	°

ショック/shock absorber	オイル/Oil
ピストン/Piston	1 2 3 穴/Holes mm
スプリング/Spring	
ブラダー/Bladder	<input type="checkbox"/>
エアレーション/Aeration	<input type="checkbox"/>
オリング/O-ring	1 2 個
リバウンド/Rebound	%

OTHER

モーター Motor

スパーギア Spur Gear 枚 (ピッチ/pitch)

ピニオンギア Pinion Gear 枚 (ピッチ/pitch)

ギア比 Gear Ratio :

ボディ Body

ウィング Wing

アッパーデッキ Upper Deck スタンダード/Standard ハイトラクション/High Traction

バッテリー Battery

アンブ ESC

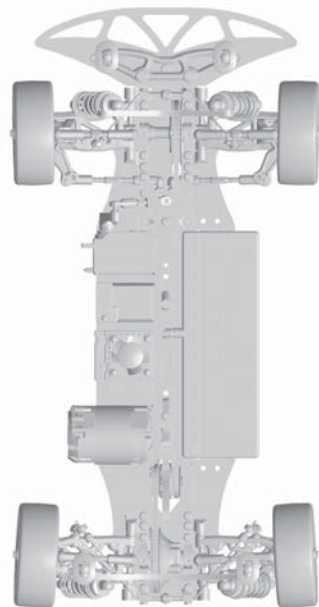

FRONT
タイヤ/Tire
硬度/Compound
インナー/Insert
ホイール/Wheel
トラクション/Tire Treatment
メモ/Notes

REAR
タイヤ/Tire
硬度/Compound
インナー/Insert
ホイール/Wheel
トラクション/Tire Treatment
メモ/Notes

Arno0 at PettrRC.com