

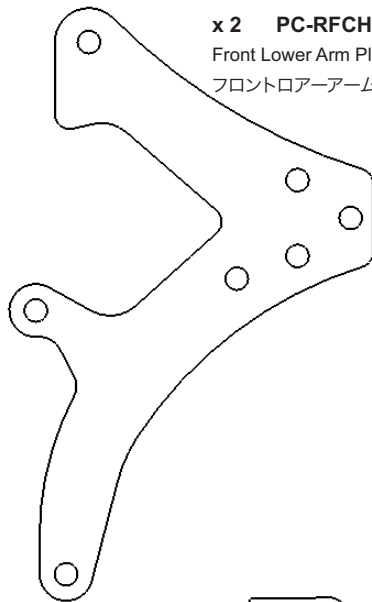

F1 up to F1X F1 up to F1X Front Suspension

x 2 PC-RFCH035 BAG 1
Front Lower Arm Plate
フロントローアームプレート



x 2 MC-MLK002
3 x 20mm Turnbuckle
3 x 20 mm ターンバックス



x 4 PO-PCH011RD
Special Chassis Nuts (Red)
スペシャルシャーシナット

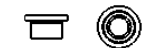

x 2 PC-RMAS02
Upper Eyelet
アッパー アイレット



x 2 PC-RFCH027
Front Upper Arm Mount
フロントアッパーアームマウント



PC-RFCH033 x 1
Front Upper Arm Plate LH
フロントアッパーアームプレート LH

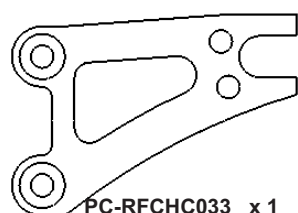

PC-RFCH032 x 1
Front Upper Arm Plate RH
フロントアッパーアームプレート RH

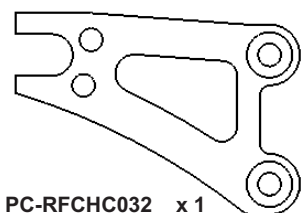

x 2 PC-RFCH025
Front Lower Ball Mount
フロントローアームボールマウント

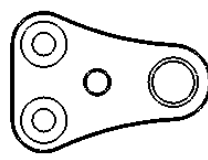

x 2 PC-RFCH011
Inline Front Axle
インライン フロントアクスル



BAG 2

x 2 PC-RFCH026BK
Front Upper Arm Holder
フロントアッパーアームホルダー

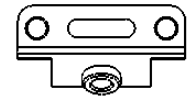

x 2 PC-RSU008
King Pin
キングピン



x 1 PC-RFCH024RD
Front Lower Arm Base
フロントローアームベース

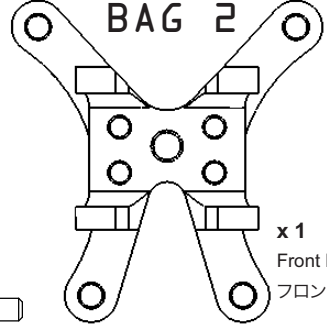

x 2 PS-PF05050
Front Spring 0.5mm x 5 coils
フロントスプリング 0.5mm x 5 coils



x 6 AW-P090M3RD
Alloy Post M3 x 9mm
アロイポスト M3 x 9mm



x 2 PC-RMAS06
Inline Steering Block
インラインステアリングブロック

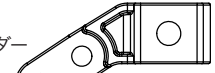

x 4 PA-ER0020
E-Clip 2.0mm
Eクリップ 2.0mm



x 4 M25100RD
Collar 2.5 x 5.5 x 1mm
カラー 2.5 x 5.5 x 1mm



x 2 AW-KS050RD
King Pin Shim 0.5mm
キングピンシム 0.5mm



x 4 AW-KS100RD
King Pin Shim 1.0mm
キングピンシム 1.0mm



x 2 AW-KS300RD
King Pin Shim 3.0mm
キングピンシム 3.0mm



BAG 3

x 4 PC-RMBS02
Ball Cup 16mm
ボールカップ 16mm



x 8 AW-M100RD
Ultra Wide Collar 3 x 7 x 1mm
ウルトラワイドカラー 3 x 7 x 1mm



x 1 PA-STD001
Double Side Tape
両面テープ



x 2 MC-MLK003
Turnbuckle 3 x 28mm
ターンバックル 3 x 28mm



SCREWS

x 4 PA-SS0303BK
Set Screw
イモネジ
M3 x 3mm



x 12 PA-CM0306BK
Countersunk Screw
皿ビス
M3 x 6mm



x 4 PA-CM0310BK
Countersunk Screw
皿ビス
M3 x 10mm



x 6 PA-BM0306BK
Button Head Screw
ボタンヘッドネジ
M3 x 6mm



x 6 PA-BM0310BK
Button Head Screw
ボタンヘッドネジ
M3 x 10mm



NUTS

x 6 PA-FN00M3
M3 Nut
M3 ナット



アッパーフロントサスペンション / UPPER FRONT SUSPENSION

BAG 1

- x 4 PA-BM0306BK**
Button Head Screw M3 x 6mm
ボタンヘッドネジ M3 x 6mm
- x 4 PO-PCH011RD**
Special Chassis Nuts (Red)
スペシャルシャーシナット

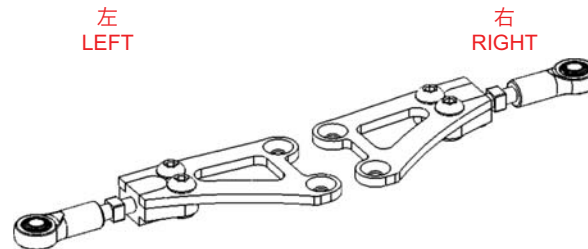
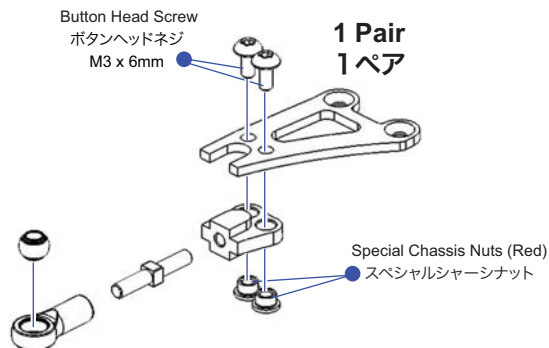

注意: 左右アッパーサスペンション組立ては対称に
Note: The left and right upper suspension assemblies are symmetrical.

FINISHED
完成

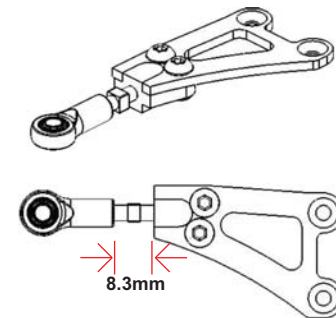

ロアーフロントアーム / LOWER FRONT ARM

- x 4 PA-CM0310BK**
Countersunk Screw M3 x 10mm
皿ビス M3 x 10mm
- x 2 PA-BM0310BK**
Button Head Screw M3 X 10mm
ボタンヘッドネジ M3 X 10mm

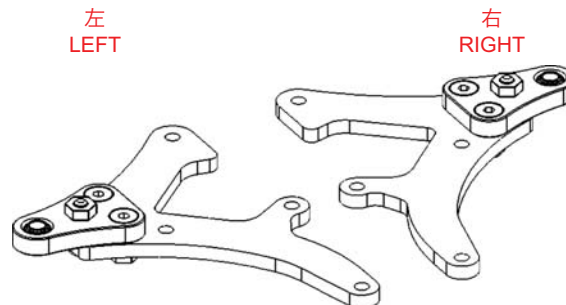
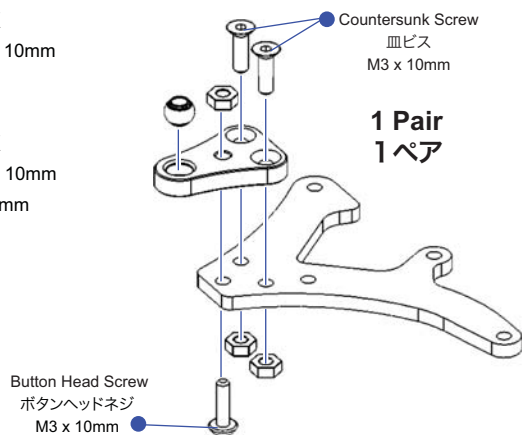

注意: 左右ロアーアーム組立ては対称に
Note: The left and right lower arm assemblies are symmetrical.

FINISHED
完成

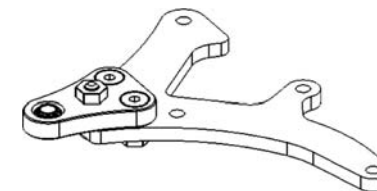

サスマウント / SUSPENSION MOUNT

BAG 2

- x 2 PA-SS0303BK**
M3 x 3mm
イモネシ M3 x 3mm
- x 4 AW-M25100RD**
Collar 2.5 x 5.5 x 1mm
カラー 2.5 x 5.5 x 1mm

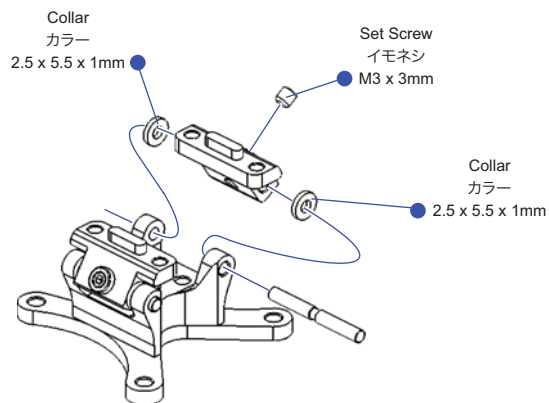

FINISHED
完成

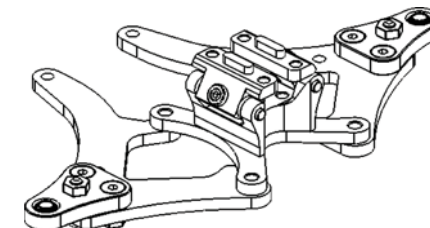
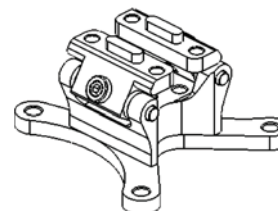

サスマウント (続き) / SUSPENSION MOUNT (cont'd)

BAG 2

x 4 PA-ER0020

2.0mm E-Clip
2.0mm Eクリップ

SCREW

x 4 PA-BM0310BK

Button Head Screw M3 X 10mm
ボタンヘッドネジ M3 X 10mm

x 2 PA-BM0306BK

Button Head Screw M3 x 6mm
ボタンヘッドネジ M3 x 6mm

x 10 PA-CM0306BK

Countersunk Screw M3 x 6mm
皿ビス M3 x 6mm

x 2 AW-KS050RD

King Pin Shim 0.5mm
キングピンシム 0.5mm

x 4 AW-KS100RD

King Pin Shim 1.0mm
キングピンシム 1.0mm

x 2 AW-KS300RD

King Pin Shim 3.0mm
キングピンシム 3.0mm

x 2 PA-SS0303BK

M3 x 3mm
イモネジ M3 x 3mm

Button Head Screw
ボタンヘッドネジ
M3 x 6mm

Button Head Screw
ボタンヘッドネジ
M3 x 10mm

make 2
2個作成

King Pin Shim
キングピンシム
0.5mm

2.0mm E-Clip
2.0mm Eクリップ

FINISHED
完成

Countersunk Screw
皿ビス
M3 x 6mm

make 2
2個作成

FINISHED
完成

Countersunk Screw
皿ビス
M3 x 6mm

2.0mm E-Clip
2.0mm Eクリップ

King Pin Shim
キングピンシム
3.0mm

Set Screw
イモネジ
M3 x 3mm

King Pin Shim
キングピンシム
1.0mm

x 4 PA-CM0306BK
Countersunk Screw M3 x 6mm
皿ビス M3 x 6mm

x 2 AW-KS100RD
Ultra Wide 3mm x 1.0t Collar (Red)
ウルトラワイド 3mm x 1.0t カラー (赤)

