

セッティング記録 / SETUP RECORD

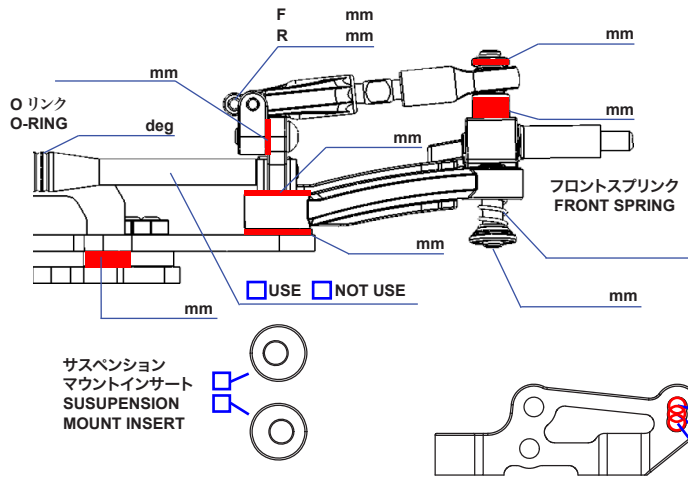

名前: _____ 日付: _____ トラック: _____
 Name: _____ Date: _____ Track: _____
 国籍: _____ 条件: _____ 温度: _____
 Country: _____ Condition: _____ Temperature: _____

フロントエンド / FRONT END:



ライドハイト / RIDE HEIGHT	mm
キャンバーアングル / CAMBER ANGLE	deg.
キングピン潤滑油 / KING PIN LUBE	
----- / TOE	+ deg. - deg.

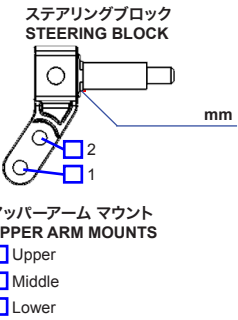

メモ / NOTES:

センター ショック CENTER SHOCK

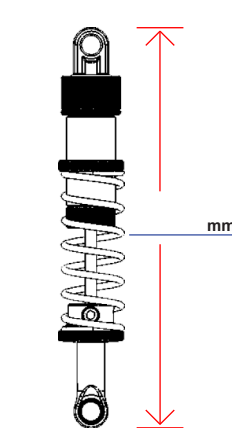

ショックスプリング / SHOCK SPRING	
ショックオイル / SHOCK OIL	
フォームインサート / FOAM INSERT	

メモ / NOTES:

タイヤ / TIRES:

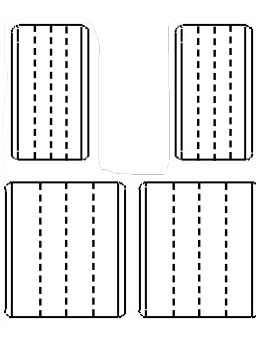

フロントタイヤ / FRONT TIRES	
タイヤ / TIRE	
直径 / DIAMETER	mm
ホイール / WHEEL	
添加剤 / ADDITIVE	

リアタイヤ / REAR TIRES	
タイヤ / TIRE	
直径 / DIAMETER	mm
ホイール / WHEEL	
添加剤 / ADDITIVE	

メモ NOTES:

リアエンド / REAR END:

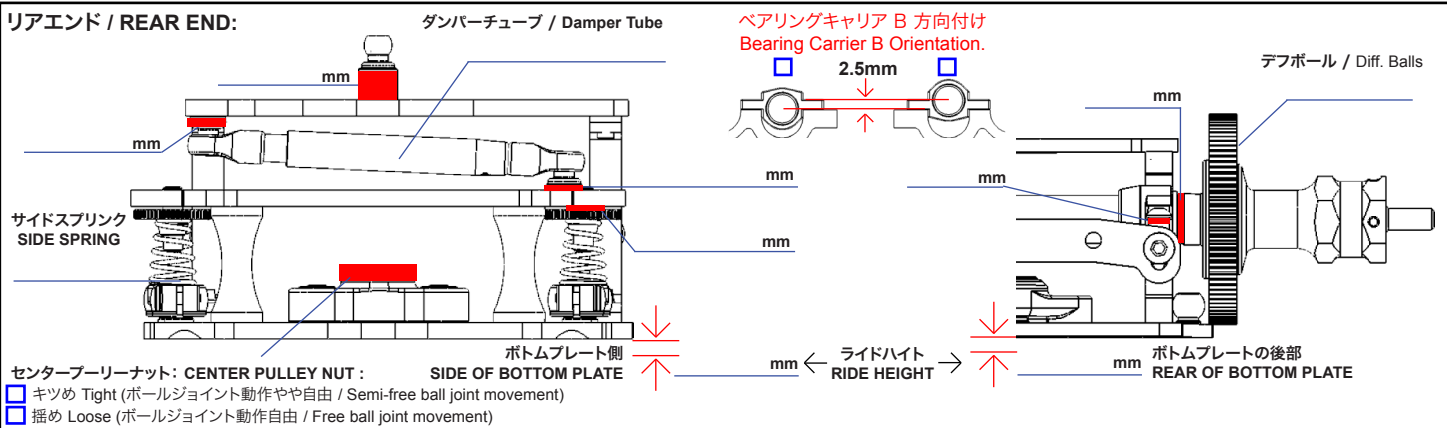

ボディ / BODY SHELLS	
フロントスポイラー / FRONT SPOILER	
リアウイング / REAR WING	
モーター / MOTOR	
ギア / GEAR	
バッテリー / BATTERY	

ステアリングトラベル / STEERING TRAVEL	
ステアリング感度 / STEERING EXPO	
スロットル感度 / THROTTLE EXPO	
ブレーキエンドポイント / BRAKE E.P.	
ESC セッティング / ESC SETTINGS	

メモ / NOTES:

ロールアウト / ROLLOUT:

$$\text{(タイヤ径 / TIRE DIAMETER)} \quad \text{mm} \times 3.1416 = \text{_____} \\
 \text{(スパークスギア / SPUR GEAR)} \quad \text{T} \quad \text{ピニオンギア / PINION GEAR} \quad \text{T} \quad \text{)} = \text{_____}$$

