

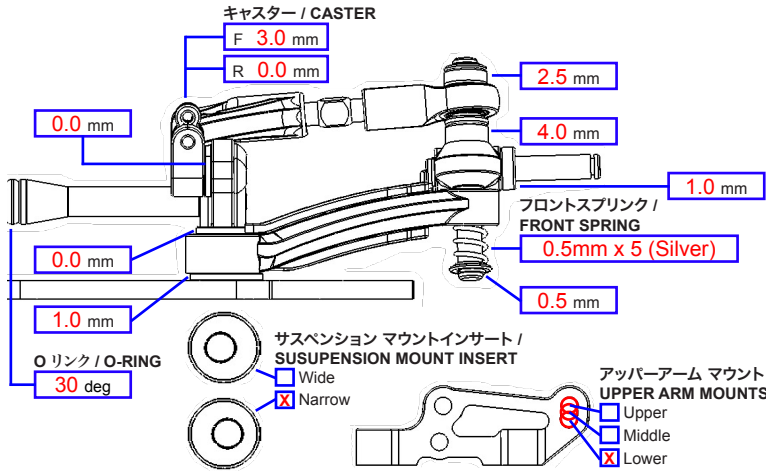

名前: _____ 日付: _____ トラック: _____
 Name: _____ Date: _____ Track: _____
 国籍: _____ 条件: _____ 温度: _____
 Country: _____ Condition: _____ Temperature: _____

フロントエンド / FRONT END:



ライドハイ / RIDE HEIGHT	3.4 mm
キャンバーアングル / CAMBER ANGLE	-1.5 deg.
キングピン潤滑油 / KING PIN LUBE	20,000 cst

メモ / NOTES:

センター / CENTER:

センター ショック ポジション / CENTER SHOCK POSITION

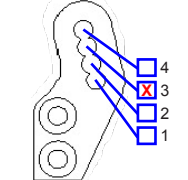

ショックスプリング / SHOCK SPRING	1.1mm x 8 (Copper)
ショックオイル / SHOCK OIL	45 wt
フォームインサート / FOAM INSERT	No

メモ / NOTES:

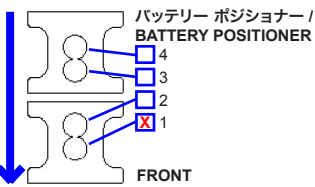

タイヤ / TIRES:

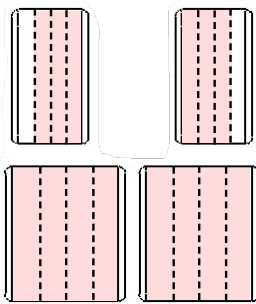

フロントタイヤ / FRONT TIRES	
タイヤ / TIRE	Xceed Hard
直径 / DIAMETER	42 mm
ホイール / WHEEL	Xceed
添加剤 / ADDITIVE	Paragon Ground Effect

リアタイヤ / REAR TIRES	
タイヤ / TIRE	Xceed Soft
直径 / DIAMETER	44 mm
ホイール / WHEEL	Xceed
添加剤 / ADDITIVE	Paragon Ground Effect

メモ NOTES:

--

リアエンド / REAR END:

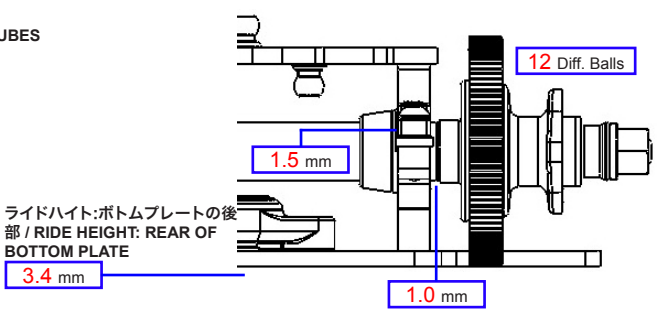
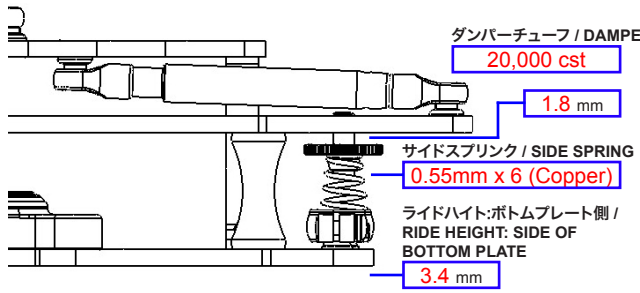

ボディー / BODY SHELLS	
モーター / MOTOR	
ギア / GEAR	
バッテリー / BATTERY	
ESC セッティング / ESC SETTINGS	

ステアリングトラベル / STEERING TRAVEL	
ステアリング感度 / STEERING EXPO	
スロットル感度 / THROTTLE EXPO	
ブレーキ エンドポイント / BRAKE E.P.	
メモ / NOTES	

メモ / NOTES:

