

セッティング記録 / SETUP RECORD

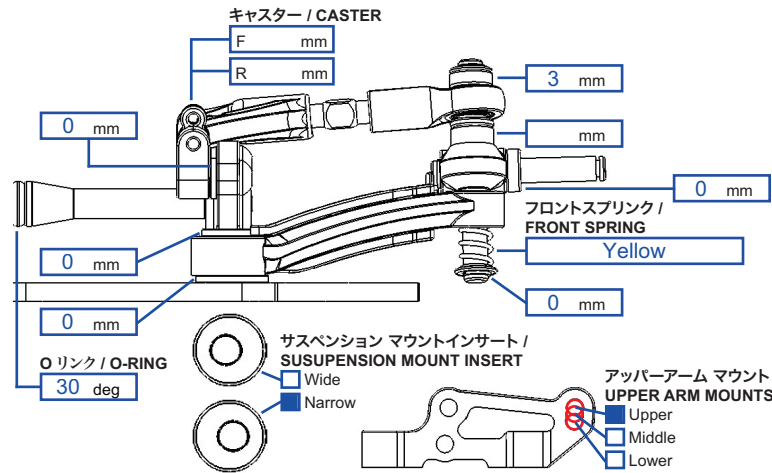

名前: Chris ODonoghue 日付: 31-Jan-2011 トラック: West Kent
 国籍: UK 条件: Indoors 温度: _____
 Country: UK Condition: Indoors Temperature: _____

フロントエンド / FRONT END:



ライドハイ / RIDE HEIGHT	4.5 mm
キャンバーアングル / CAMBER ANGLE	1 deg.
キングピン潤滑油 / KING PIN LUBE	None

メモ / NOTES:

センター / CENTER:

センター ショック ポジション / CENTER SHOCK POSITION

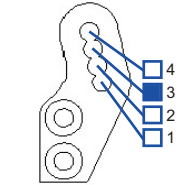

ショックスプリング / SHOCK SPRING	Pink
ショックオイル / SHOCK OIL	MM 400
フォームインサート / FOAM INSERT	

メモ / NOTES:

バッテリー ポジショナー / BATTERY POSITIONER

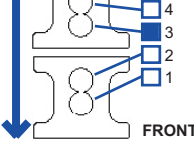

タイヤ / TIRES:

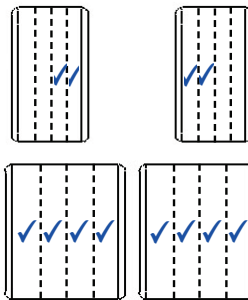

フロントタイヤ / FRONT TIRES	
タイヤ / TIRE	Magenta
直径 / DIAMETER	43.5 mm
ホイール / WHEEL	Blackhawk/Jaco
添加剤 / ADDITIVE	CS High Grip

リアタイヤ / REAR TIRES	
タイヤ / TIRE	Pink
直径 / DIAMETER	44.5 mm
ホイール / WHEEL	Blackhawk/Jaco
添加剤 / ADDITIVE	CS High Grip

メモ NOTES:

20 min rear, 10 min front

センター / REAR END:

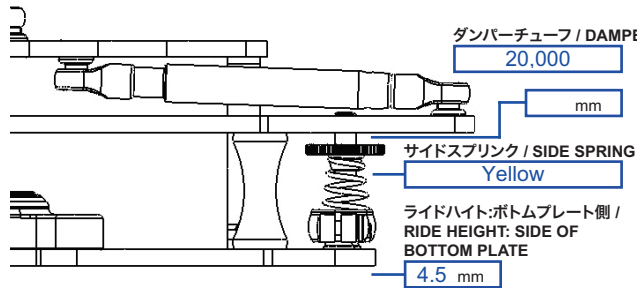

ライドハイ:ボトムプレート側 / RIDE HEIGHT: SIDE OF BOTTOM PLATE
 5 mm

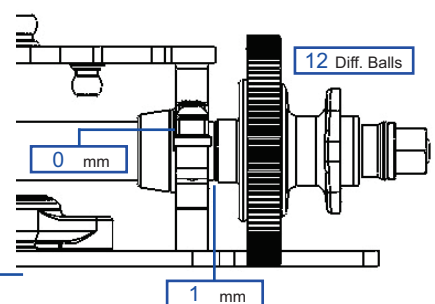

ボディー / BODY SHELLS	Blackart Bomb'r
モーター / MOTOR	Speed Passion 10.5
ギア / GEAR	96t (52mm rollout)
バッテリー / BATTERY	SMC 5350
ESC セッティング / ESC SETTINGS	GM

ステアリングトラベル / STEERING TRAVEL	
ステアリング感度 / STEERING EXPO	-20%
スロットル感度 / THROTTLE EXPO	0
ブレーキ エンドポイント / BRAKE E.P.	0
メモ / NOTES	

メモ / NOTES:
